

**KICKER®**

---

**KRC** | **Media Center  
Remote**

***KRC Media Center Remote***

***KRC15***

Owner's Manual

English | Deutsch | Español | Français

### Media Center Remote

Wired Remote Control for KMC10 and KMC20 Media Centers

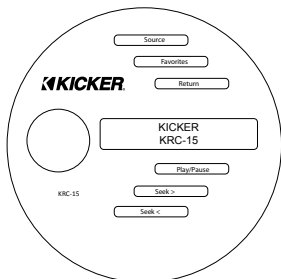

### INSTALLATION OVERVIEW

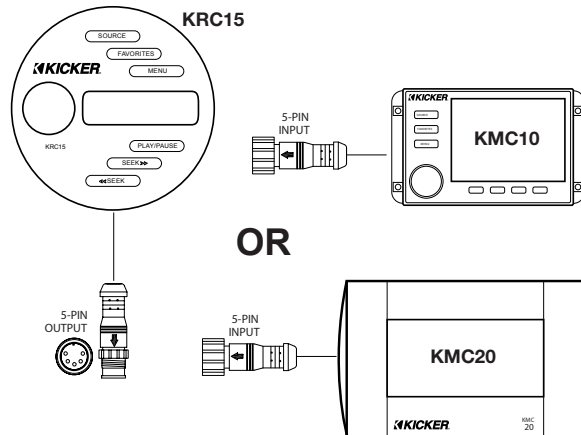

Thank you for purchasing the KRC15 Media Center Remote. We recommend reading through the entire manual for detailed instructions on how to install and operate the unit. For support please call: 1-800-844-2774

Authorized KICKER Dealer: \_\_\_\_\_

Purchase Date: \_\_\_\_\_

Serial Number: \_\_\_\_\_

Connection:

Connect the KRC15 using the KRCEXT25 (sold separately) 25' connection cable. **NOTE:** The **male** pins connect to the KMC10 and KMC20 end. The **female** pins connect to the KRC15 end.

For multiple KRC15 Remotes, connect a KRCY1 Y-adapter cable.

## OPERATION

---

The button layout below will give you a quick overview of the button functionality.

### BUTTONS:

- 1 - Source
- 2 - Favorites
- 3 - Menu
- 4 - Back/Return
- 5 - Seek/Tune Down
- 6 - Play/Pause
- 7 - Seek/Tune Up
- 8 - Volume Knob

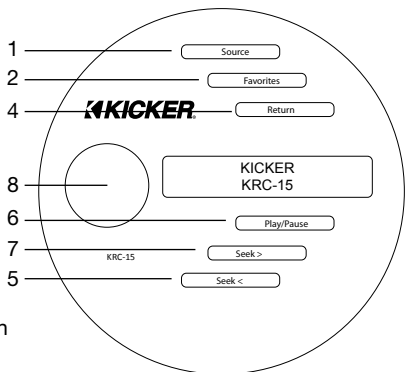

### Function:

Function:	How To:
Power On	Press the Source (1) button once.
Power Off	Hold the Source (1) button for 2 seconds.
Volume Up	Turn the knob (8) clockwise.
Volume Down	Turn the knob (8) counter-clockwise.
Seek Up	Press Seek Up (7) once.
Seek Down	Press Seek Down (5) once.
Tune Up	Hold down Seek Up (7).
Tune Down	Hold down Seek Down (5).
Enter/Select	Press the Knob (8) inward once.
Pause/Play	Press Play/Pause (6) once.
Mute	Press Play/Pause (6) once.
Back	Press Back (4) once.

## OPERATION

---

### Sources

To change any of the sources, press the Source button on the KRC15. Rotating the knob left or right will scroll through the available sources and pressing enter will select the source.

### FM Source:

#### Function:

#### Seek Up:

Press the Seek Up (7) button once.

#### Seek Down:

Press the Seek Down (5) button once.

#### Tune Up:

Hold Tune Up (7) button for 2 seconds. Then press (7) once.

#### Tune Down:

Hold Tune Down (5) button for 2 seconds. Then press (5) once.

#### Mute:

Press the Play/Pause button.

### AM Source:

#### Function:

#### Seek Up:

Press the Seek Up (7) button once.

#### Seek Down:

Press the Seek Down (5) button once.

#### Tune Up:

Hold Tune Up (7) button for 2 seconds. Then press (7) once.

#### Tune Down:

Hold Tune Down (5) button for 2 seconds. Then press (5) once.

#### Mute:

Press the Play/Pause button.

## OPERATION

---

### Sources

#### Weatherband (WX) Source:

##### Function:

##### **Seek Up:**

Press the Seek Up (7) button once.

##### **Seek Down:**

Press the Seek Down (5) button once.

##### **Tune Up:**

Hold Tune Up (7) button for 2 seconds. Then press (7) once.

##### **Tune Down:**

Hold Tune Down (5) button for 2 seconds. Then press (5) once.

##### **Mute:**

Press the Play/Pause button.

#### USB1 & USB2 (KMC20) Source:

##### Function:

##### **Next Track:**

Press the Seek Up (7) button once.

##### **Previous Track:**

Press the Seek Down (5) button once.

##### **Fast Forward:**

Hold Tune Up (7) button.

##### **Rewind:**

Hold Tune Down (5) button.

##### **Pause:**

Press the Play/Pause button.

The USB1 & USB2 source will automatically detect the connected device.

## OPERATION

---

### Sources

#### Aux1 & Aux2 (KMC20) Source:

##### Function:

##### **Mute:**

Press the Play/Pause button.

#### Bluetooth (BT) Source:

##### Function:

##### **Next Track:**

Press the Seek Up (7) button once.

##### **Previous Track:**

Press the Seek Down (5) button once.

##### **Pause:**

Press the Play/Pause button.

User must pair with KMC10/KMC20 device before operating from the KRC15 Remote.

#### SiriusXM Source:

##### Function:

##### **Channel Up:**

Press the Seek Up (7) button once.

##### **Channel Down:**

Press the Seek Down (5) button once.

##### **Fast Browse Up:**

Hold Tune Up (7) button.

##### **Fast Browse Down:**

Hold Tune Down (5) button.

##### **Mute:**

Press the Play/Pause button.

## OPERATION

---

### FAVORITES

The Favorites button will allow you to view and set your favorite station from the following sources: FM - AM - WX - SXM (KMC20) 10 favorites can be set.

#### Setting a Favorite

1. Select the station you wish to add to the favorites list.
  2. Press the Favorites button and select the Favorites preset you wish to set.
  3. Press and Hold the ENTER (8) button for 2 seconds to set.
- 

### Audio Settings

**Audio Menu:** Press the knob for 2 seconds from any source screen to enter the Audio Settings Menu. Rotating the knob left and right will scroll between the available settings. Pressing the knob will select highlighted setting.

**Bass:** Rotate the knob left and right to adjust the Bass. Pressing enter will confirm setting. Adjustment is from -6 to +6.

**Mid:** Rotate the knob left and right to adjust the Midrange. Pressing enter will confirm setting. Adjustment is from -6 to +6.

**Treble:** Rotate the knob left and right to adjust the Treble. Pressing enter will confirm setting. Adjustment is from -6 to +6.

**Balance:** Rotate the knob left and right to adjust the Balance. Pressing enter will confirm setting. Adjustment is from Left 10 to Right 10.

**Fader:** Rotate the knob left and right to adjust the Fader. Pressing enter will confirm setting. Adjustment is from Front 10 to Rear 10.

## OPERATION

---

### Audio Settings

**Sub: (KMC20)** Rotate the knob left and right to adjust the Subwoofer level. Pressing enter will confirm setting. Adjustment is from 0 to +10.

**Equalizer: (KMC20)** When the EQ is ON, Bass, Mid & Treble controls are not accessible. The KMC20 has the following preset options for the EQ: OFF - ROCK - POP - VOCAL - JAZZ - HIP-HOP - CUSTOM. Rotating the knob left and right to scroll between the options and press enter to select. To enable Bass, Mid & Treble controls, EQ must be set to OFF.

When using the **CUSTOM EQ** you can adjust the following frequencies:

64Hz - 250Hz - 1K - 4K - 16K

In each of these frequencies you can adjust the values from -6 to 6.

---

### Source Specific Menus

Pressing and holding the Return button will allow the user to enter a select number of source specific menus.

#### USB1/USB2/ iPod Menu:

**BROWSE** - Displays all files/folders available for playback. Rotate the knob to scroll through the items and press enter to begin playback of selected track.

#### SiriusXM Menu:

**CHANNELS:** Allows users to browse SiriusXM channels before selection. Rotating the knob left and right will scroll through the channel lineup. Pressing enter will select highlighted channel and begin playback.

## OPERATION

---

### SiriusXM® Radio Operation

Only SiriusXM® brings you more of what you love to listen to, all in one place. Get over 140 channels, including commercial-free music plus the best sports, news, talk, comedy and entertainment. Welcome to the world of satellite radio. A SiriusXM Connect Tuner and Subscription are required. For more information, visit [www.siriusxm.com](http://www.siriusxm.com)

#### Activating your SiriusXM Subscription

After installing your SiriusXM Connect Tuner and antenna, power on your KMC20 and select SiriusXM mode. You should be able to hear the SiriusXM preview channel on Channel 1. If you cannot hear the preview channels, please check the installation instructions to make sure your SiriusXM Connect Tuner is properly installed.

After you can hear the Preview channel, tune to Channel 0 to find the Radio ID of your tuner. In addition, the Radio ID is located on the bottom of the SiriusXM Connect Tuner. You will need this number to activate your subscription. Write the number down for reference.

Note: the SiriusXM Radio ID does not include the letters I, O, S or F.

## OPERATION

---

### SiriusXM® Radio Operation Cont.

In the USA, you can activate online or by calling SiriusXM Listener care:

- Visit [www.siriusxm.com/activatenow](http://www.siriusxm.com/activatenow)
- Call SiriusXM Listener Care at 1-866-635-2349

For Canadian Subscriptions, please contact:

- Visit [www.siriusxm.ca/activatexm](http://www.siriusxm.ca/activatexm)
- Call XM customer Care at 1-877-438-9677

When your radio detects that the tuner has received the activation message, your radio will display: "Subscription Updated". Once subscribed, you can tune to channels in your subscription plan. Note, the activation process usually takes 10 to 15 minutes, but may take up to an hour. Your radio will need to be powered on and receiving the SiriusXM signal to receive the activation message.

SiriusXM Connect Tuner and Subscription sold separately.  
[www.siriusxm.com](http://www.siriusxm.com)

Sirius, XM and all related marks and logos are trademarks of Sirius XM Radio Inc. All rights reserved.

## TROUBLESHOOTING

---

The following checklist will help you remedy problems you may encounter with your unit. Before going through the checklist below, check the connection and operating procedures. If the problem is not solved, please contact your local KICKER retailer or call 1-800-844-2774.

### General

**No power is being supplied to the unit-** Check to ensure that the cable is properly connected- Press the Source button.

**The buttons will not function-** Perform Master Reset by holding the Play/Pause button on the KMC10 or KMC20 down for 5 seconds.

### For SiriusXM Radio operation:

**Check Antenna-** The radio has detected a fault with the SiriusXM antenna. The antenna cable may be either disconnected or damaged.- Verify that the antenna cable is connected to the SiriusXM Connect Tuner.- Inspect the antenna cable for damage and kinks. Replace the antenna if the cable is damaged. SiriusXM products are available at your local retailer or online at [www.shop.siriusxm.com](http://www.shop.siriusxm.com)

**Check Tuner-** The radio is having difficulty communicating with the SiriusXM Connect Tuner.- The tuner may be disconnected or damaged.- Verify that the SiriusXM Connect Tuner cable is securely connected to the radio.

**Subscription Updated-** The radio has detected a change in your SiriusXM subscription status. Press ENTER on the knob to clear the message. Visit [www.siriusxm.com](http://www.siriusxm.com) or call 866-635-2349 if you have questions about your subscription.

## TROUBLESHOOTING

---

**No Signal-** The SiriusXM Connect Tuner is having difficulty receiving the SiriusXM satellite signal.- Verify that your vehicle is outdoors with a clear view of the sky.- Verify that the SiriusXM antenna is mounted on the outside of the vehicle.- Move the SiriusXM antenna away from any obstructions.- Inspect the antenna cable for damage and kinks.- Consult the SiriusXM Connect Tuner installation manual for more information on antenna installation. Replace the antenna if the cable is damaged. SiriusXM products are available at your local retailer or online at [www.shop.siriusxm.com](http://www.shop.siriusxm.com)

**Channel Not Available-** The channel you have requested is not a valid SiriusXM channel or the channel that you were listening to is no longer available. You may also see this message briefly when first connecting a new SiriusXM Connect Tuner.- Visit [www.siriusxm.com](http://www.siriusxm.com) for more information about the SiriusXM channel lineup.

**Channel Not Subscribed-** The channel that you have requested is not included in your SiriusXM subscription package or the channel that you were listening to is no longer included in your SiriusXM subscription package.- Visit [www.siriusxm.com](http://www.siriusxm.com) or call 866-635-2349 if you have questions about your subscription package or would like to subscribe to this channel.

**Channel Locked-** The channel that you have requested is Locked by the radio Parental Control feature. See your KMC20 owner's manual for more information on the Parental Control feature and how to access locked channels. Default Passcode is 0000.

## Accessories

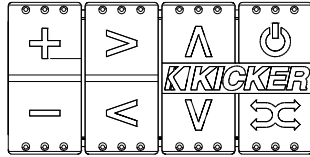

The PXIRCX (Not Included) is a wired remote for the KMC media center. Completely water-proof, you can mount it at any location on the boat for convenient access. For information on how to obtain the PXIRCX remote contact us directly or your local retailer.

## KRCEXT25

The KRCEXT25 is a 25' connection cable for the KRC15 Remote. Sold separately this cable allows connection to the KMC10 or KMC20 Media Centers.

## KRCY1

The KRCY1 is a Y-adapter connection cable for the KRC15 Remote. Sold separately this cable allows the connection of multiple KRC15 Remotes to the KMC10 or KMC20 Media Centers.

## WARRANTY

Electronics Limited Warranty (including KICKER Accessories)  
When purchased from an Authorized KICKER Dealer, CPS warrants this product to be free from defects in material and workmanship under normal use for a period of ONE (1) YEAR from date of original purchase with receipt. If this product is identified as "Refurbished" or "B Goods", the warranty is limited to a period of THREE (3) MONTHS from the date of original purchase. In all cases you must have the original receipt. Should service be necessary under this warranty for any reason due to manufacturing defect or malfunction during the warranty period, CPS will repair or replace (at its discretion) the defective merchandise with equivalent merchandise. Warranty replacements may have cosmetic scratches and blemishes. Discontinued products may be replaced with more current equivalent products. Warranty is valid only for the original purchaser and is not extended to owners of the product subsequent to the original purchaser. Any applicable implied warranties are limited in duration to a period of the express warranty as provided herein beginning with the date of the original purchase at retail, and no warranties, whether express or implied, shall apply to this product thereafter.

© 2014 CPS Distributors, Inc.  
6024 Parretta Dr. Kansas City, MO 64120  
800-844-2774



### Deutsch

### Fernbedienung für Medien-Center

Verkabelte Fernbedienung für die Medien-Center KMC10 und KMC20

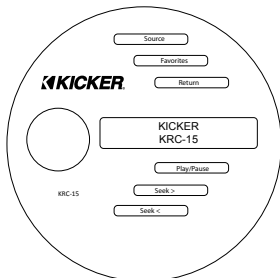

Vielen Dank, dass Sie die Medien-Center-Fernbedienung KRC15 gekauft haben. Wir empfehlen Ihnen, das ganze Handbuch durchzulesen. Sie finden hier genaue Anweisungen zur Installation und zum Betrieb Ihres Geräts. Unterstützung erhalten Sie unter der Rufnummer 1-800-844-2774.

Autorisierter KICKER-Händler: \_\_\_\_\_

Kaufdatum: \_\_\_\_\_

Seriennummer: \_\_\_\_\_

### INSTALLATIONSÜBERSICHT

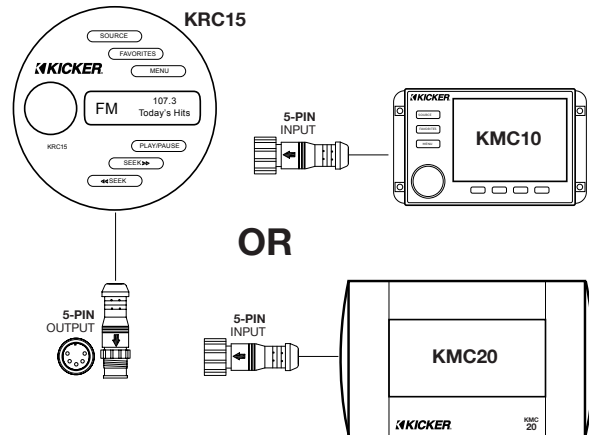

Anschluss:

Schließen Sie die KRC15 mit dem (gesondert erhältlichen) 7,6 Meter langen Anschlusskabel KRCEXT25 an. **HINWEIS:** Die **Stecker**-Stifte passen in das Ende des KMC10 und des KMC20. Die **Buchsen**-Stifte passen an das Ende der KRC15.

Schließen Sie für mehrere KRC15-Fernbedienungen ein KRCY1-Y-Adapterkabel an.

## BEDIENUNG

---

Die folgende Abbildung bietet eine schnelle Übersicht über die Tastenfunktionen.

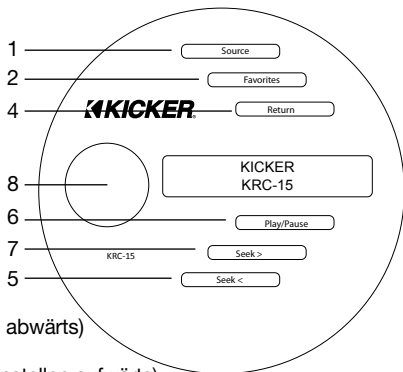

### TASTEN:

- 1 - Source (Quelle)
- 2 - Favorites (Favoriten)
- 3 - Menü
- 4 - Return (Zurück)
- 5 - Seek < (Suche/Einstellen abwärts)
- 6 - Play/Pause
- 7 - Seek > (Suche/Einstellen aufwärts)
- 8 - Lautstärkeregler/Eingabeknopf

### Funktion:

	<b>Aktion:</b>
Einschalten	Drücken Sie die Source-Taste (1) ein Mal.
Ausschalten	Halten Sie die Source-Taste (1) 2 Sekunden lang gedrückt.
Lauter	Drehen Sie den Knopf (8) im Uhrzeigersinn.
Leiser	Drehen Sie den Knopf (8) gegen den Uhrzeigersinn.
Suche aufwärts	Drücken Sie ein Mal „Seek >“ (7).
Suche abwärts	Drücken Sie ein Mal „Seek <“ (5).
Einstellen aufwärts	Halten „Seek >“ (7) gedrückt.
Einstellen abwärts	Halten Sie „Seek <“ (5) gedrückt.
Eingabe/Auswahl	Drücken Sie den Knopf (8) ein Mal.
Pause/Play	Drücken Sie ein Mal „Play/Pause“ (6).
Stumm	Drücken Sie ein Mal „Play/Pause“ (6).
Zurück	Drücken Sie ein Mal die Return-Taste (4).

## BEDIENUNG

---

### Quellen

Um eine der Quellen zu ändern, drücken Sie die Taste „Source“ auf der KRC15. Durch Drehen des Knopfes nach links oder recht können Sie durch die verfügbaren Quellen scrollen; per Druck auf „Enter“ wird die Quelle ausgewählt.

### Quelle FM:

#### **Funktion:**

#### **Suche aufwärts:**

Drücken Sie die Taste „Seek >“ (Suche aufwärts) (7) ein Mal.

#### **Suche abwärts:**

Drücken Sie die Taste „Seek <“ (Suche abwärts) (5) ein Mal.

#### **Einstellen aufwärts:**

Halten Sie die Taste „Seek >“ (Suche aufwärts) (7) 2 Sekunden lang gedrückt. Drücken Sie dann (7) ein Mal.

#### **Einstellen abwärts:**

Halten Sie die Taste „Seek <“ (Suche abwärts) (5) 2 Sekunden lang gedrückt. Drücken Sie dann (5) ein Mal.

#### **Stumm:**

Drücken Sie die Play/Pause-Taste.

### Quelle AM:

#### **Funktion:**

#### **Suche aufwärts:**

Drücken Sie die Taste „Seek >“ (Suche aufwärts) (7) ein Mal.

#### **Suche abwärts:**

Drücken Sie die Taste „Seek <“ (Suche abwärts) (5) ein Mal.

#### **Einstellen aufwärts:**

Halten Sie die Taste „Seek >“ (Suche aufwärts) (7) 2 Sekunden lang gedrückt. Drücken Sie dann (7) ein Mal.

#### **Einstellen abwärts:**

Halten Sie die Taste „Seek <“ (Suche abwärts) (5) 2 Sekunden lang gedrückt. Drücken Sie dann (5) ein Mal.

#### **Stumm:**

Drücken Sie die Play/Pause-Taste.

## BETRIEB

---

### Quellen

#### Quelle Wetterdienst (WX):

##### Funktion:

##### **Suche aufwärts:**

Drücken Sie die Taste „Seek >“ (Suche aufwärts) (7) ein Mal.

##### **Suche abwärts:**

Drücken Sie die Taste „Seek <“ (Suche abwärts) (5) ein Mal.

##### **Einstellen aufwärts:**

Halten Sie die Taste „Seek >“ (Suche aufwärts) (7) 2 Sekunden lang gedrückt. Drücken Sie dann (7) ein Mal.

##### **Einstellen abwärts:**

Halten Sie die Taste „Seek <“ (Suche abwärts) (5) 2 Sekunden lang gedrückt. Drücken Sie dann (5) ein Mal.

##### **Stumm:**

Drücken Sie die Play/Pause-Taste.

#### Quelle USB1 und USB2 (KMC20):

##### Funktion:

##### **Nächster Titel:**

Drücken Sie die Taste „Seek >“ (Suche aufwärts) (7) ein Mal.

##### **Vorheriger Titel:**

Drücken Sie die Taste „Seek <“ (Suche abwärts) (5) ein Mal.

##### **Schnellvorlauf:**

Halten Sie die Taste „Seek >“ (Suche aufwärts) (7) gedrückt.

##### **Rückspulen:**

Halten Sie die Taste „Seek <“ (Suche abwärts) (5) gedrückt.

##### **Pause:**

Drücken Sie die Play/Pause-Taste.

Die USB1- und USB2-Quelle erkennt das angeschlossene Gerät automatisch.

## BETRIEB

---

### Quellen

#### Quelle Aux1 und Aux2 (KMC20):

##### Funktion:

##### **Stumm:**

Drücken Sie die Play/Pause-Taste.

#### Quelle Bluetooth (BT):

##### Funktion:

##### **Nächster Titel:**

Drücken Sie die Taste „Seek >“ (Suche aufwärts) (7) ein Mal.

##### **Vorheriger Titel:**

Drücken Sie die Taste „Seek <“ (Suche abwärts) (5) ein Mal.

##### **Pause:**

Drücken Sie die Play/Pause-Taste.

Vor der Bedienung mit der KRC15-Fernbedienung muss der Benutzer diese mit dem KMC10/KMC20-Gerät koppeln.

#### Quelle SiriusXM:

##### Funktion:

##### **Kanal aufwärts:**

Drücken Sie die Taste „Seek >“ (Suche aufwärts) (7) ein Mal.

##### **Kanal abwärts:**

Drücken Sie die Taste „Seek <“ (Suche abwärts) (5) ein Mal.

##### **Schneller Suchlauf aufwärts:**

Halten Sie die Taste „Seek >“ (Suche aufwärts) (7) gedrückt.

##### **Schneller Suchlauf abwärts:**

Halten Sie die Taste „Seek <“ (Suche abwärts) (5) gedrückt.

##### **Stumm:**

Drücken Sie die Play/Pause-Taste.

## BETRIEB

---

### FAVORITEN

Mithilfe der Favorites-Taste können Sie Ihren Liebblingssender aus den folgenden Quellen anzeigen und einstellen: FM - AM - WX - SXM (KMC20). Es können 10 Favoriten eingestellt werden.

#### Einstellen eines Favoriten

1. Wählen Sie den Sender, den Sie zur Favoritenliste hinzufügen möchten.
2. Drücken Sie die Favorites-Taste und wählen Sie die Favorites-Voreinstellung aus, die Sie einstellen möchten.
3. Drücken und halten Sie den Eingabeknopf (8) 2 Sekunden lang, um die Einstellung zu speichern.

---

### Audioeinstellungen

**Audio-Menü:** Drücken Sie den Knopf in einem beliebigen Ausgangs-Display 2 Sekunden lang, um das Audioeinstellungsmenü aufzurufen. Durch Drehen des Knopfes nach links und rechts können Sie durch die verfügbaren Einstellungen scrollen. Durch Drücken des Knopfes wählen Sie die markierte Einstellung aus.

**Bass:** Drehen Sie den Knopf nach links und nach rechts, um den Bass einzustellen. Per Druck auf „Enter“ wird die Einstellung bestätigt. Die Einstellung geht von -6 bis +6.

**Mid (Mittelton):** Drehen Sie den Knopf nach links und nach rechts, um den Mitteltonbereich einzustellen. Per Druck auf „Enter“ wird die Einstellung bestätigt. Die Einstellung geht von -6 bis +6.

**Treble (Hochton):** Drehen Sie den Knopf nach links und nach rechts, um den Hochton einzustellen. Per Druck auf „Enter“ wird die Einstellung bestätigt. Die Einstellung geht von -6 bis +6.

**Balance:** Drehen Sie den Knopf nach links und nach rechts, um die Balance einzustellen. Per Druck auf „Enter“ wird die Einstellung bestätigt. Die Einstellung geht von Links 10 bis Rechts 10.

**Fader (Tonregler):** Drehen Sie den Knopf nach links und nach rechts, um den Tonregler einzustellen. Per Druck auf „Enter“ wird die Einstellung bestätigt. Die Einstellung geht von Vorne 10 bis Hinten 10.

## BETRIEB

---

### Audioeinstellungen

**Sub: (KMC20)** Drehen Sie den Knopf nach links und nach rechts, um den Subwoofer einzustellen. Per Druck auf „Enter“ wird die Einstellung bestätigt. Die Einstellung geht von 0 bis +10.

**Equalizer: (KMC20)** Wenn der EQ eingeschaltet ist, sind der Bass-, Mittel- und Hochton-Regler nicht verfügbar. Das KMC20 verfügt über die folgenden Voreinstellungs-Optionen für den EQ: OFF - ROCK - POP - VOCAL - JAZZ - HIP-HOP - CUSTOM (AUS - ROCK - POP - GESANG - JAZZ - HIP-HOP - INDIVIDUELL). Drehen Sie den Knopf nach rechts und links, um durch die Optionen zu scrollen, und drücken Sie zur Auswahl einer Option „Enter“. Zur Einstellung des Bass-, Mittel- und Hochtons muss der EQ ausgeschaltet sein.

Bei Verwendung von **CUSTOM EQ** können Sie die folgenden Frequenzen einstellen:

64 Hz - 250 Hz - 1 K - 4 K - 16 K

In jeder dieser Frequenzen können Sie die Werte von -6 bis 6 einstellen.

---

### Quellenspezifische Menüs

Durch Drücken und Halten der Return-Taste kann der Benutzer eine bestimmte Anzahl von quellenspezifischen Menüs aufrufen.

#### Menü USB1/USB2/iPod:

BROWSE (DURCHSUCHEN) - Zeigt alle Dateien/Ordner an, die zur Wiedergabe zur Verfügung stehen. Drehen Sie den Knopf, um durch die Liste zu scrollen, und drücken Sie „Enter“, um das Abspielen des ausgewählten Titels zu starten.

#### Menü SiriusXM:

CHANNELS (KANÄLE): Hiermit können die Nutzer die SiriusXM-Kanäle vor der Auswahl durchsuchen. Durch Drehen des Knopfes nach links und rechts können Sie durch die verfügbaren Kanäle scrollen. Durch Drücken „Enter“ wird der markierte Kanal ausgewählt und das Abspielen gestartet.

## BETRIEB

---

### SiriusXM® Radio - Betrieb

Nur SiriusXM® bringt Ihnen mehr von allem, was Sie gerne hören. Empfangen Sie über 140 Kanäle, einschließlich werbefreie Musik, dazu das Beste aus den Bereichen Sport, Nachrichten, Talk, Comedy und Unterhaltung. Willkommen in der Welt des Satellitenradios. Es sind ein SiriusXM Connect Tuner und ein Abonnement erforderlich. Weitere Informationen finden Sie unter [www.siriusxm.com](http://www.siriusxm.com)

#### Aktivierung Ihres SiriusXM-Abonnements

Wenn Sie Ihren SiriusXM Connect Tuner und Ihre Antenne installiert haben, schalten Sie Ihr KMC20 ein und wählen Sie den SiriusXM-Modus. Auf Kanal 1 sollten Sie den SiriusXM-Probekanal hören. Wenn Sie die Probekanäle nicht hören können, prüfen Sie bitte die Installationsanleitung um sicherzustellen, dass Ihr SiriusXM Connect Tuner richtig installiert ist.

Wenn Sie den Probekanal hören können, stellen Sie den Kanal 0 ein, um die Radiokennung Ihres Tuners zu finden. Die Radiokennung ist auf der Unterseite des SiriusXM Connect Tuners angegeben. Sie benötigen diese Nummer zur Aktivierung Ihres Abonnements. Notieren Sie sich die Nummer, damit Sie sie bei Bedarf immer zur Hand haben.

Hinweis: die SiriusXM Radiokennung enthält nicht die Buchstaben I, O, S oder F.

## BETRIEB

---

### SiriusXM® Radio - Betrieb, Forts.

In den USA ist eine Aktivierung online oder durch Anruf des SiriusXM-Hörerdienstes möglich:

- Gehen Sie auf [www.siriusxm.com/activatenow](http://www.siriusxm.com/activatenow)
- Rufen Sie den SiriusXM-Hörerdienst unter 1-866-635-2349 an

Kontakt für kanadische Abonnements:

- Gehen Sie auf [www.siriusxm.ca/activatexm](http://www.siriusxm.ca/activatexm)
- Rufen Sie den XM-Hörerdienst unter 1-877-438-9677 an

Wenn Ihr Radio erkennt, dass der Tuner eine Aktivierungsmeldung erhalten hat, zeigt Ihr Radio Folgendes an: „Subscription Updated“ (Abonnement aktualisiert). Wenn Sie das Abonnement abgeschlossen haben, können Sie Kanäle aus Ihrem Abo-Plan einstellen. Beachten Sie bitte, dass der Aktivierungsvorgang normalerweise 10 bis 15 Minuten dauert, aber auch bis zu einer Stunde dauern kann. Um die Aktivierungsmeldung zu erhalten, muss Ihr Radio eingeschaltet sein und das SiriusXM-Signal empfangen.

Der SiriusXM Connect Tuner und das Abonnement werden einzeln verkauft.

[www.siriusxm.com](http://www.siriusxm.com)

Sirius, XM und alle zugehörigen Marken und Logos sind Marken von Sirius XM Radio Inc. Alle Rechte vorbehalten.

## PROBLEMBEHEBUNG

---

Die folgende Checkliste hilft Ihnen dabei, Probleme zu lösen, die an Ihrem Gerät auftreten können. Bevor Sie die folgende Checkliste durchgehen, kontrollieren Sie die Anschluss- und Betriebsverfahren. Wenn das Problem nicht behoben wird, wenden Sie sich bitte an Ihren KICKER-Händler vor Ort oder rufen Sie uns unter 1-800-844-2774 an.

### Allgemein

**Das Gerät wird nicht mit Strom versorgt.** Kontrollieren Sie das Kabel um sicherzugehen, dass es richtig angeschlossen ist. Drücken Sie die Source-Taste.

**Die Tasten funktionieren nicht.** Führen Sie ein Master Reset durch, indem Sie die Play/Pause-Taste am KMC10 oder KMC20 5 Sekunden lang gedrückt halten.

### Für den Betrieb des Radios SiriusXM:

**Check Antenna (Antenne kontrollieren).** Das Radio meldet einen Fehler bei der SiriusXM-Antenne. Das Antennenkabel ist entweder nicht angeschlossen oder beschädigt. Überprüfen Sie, dass das Antennenkabel an den SiriusXM Connect Tuner angeschlossen ist. Kontrollieren Sie das Antennenkabel auf Schäden und Knicke. Tauschen Sie die Antenne aus, falls das Kabel beschädigt sein sollte. SiriusXM-Produkte erhalten Sie bei Ihrem Händler vor Ort oder online unter [www.shop.siriusxm.com](http://www.shop.siriusxm.com)

**Check Tuner (Tuner kontrollieren).** Das Radio hat Probleme bei der Datenübertragung mit dem SiriusXM Connect Tuner. Eventuell ist der Tuner nicht angeschlossen oder beschädigt. Vergewissern Sie sich, dass das Kabel des SiriusXM Connect Tuners sicher mit dem Radio verbunden ist.

**Subscription Updated (Abo aktualisiert).** Das Radio hat eine Änderung Ihres SiriusXM-Abo-Status festgestellt. Drücken Sie „Enter“ auf dem Knopf zur Quittierung der Meldung. Wenn Sie Fragen zu Ihrem Abonnement haben, gehen Sie auf [www.siriusxm.com](http://www.siriusxm.com) oder rufen Sie die Nummer 866-635-2349 an.

## PROBLEMBEHEBUNG

---

**No Signal (Kein Signal).** Der SiriusXM Connect Tuner hat Probleme beim Empfang des SiriusXM-Satellitensignals. Überprüfen Sie, dass sich Ihr Fahrzeug im Freien befindet und der Himmel zu sehen ist. Überprüfen Sie, dass die SiriusXM-Antenne außen am Fahrzeug montiert ist. Bewegen Sie die SiriusXM-Antenne von eventuellen Hindernissen weg. Kontrollieren Sie das Antennenkabel auf Schäden und Knicke. Sehen Sie im Installationshandbuch des SiriusXM Connect Tuners nach; dort finden Sie weitere Informationen zur Antenneninstallation. Tauschen Sie die Antenne aus, falls das Kabel beschädigt sein sollte. SiriusXM-Produkte erhalten Sie bei Ihrem Händler vor Ort oder online unter [www.shop.siriusxm.com](http://www.shop.siriusxm.com)

**Channel Not Available (Kanal nicht verfügbar).** Der von Ihnen angeforderte Kanal ist kein gültiger SiriusXM-Kanal, oder der von Ihnen gehörte Kanal ist nicht mehr verfügbar. Eventuell sehen Sie diese Meldung auch kurz, wenn Sie einen neuen SiriusXM Connect Tuner zum ersten Mal anschließen. Weitere Informationen über die von SiriusXM angebotenen Kanäle finden Sie unter [www.siriusxm.com](http://www.siriusxm.com).

**Channel Not Subscribed (Kanal nicht abonniert).** Der von Ihnen angeforderte Kanal ist nicht in Ihrem SiriusXM-Abo-Paket enthalten, oder der von Ihnen gehörte Kanal ist nicht mehr in Ihrem SiriusXM-Abo-Paket enthalten. Wenn Sie Fragen zu Ihrem Abo-Paket haben oder diesen Kanal abonnieren möchten, gehen Sie auf [www.siriusxm.com](http://www.siriusxm.com) oder rufen Sie die Nummer 866-635-2349.

**Channel Locked (Kanal gesperrt).** Der von Ihnen angeforderte Kanal ist durch die Kindersicherungsfunktion des Radios gesperrt. Weitere Informationen zur Kindersicherung und zum Aufrufen gesperrter Kanäle finden Sie in Ihrer KMC20-Bedienungsanleitung. Der standardmäßig eingestellte Zugriffscode lautet 0000.

## Zubehör

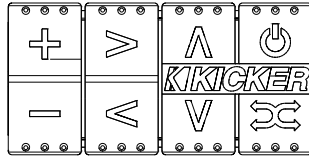

Die PXIRCX (nicht im Lieferumfang enthalten) ist eine verkabelte Fernbedienung für das KMC-Medien-Center. Sie ist vollständig wasserdicht und lässt sich zur mühelosen Bedienung überall auf dem Boot montieren. Angaben zur Bestellung der PXIRCX-Fernbedienung können Sie direkt von uns oder Ihrem Händler vor Ort erhalten.

## KRCEXT25

Das KRCEXT25 ist ein 7,6 Meter langes Anschlusskabel für die Fernbedienung KRC15. Dieses Kabel wird gesondert verkauft und ermöglicht den Anschluss an die Medien-Center KMC10 oder KMC20.

## KRCY1

Das KRCY1 ist ein Y-Adapter-Anschlusskabel für die Fernbedienung KRC15. Dieses Kabel wird gesondert verkauft und ermöglicht den Anschluss von mehreren KRC15-Fernbedienungen an die Medien-Center KMC10 oder KMC20.

## GARANTIE

Beschränkte Garantie für Elektronik (einschließlich Zubehör von KICKER)

Beim Kauf von einem autorisierten KICKER-Händler gewährleistet CPS die Mängelfreiheit dieses Produktes in Bezug auf Material und Verarbeitung bei normalem Gebrauch für einen Zeitraum von EINEM (1) JAHR ab dem Datum des Originalkaufs mit Kaufbeleg. Wenn das Produkt den Vermerk „Refurbished“ (aufgearbeitet) oder „B Goods“ (B-Ware) trägt, ist die Garantie auf einen Zeitraum von DREI (3) MONATEN ab dem Datum des Originalkaufs begrenzt. Es ist in jedem Fall der originale Kaufbeleg vorzulegen. Sollten aufgrund eines Fabrikationsfehlers oder einer Betriebsstörung innerhalb des Garantiezeitraums gemäß dieser Garantie aus irgendeinem Grund Kundendienstarbeiten erforderlich sein, so repariert oder ersetzt CPS (nach eigenem Ermessen) die fehlerhafte Ware durch gleichwertige Ware. Im Rahmen der Garantie eingebaute Ersatzteile können Schönheitsfehler, Kratzer und dgl. aufweisen. Nicht mehr hergestellte Produkte können durch aktuellere gleichwertige Produkte ersetzt werden. Die Garantie gilt nur für den Originalkäufer und nicht für Eigentümer des Produktes nach dem Originalkäufer. Alle eventuell geltenden impliziten Garantien sind auf den ausdrücklichen Garantiezeitraum gemäß diesem Dokument beschränkt; dieser beginnt zum Datum des Originalkaufs im Einzelhandel. Danach gelten für dieses Produkt keine Garantien mehr, weder ausdrückliche noch implizite.

© 2014 CPS Distributors, Inc.  
6024 Parretta Dr. Kansas City, MO 64120, USA  
+1-800-844-2774

**Español**

**Control remoto para los centros de medios**

Control remoto con cable para los centros de medios KMC10 y KMC20

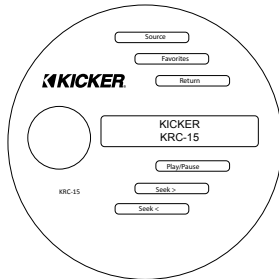

Gracias por comprar el control remoto del Centro de medios KRC15. Le recomendamos que lea todo el manual para ver instrucciones detalladas sobre cómo instalar y operar la unidad. Para recibir asistencia técnica llame al: 1-800-844-2774

Distribuidor autorizado KICKER: \_\_\_\_\_

Fecha de compra: \_\_\_\_\_

Número de serie: \_\_\_\_\_

**RESUMEN DE LA INSTALACIÓN**

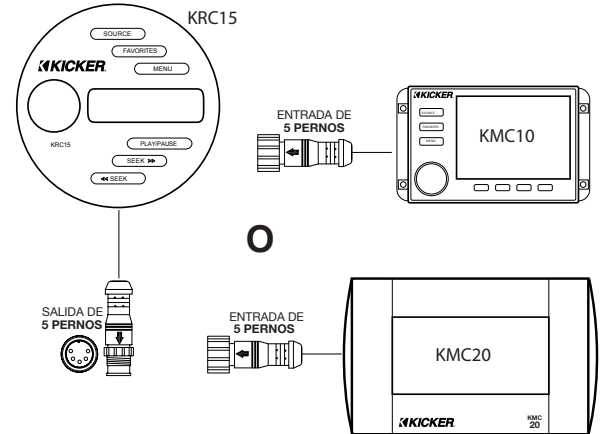

Conexión:

Conecte el KRC15 usando el cable de conexión KRCEXT25 de 25' que se vende por separado. **NOTA:** Los pernos **macho** se conectan a la punta del KMC10 y el KMC20. Los pernos **hembra** se conectan a la punta del KRC15.

Para usar múltiples controles KRC15, conecte un cable KRCY1 para adaptador en Y.



## OPERACIÓN

El diseño del botón que está abajo le ofrece una reseña breve de la funcionalidad del botón.

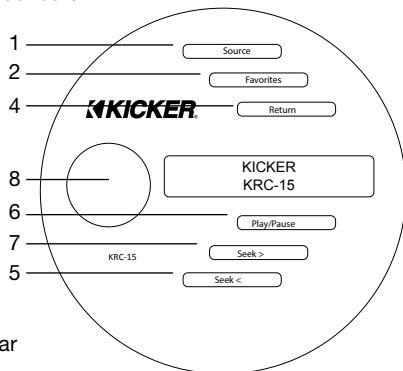

### BOTONES:

- 1 - Source (Fuente)
- 2 - Favorites (Favoritos)
- 3 - Menu (Menú)
- 4 - Atrás/Regresar
- 5 - Buscar/Sintonizar hacia abajo
- 6 - Reproducir/Pausa
- 7 - Buscar/Sintonizar hacia arriba
- 8 - Perilla de volumen

### Función:

### Cómo:

Encender	Presione el botón Source (Fuente) (1) una vez.
Apagar	Presione el botón Source (Fuente) (1) 2 segundos.
Subir el volumen	Gire la perilla (8) hacia la derecha.
Bajar el volumen	Gire la perilla (8) hacia la izquierda.
Buscar hacia arriba	Presione Search (Buscar) hacia arriba (7) una vez.
Buscar hacia abajo	Presione Search (Buscar) hacia abajo (5) una vez.
Sintonizar hacia arriba	Deje presionado Search (Buscar) hacia arriba (7).
Sintonizar hacia abajo	Deje presionado Search (Buscar) hacia abajo (5).
Enter/Seleccionar	Presione la perilla hacia adentro (8) una vez.
Pausa/Reproducir	Presione Play/Pause (Reproducir/Pausa) (6) una vez.
Silenciar	Presione Play/Pause (Reproducir/Pausa) (6) una vez.
Regresar	Presione Back (Regresar) (4) una vez.

## OPERACIÓN

### Fuentes

Para cambiar cualquiera de las fuentes, presione el botón Source (Fuente) del KRC-15. Gire la perilla a la izquierda o a la derecha repasa las fuentes disponibles y presionar enter selecciona la fuente.

### Fuente FM:

#### Función:

#### Buscar hacia arriba:

Presione el botón Seek up (Buscar hacia arriba) (7) una vez.

#### Buscar hacia abajo:

Presione el botón Seek down (Buscar hacia abajo) (5) una vez.

#### Sintonizar hacia arriba:

Presione el botón Tune up (Sintonizar hacia arriba) (7) por 2 segundos. Después presione (7) una vez.

#### Sintonizar hacia abajo:

Mantenga presionado el botón Tune down (Sintonizar hacia abajo) (5) por 2 segundos. Después presione (5) una vez.

#### Silenciar:

Presione el botón Play/Pause (Reproducir/Pausar).

### Fuente AM:

#### Función:

#### Buscar hacia arriba:

Presione el botón Seek up (Buscar hacia arriba) (7) una vez.

#### Buscar hacia abajo:

Presione el botón Seek down (Buscar hacia abajo) (5) una vez.

#### Sintonizar hacia arriba:

Presione el botón Tune up (Sintonizar hacia arriba) (7) por 2 segundos. Después presione (7) una vez.

#### Sintonizar hacia abajo:

Mantenga presionado el botón Tune down (Sintonizar hacia abajo) (5) por 2 segundos. Después presione (5) una vez.

#### Silenciar:

Presione el botón Play/Pause (Reproducir/Pausar).

## OPERACIÓN

---

### Fuentes

#### Fuente Weatherband (WX):

##### Función:

##### Buscar arriba:

Presione el botón Seek up (Buscar hacia arriba) (7) una vez.

##### Buscar abajo:

Presione el botón Seek down (Buscar hacia abajo) (5) una vez.

##### Sintonizar hacia arriba:

Mantenga presionado el botón Tune up (Sintonizar hacia arriba) (7) por 2 segundos. Después presione (7) una vez.

##### Sintonizar hacia abajo:

Mantenga presionado el botón Tune down (Sintonizar hacia abajo) (5) por 2 segundos. Después presione (5) una vez.

##### Mudo:

Presione el botón Play/Pause (Reproducir/Pausar).

#### Fuente USB1 y USB2 (KMC20) :

##### Función:

##### Siguiente pista:

Presione el botón Seek up (Buscar hacia arriba) (7) una vez.

##### Pista anterior:

Presione el botón Seek down (Buscar hacia abajo) (5) una vez.

##### Adelantar:

Mantenga apretado el botón Tune up (Sintonizar hacia arriba) (7).

##### Regresar:

Mantenga apretado el botón Tune down (Sintonizar hacia abajo) (5).

##### Pausa:

Presione el botón Play/Pause (Reproducir/Pausar).

La fuente USB1 y USB2 detecta automáticamente el dispositivo conectado.

## OPERACIÓN

---

### Fuentes

#### Fuente Aux1 y Aux2 (KMC20):

##### Función:

##### Mudo:

Presione el botón Reproducir/Pausa.

#### Fuente Bluetooth (BT):

##### Función:

##### Siguiente pista:

Presione el botón Buscar hacia arriba (7) una vez.

##### Pista anterior:

Presione el botón Buscar hacia abajo (5) una vez.

##### Pausa:

Presione el botón Reproducir/Pausa.

El usuario debe acoplar el dispositivo KMC10/KMC20 antes de operar desde el control remoto KRC15.

#### Fuente SiriusXM:

##### Función:

##### Canal hacia arriba:

Presione el botón Buscar hacia arriba (7) una vez.

##### Canal hacia abajo:

Presione el botón Buscar hacia abajo (5) una vez.

##### Explorar arriba rápido:

Mantenga apretado el botón Sintonizar arriba (7).

##### Explorar abajo rápido:

Mantenga apretado el botón Sintonizar abajo (5).

##### Mudo:

Presione el botón Reproducir/Pausa.

## OPERACIÓN

---

### FAVORITOS

El botón de Favoritos (Favoritos) le permite ver y configurar su estación favorita desde las siguientes fuentes: FM - AM - WX - SXM (KMC20) Se pueden configurar 10 favoritos.

#### Configuración de favoritos

1. Seleccione la estación que desea añadir a la lista de favoritos.
2. Presione el botón de Favoritos y seleccione el Favorito que desea configurar.
3. Presione y deje presionado el botón ENTER (8) 2 segundos para configurarlo.

#### Configuraciones de audio

**Audio menu (Menú de audio):** Presione la perilla 2 segundos desde cualquier pantalla fuente para entrar al menú de configuraciones de audio. Girar la perilla a la izquierda y la derecha repasa las configuraciones disponibles. Presionar la perilla selecciona la configuración resaltada.

**Bass (Bajo):** Gire la perilla a la izquierda y la derecha para ajustar el bajo. Presionar enter confirma la configuración. El ajuste va de -6 a +6.

**Mid (Medios):** Gire la perilla a la izquierda y la derecha para ajustar el rango medio. Presionar enter confirma la configuración. El ajuste va de -6 a +6.

**Treble (Altos):** Gire la perilla a la izquierda y la derecha para ajustar los altos. Presionar enter confirma la configuración. El ajuste va de -6 a +6.

**Balance:** Gire la perilla a la izquierda y la derecha para ajustar el Balance. Presionar enter confirma la configuración. El ajuste va de 10 Izquierda a 10 Derecha.

**Fader (Atenuación):** Gire la perilla a la izquierda y la derecha para ajustar el Fader. Presionar enter confirma la configuración. El ajuste va de 10 Frontal a 10 Trasero.

## OPERACIÓN

---

### Configuraciones de audio

**Sub: (KMC20)** Gire la perilla a la izquierda y la derecha para ajustar el nivel del Subwoofer. Presionar enter confirma la configuración. El ajuste va de 0 a +10.

**Ecuailizador: (KMC20)** Cuando el EQ está ENCENDIDO, los controles de bajos, medios y altos no están accesibles. El KMC20 tiene las siguientes opciones predeterminadas para el EQ: APAGADO - ROCK - POP - VOCAL - JAZZ - HIP-HOP - PERSONALIZADO. Gire la perilla a la izquierda y la derecha para repasar las opciones y presione enter para seleccionar. Para activar los controles de Bajos, Medios y Altos, el EQ debe estar APAGADO.

Cuando use el **EQ PERSONALIZADO** puede ajustar las siguientes frecuencias:

64Hz - 250Hz - 1K - 4K - 16K

En cada una de estas frecuencias puede ajustar los valores de -6 a 6.

#### Menús específicos de las fuentes

Mantener presionado el botón de Regresar permite al usuario escribir el número de los menús específicos de fuente elegidos.

#### Menú USB1/USB2/ iPod:

EXPLORAR - Muestra todos los archivos o carpetas disponibles para reproducir. Gire la perilla para repasar los objetos y presione enter para comenzar a reproducir la pista seleccionada.

#### Menú SiriusXM:

CANALES: Le permite a los usuarios explorar los canales del SiriusXM antes de seleccionar. Girar la perilla a la izquierda y la derecha repasa las opciones de canales. Presionar enter selecciona el canal resaltado y comienza la reproducción.

## OPERACIÓN

---

### Operación del radio SiriusXM®

Sólo SiriusXM® le ofrece más de lo que le gusta escuchar, todo en un solo lugar. Reciba más de 140 canales, incluyendo música sin comerciales, además de los mejores deportes, noticias, discusiones, comedia y entretenimiento. Bienvenido al mundo del radio satelital. Se necesita un Connect Tuner de SiriusXM y una suscripción. Para mayor información, visite [www.siriusxm.com](http://www.siriusxm.com)

#### Activar su suscripción SiriusXM

Después de instalar su Connect Tuner de SiriusXM y su antena, encienda el KMC20 y seleccione el modo SiriusXM. Debe poder escuchar el canal de introducción SiriusXM en el Canal 1. Si no puede escuchar los canales de introducción, revise las instrucciones de instalación para asegurarse de que su Connect Tuner de SiriusXM esté bien instalado.

Después de que pueda oír el canal de introducción, sintonice el Canal 0 para ver la ID de Radio de su sintonizador. Además, la ID de Radio está ubicada en la parte inferior del Connect Tuner de SiriusXM. Necesita este número para activar su suscripción. Apúntelo como referencia.

Nota: la ID de Radio de SiriusXM no incluye las letras I, O, S ni la F.

## OPERACIÓN

---

### Operación del radio SiriusXM®, cont.

En los EE.UU. puede activarla en línea o llamando a Servicio al Escucha de SiriusXM:

- Visite [www.siriusxm.com/activatenow](http://www.siriusxm.com/activatenow)
- Llame a Servicio al Escucha de SiriusXM al 1-866-635-2349

Para las suscripciones de Canadá, contacte a:

- Visite [www.siriusxm.ca/activatexm](http://www.siriusxm.ca/activatexm)
- Llame a Servicio al Cliente de XM al 1-877-438-9677

Cuando su radio detecta que el sintonizador recibió el mensaje de activación, la radio dirá: "Subscription updated" (Suscripción actualizada). Una vez suscrito, puede sintonizar los canales de su plan de suscripción. Nota, el proceso de activación suele tomar de 10 a 15 minutos, pero puede tomar hasta una hora. Su radio tendrá que estar encendida y recibiendo la señal SiriusXM para recibir el mensaje de activación.

El Connect Tuner de SiriusXM y la suscripción se venden por separado.

[www.siriusxm.com](http://www.siriusxm.com)

Sirius, XM y todas las marcas y logos relacionados son marcas registradas de Sirius XM Radio Inc. Todos los derechos reservados.

## RESOLUCIÓN DE PROBLEMAS

---

La siguiente lista le ayudará a remediar problemas de su unidad que pueda encontrar. Antes de repasar la lista, revise los procedimientos de conexión y operación. Si el problema no está resuelto, contacte a su minorista local de KICKER o al 1-800-844-2774.

### General

**No se está suministrando corriente a la unidad-** Revise para asegurarse de que el cable esté bien conectado.- Presione el botón Source (Fuente).

**Los botones no funcionan-** Haga un reinicio general presionando el botón Play/Pause (Reproducir/Pausar) del KMC10 o el KMC20 por 5 segundos.

### Para operar el radio del SiriusXM:

**Revise la antena-** El radio ha detectado una falla con la antena del SiriusXM. El cable de la antena podría estar desconectado o descompuesto.- Verifique que el cable de la antena esté conectado al Connect Tuner de SiriusXM.- Revise si el cable de la antena está dañado o enredado. Reemplace la antena si el cable está dañado. Los productos SiriusXM están disponibles con su minorista local o en la página de internet [www.shop.siriusxm.com](http://www.shop.siriusxm.com)

**Revise el sintonizador-** La radio está teniendo dificultades para comunicarse con el Connect Tuner de SiriusXM.- El sintonizador podría estar desconectado o descompuesto.- Verifique3 que el cable del Connect Tuner de SiriusXM esté bien conectado al radio.

**Suscripción actualizada-** La radio ha detectado un cambio en el estatus de su suscripción a SiriusXM. Presione ENTER en la perilla para borrar el mensaje. Visite [www.siriusxm.com](http://www.siriusxm.com) o llame al 866-635-2349 si tiene alguna pregunta sobre su suscripción.

## RESOLUCIÓN DE PROBLEMAS

---

**No hay señal-** El Connect Tuner de SiriusXM está teniendo dificultades para recibir la señal del satélite SiriusXM.- Verifique que su vehículo esté al aire libre y tenga una vista clara del cielo.- Verifique que la antena del SiriusXM esté montada en el exterior del vehículo.- Aleje la antena del SiriusXM de cualquier obstrucción.- Revise si el cable de la antena está dañado o enredado.- Consulte el manual de instalación del Connect Tuner de SiriusXM para mayor información sobre la instalación de la antena. Reemplace la antena si el cable está dañado. Los productos SiriusXM están disponibles con su minorista local o en la página de internet [www.shop.siriusxm.com](http://www.shop.siriusxm.com)

**Canal no disponible-** El canal que solicitó no es un canal SiriusXM válido o el canal que estaba escuchando ya no está disponible. Este mensaje podría aparecer brevemente cuando se conecte por primera vez a un Connect Tuner de SiriusXM nuevo.- Visite [www.siriusxm.com](http://www.siriusxm.com) para mayor información sobre las opciones de canales del SiriusXM.

**Sin suscripción al canal -** El canal que solicitó no está incluido en el paquete de la suscripción de su SiriusXM o el canal que estaba escuchando ya no está incluido en el paquete de la suscripción de su SiriusXM.- Visite [www.siriusxm.com](http://www.siriusxm.com) o llame al 866-635-2349 si tiene preguntas sobre su paquete de suscripción o si le gustaría suscribirse a este canal.

**Canal bloqueado-** El canal que solicitó está bloqueado por la función de Control Parental del radio. Consulte el manual para el propietario del KMC20 para ver más información sobre la función de los Controles Parentales y cómo entrar a los canales bloqueados. La contraseña predeterminada es 0000.

## Accesorios

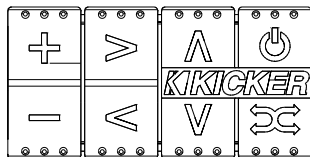

El PXIRCX (no incluido) es un control remoto cableado para el centro de medios KMC. Completamente a prueba de agua, lo puede montar en cualquier parte del barco para su comodidad. Para ver información sobre cómo obtener el control remoto PXIRCX contáctenos directamente o contacte al minorista local.

## KRCEXT25

El KRCEXT25 es un cable de conexión de 25' para el control remoto KRC15. Este cable, que se vende por separado, permite la conexión a los centros de medios KMC10 o KMC20.

## KRCY1

El KRCY1 es un cable de conexión para adaptadores en Y para el control remoto KRC15. Este cable, que se vende por separado, permite la conexión de múltiples controles KRC15 a los centros de medios KMC10 o KMC20.

## GARANTÍA

Garantía electrónica limitada (incluyendo los accesorios KICKER) Si lo compra a un distribuidor autorizado de KICKER, CPS garantiza que este producto estará libre de defectos en el material y la mano de obra bajo uso normal por un periodo de UN (1) AÑO a partir de la fecha original de compra con recibo. Si el producto está identificado como "Reformado" o "Artículo tipo B", la garantía se limita a un periodo de TRES (3) MESES a partir de la fecha original de compra con recibo. En cualquiera de los casos debe tener el recibo original. Si fuera necesario dar servicio en virtud de la garantía por cualquier razón debido a un defecto de manufactura o una falla durante el periodo de garantía, CPS reparará o reemplazará (a su criterio) la mercancía defectuosa con otra equivalente. Los reemplazos por garantía pueden tener rasguños y manchas cosméticos. Los productos discontinuados podrían ser reemplazados con productos equivalentes actuales. La garantía únicamente es válida para el comprador original y no se extiende a propietarios posteriores a este. La duración de cualquier garantía implícita aplicable está limitada al periodo de la garantía expresa aquí previsto, a partir de la fecha original de compra al menudeo y no aplica ninguna garantía, expresa o implícita, al producto posteriormente.

© 2014 CPS Distributors, Inc.  
6024 Parretta Dr. Kansas City, MO 64120  
800-844-2774

Français

### Télécommande pour centre multimédia

Télécommande câblée pour centres multimédias  
KMC10 et KMC20

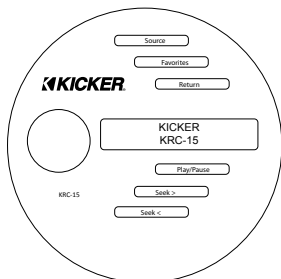

Merci d'avoir acheté la télécommande de centre multimédia KRC15. Nous vous recommandons de lire l'intégralité du manuel pour obtenir des instructions détaillées sur la procédure d'installation et d'utilisation de l'unité. Pour obtenir de l'aide, appelez le : 1-800-844-2774

Détaillant Kicker autorisé : \_\_\_\_\_

Date d'achat : \_\_\_\_\_

Numéro de série : \_\_\_\_\_

## PRÉSENTATION DE L'INSTALLATION

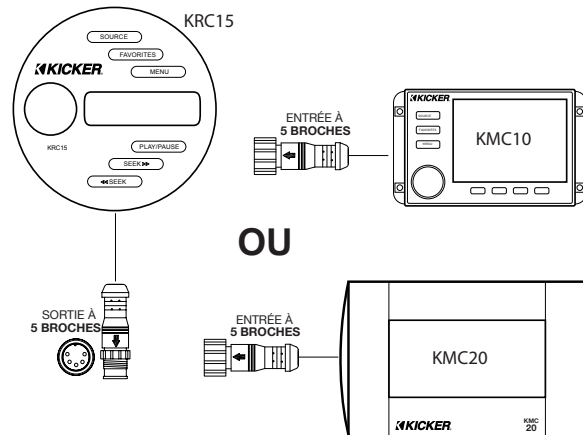

Connexion :

Connectez la télécommande KRC15 à l'aide du câble de raccordement KRCEXT25 (vendu séparément) de 25 pieds (7,62 m). **REMARQUE** : les broches **mâles** doivent être raccordées au KMC10 et KMC20. Les broches **féminelles** doivent être raccordées au KRC15.

Pour utiliser plusieurs télécommandes KRC15, connectez le câble adaptateur en Y KRCY1.

## FONCTIONNEMENT

La disposition des boutons illustrée ci-dessous vous donne un bref aperçu de la fonctionnalité de ces derniers.

### BOUTONS :

- 1 - Source
- 2 - Favorites (Favoris)
- 3 - Menu
- 4 - Back/Return (Retour)
- 5 - Seek/Tune Down (Recherche / Syntonisation vers le bas)
- 6 - Play/Pause (Lecture / Pause)
- 7 - Seek/Tune Up (Recherche / Syntonisation vers le haut)
- 8 - Bouton du volume / ENTER (ENTRÉE)

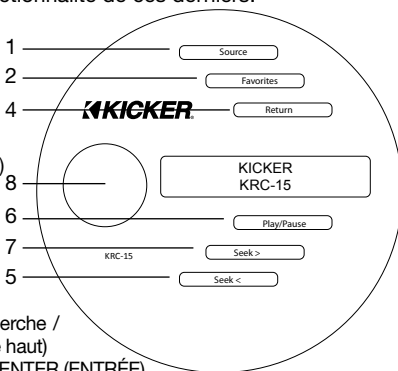

### Fonction :

Fonction :	Comment :
Mettre sous tension	Appuyer sur le bouton Source (1) une fois.
Mettre hors tension	Maintenir le bouton Source (1) enfoncé pendant 2 secondes.
Augmenter le volume	Tourner le bouton (8) dans le sens des aiguilles d'une montre.
Baisser le volume	Tourner le bouton (8) dans le sens inverse des aiguilles d'une montre.
Rechercher vers le haut	Appuyer une fois sur Seek Up (Recherche vers le haut) (7).
Rechercher vers le bas	Appuyer une fois sur Seek Down (Recherche vers le bas) (5).
Syntoniser vers le haut	Maintenir Seek Up (Recherche vers le haut) (7) enfoncé.
Syntoniser vers le bas	Maintenir Seek Down (Recherche vers le bas) (5) enfoncé.
Entrer / Sélectionner	Appuyer sur le bouton Enter (Entrée) (8) une fois.
Mettre sur pause / Lire	Appuyer sur Play/Pause (Lecture / Pause) (6) une fois.
Couper le son	Appuyer sur Play/Pause (Lecture / Pause) (6) une fois.
Revenir au précédent	Appuyer sur Back (Retour) (4) une fois.

## FONCTIONNEMENT

### Sources

Pour modifier l'une des sources, appuyez sur le bouton Source sur la KRC15. Tournez le bouton vers la gauche ou vers la droite pour faire défiler les sources disponibles et appuyez sur Enter (Entrée) pour sélectionner la source.

### FM Source (Source FM) :

#### Fonction :

#### Rechercher vers le haut :

Appuyer une fois sur Seek Up (Recherche vers le haut) (7).

#### Rechercher vers le bas :

Appuyer une fois sur Seek Down (Recherche vers le bas) (5).

#### Syntonisation vers le haut :

Maintenir le bouton Tune Up (Syntonisation vers le haut) (7) enfoncé pendant 2 secondes. Puis appuyer sur (7) une fois.

#### Syntonisation vers le bas :

Maintenir le bouton Tune Down (Syntonisation vers le bas) (5) enfoncé pendant 2 secondes. Puis appuyer sur (5) une fois.

#### Couper le son :

Appuyer sur le bouton Play/Pause (Lecture / Pause).

### AM Source (Source AM) :

#### Fonction :

#### Rechercher vers le haut :

Appuyer une fois sur Seek Up (Recherche vers le haut) (7).

#### Rechercher vers le bas :

Appuyer une fois sur Seek Down (Recherche vers le bas) (5).

#### Syntonisation vers le haut :

Maintenir le bouton Tune Up (Syntonisation vers le haut) (7) enfoncé pendant 2 secondes. Puis appuyer sur (7) une fois.

#### Syntonisation vers le bas :

Maintenir le bouton Tune Down (Syntonisation vers le bas) (5) enfoncé pendant 2 secondes. Puis appuyer sur (5) une fois.

#### Couper le son :

Appuyer sur le bouton Play/Pause (Lecture / Pause).



## FONCTIONNEMENT

---

### Sources

**Weatherband (WX) Source (Source Weatherband [WX] [Radio-météo]) :**

**Fonction :**

**Rechercher vers le haut :**

Appuyer une fois sur Seek Up (Recherche vers le haut) (7).

**Rechercher vers le bas :**

Appuyer une fois sur Seek Down (Recherche vers le bas) (5).

**Syntonisation vers le haut :**

Maintenir le bouton Tune Up (Syntonisation vers le haut) (7) enfoncé pendant 2 secondes. Puis appuyer sur (7) une fois.

**Syntonisation vers le bas :**

Maintenir le bouton Tune Down (Syntonisation vers le bas) (5) enfoncé pendant 2 secondes. Puis appuyer sur (5) une fois.

**Couper le son :**

Appuyer sur le bouton Play/Pause (Lecture / Pause).

**USB1 & USB2 Source (Source USB1 & USB2) (KMC20) :**

**Fonction :**

**Piste suivante :**

Appuyer une fois sur Seek Up (Recherche vers le haut) (7).

**Piste précédente :**

Appuyer une fois sur Seek Down (Recherche vers le bas) (5).

**Avance rapide :**

Maintenir le bouton Tune Up (Syntonisation vers le haut) (7) enfoncé.

**Retour :**

Maintenir le bouton Tune Down (Syntonisation vers le bas) (5) enfoncé.

**Mettre sur pause :**

Appuyer sur le bouton Play/Pause (Lecture / Pause).

La source USB1 & USB2 détecte automatiquement l'appareil connecté.

## FONCTIONNEMENT

---

### Sources

**Aux1 & Aux2 Source (Source Aux1 et Aux2) (KMC20) :**

**Fonction :**

**Couper le son :**

Appuyer sur le bouton Play/Pause (Lecture / Pause).

**Bluetooth (BT) Source (Source Bluetooth [BT]) :**

**Fonction :**

**Piste suivante :**

Appuyer une fois sur Seek Up (Recherche vers le haut) (7).

**Piste précédente :**

Appuyer une fois sur Seek Down (Recherche vers le bas) (5).

**Mettre sur pause :**

Appuyer sur le bouton Play/Pause (Lecture / Pause).

L'utilisateur doit s'apparier avec le KMC10/KMC20 avant de pouvoir utiliser la télécommande KRC15.

**SiriusXM Source (Source SiriusXM) :**

**Fonction :**

**Channel Up (Aller à la chaîne suivante) :**

Appuyer une fois sur Seek Up (Recherche vers le haut) (7).

**Channel Down (Aller à la chaîne précédente) :**

Appuyer une fois sur Seek Down (Recherche vers le bas) (5).

**Navigation rapide vers les chaînes précédentes :**

Maintenir le bouton Tune Up (Syntonisation vers le haut) (7) enfoncé.

**Navigation rapide vers les chaînes suivantes :**

Maintenir le bouton Tune Down (Syntonisation vers le bas) (5) enfoncé.

**Couper le son :**

Appuyer sur le bouton Play/Pause (Lecture / Pause).

## FONCTIONNEMENT

---

### FAVORITES (FAVORIS)

Le bouton Favorites (Favoris) vous permet d'afficher et de définir votre station préférée parmi les sources suivantes : FM - AM - WX - SXM (KMC20). 10 stations préférées peuvent être enregistrées.

#### Définir un favori

1. Sélectionnez la station que vous souhaitez ajouter à la liste des favoris.
2. Appuyez sur le bouton Favorites (Favoris) et sélectionnez les favoris que vous souhaitez définir.
3. Maintenez le bouton ENTER (ENTRÉE) (8) enfoncé pendant 2 secondes pour confirmer.

---

### Audio Settings (Paramètres audio)

**Menu audio** : appuyez sur le bouton pendant 2 secondes depuis n'importe quel écran de la source pour entrer dans le menu Audio Settings (Paramètres audio). Faites tourner le bouton vers la gauche et vers la droite pour parcourir les paramètres disponibles. Appuyez sur le bouton pour sélectionner le paramètre mis en surbrillance.

**Bass (Graves)** : tournez le bouton vers la gauche et vers la droite pour régler les graves. Appuyez sur Enter (Entrée) pour confirmer le réglage. Ils peuvent être réglés entre -6 et +6.

**Mid (Médium)** : tournez le bouton vers la gauche et vers la droite pour régler les médiums. Appuyez sur Enter (Entrée) pour confirmer le réglage. Ils peuvent être réglés entre -6 et +6.

**Treble (Aigus)** : tournez le bouton vers la gauche et vers la droite pour régler les aigus. Appuyez sur Enter (Entrée) pour confirmer le réglage. Ils peuvent être réglés entre -6 et +6.

**Balance** : tournez le bouton vers la gauche et vers la droite pour régler la balance. Appuyez sur Enter (Entrée) pour confirmer le réglage. Elle peut être réglée entre Gauche 10 et Droite 10.

**Fader** : tournez le bouton vers la gauche et vers la droite pour régler l'équilibreur avant-arrière (Fader). Appuyez sur Enter (Entrée) pour confirmer le réglage. Il peut être réglé entre Avant 10 et Arrière 10.

## FONCTIONNEMENT

---

### Audio Settings (Paramètres audio)

**Sub** : (**KMC20**) tournez le bouton vers la gauche et vers la droite pour régler le niveau du Subwoofer (Caisson de basse). Appuyez sur Enter (Entrée) pour confirmer le réglage. Le niveau peut être réglé entre 0 et +10.

**Equalizer (Égaliseur)** : (**KMC20**) lorsque la fonction EQ (Égaliseur) est activée, les commandes Bass, Mid et Treble (Aigus, Médium et Graves) ne sont pas accessibles. Le KMC20 comporte les options prédéfinies suivantes en ce qui concerne l'EQ : OFF - ROCK - POP - VOCAL - JAZZ - HIP-HOP - CUSTOM (DÉSACTIVÉ - ROCK - POP - VOCAL - JAZZ - HIP-HOP - PERSONNALISÉ). Tournez le bouton vers la gauche et vers la droite pour faire défiler les options et appuyez sur Enter (Entrée) pour sélectionner. Pour activer les commandes Bass, Mid et Treble (Aigus, Médium et Graves), l'EQ doit être sur OFF (DÉSACTIVÉ).

Lorsque vous utilisez la fonction **CUSTOM EQ** (Égaliseur personnalisé), vous pouvez régler les fréquences suivantes : 64 Hz - 250 Hz - 1 K - 4 K - 16 K  
Pour chacune de ces fréquences, vous pouvez régler les valeurs de -6 à 6.

---

### Source Specific Menus (Menus spécifiques à la source)

Appuyez sur le bouton Retour et maintenez-le enfoncé pour entrer un nombre sélectionné de menus spécifiques à la source.

#### USB1/USB2/ iPod Menu (Menu USB1 / USB2 / iPod) :

BROWSE (PARCOURIR) - Affiche tous les fichiers / dossiers disponibles pour la lecture. Tournez le bouton pour faire défiler les éléments et appuyez sur Enter (Entrée) pour lancer la lecture de la piste sélectionnée.

#### SiriusXM Menu (Menu SiriusXM) :

CHANNELS (CHAÎNES) : permet aux utilisateurs de parcourir les chaînes SiriusXM avant d'en sélectionner une. Faites tourner le bouton vers la gauche et vers la droite pour faire défiler l'ensemble des chaînes. Appuyez sur Enter (Entrée) pour sélectionner la chaîne mise en surbrillance et lancer la lecture.

## FONCTIONNEMENT

---

### Fonctionnement de la radio SiriusXM®

Avec SiriusXM® écoutez toute votre musique et vos ressources audio préférées, en un seul et même endroit. Profitez de plus de 140 chaînes, pour écouter de la musique sans publicités, mais également les meilleures émissions de sport, d'actualités, de débats, de comédie et de divertissement. Bienvenue dans le monde de la radio par satellite. Il est nécessaire de disposer d'un syntoniseur et d'un abonnement SiriusXM Connect. Pour plus d'informations, rendez-vous sur [www.siriusxm.com](http://www.siriusxm.com)

#### Activation de votre abonnement SiriusXM

Après avoir installé votre syntoniseur SiriusXM Connect et votre antenne, mettez votre KMC20 en marche et sélectionnez le mode SiriusXM. Vous devriez entendre la présentation de SiriusXM sur la chaîne 1. Si vous n'entendez pas la présentation, veuillez consulter les instructions d'installation pour vérifier que votre syntoniseur SiriusXM Connect est correctement installé.

Une fois que vous avez entendu la présentation, mettez la chaîne 0 pour trouver l'identifiant radio de votre syntoniseur. L'identifiant radio est également indiqué sur le dessous du syntoniseur SiriusXM Connect. Vous aurez besoin de ce numéro pour activer votre abonnement. Écrivez-le pour référence ultérieure.

Remarque : l'identifiant radio SiriusXM ne comprend pas les lettres I, O, S ou F.

## FONCTIONNEMENT

---

### Fonctionnement de la radio SiriusXM® (suite)

Aux États-Unis, vous pouvez l'activer en ligne ou en appelant le service aux auditeurs de SiriusXM :

- Rendez-vous sur [www.siriusxm.com/activatenow](http://www.siriusxm.com/activatenow)
- Appelez le service aux auditeurs de SiriusXM au 1-866-635-2349

Pour les abonnements au Canada, veuillez contacter :

- Rendez-vous sur [www.siriusxm.ca/activatexm](http://www.siriusxm.ca/activatexm)
- Appelez le service clientèle de XM au 1-877-438-9677

Lorsque votre radio détecte le message d'activation reçu par le syntoniseur, elle affiche : « Subscription Updated (Abonnement mis à jour) ». Une fois que vous êtes abonné, vous pouvez accéder aux chaînes figurant dans votre forfait d'abonnement. Veuillez noter que le processus d'activation dure généralement 10 à 15 minutes, mais peut prendre jusqu'à une heure. Votre radio doit être sous tension et capter le signal SiriusXM pour recevoir le message d'activation.

Syntoniseur et abonnement SiriusXM Connect vendus séparément.

[www.siriusxm.com](http://www.siriusxm.com)

Sirius, XM et l'ensemble des marques et logos associés sont des marques de commerce de Sirius XM Radio Inc. Tous droits réservés.

## DÉPANNAGE

---

La liste de contrôle suivante vous aidera à corriger les problèmes que vous êtes susceptible de rencontrer avec votre unité. Avant de passer en revue la liste de contrôle ci-dessous, vérifiez les procédures de connexion et de fonctionnement. Si le problème n'est pas résolu, veuillez contacter votre détaillant local KICKER ou appeler le 1-800-844-2774.

### Général

**L'unité n'est pas alimentée-** Vérifiez que le câble est correctement connecté. Appuyez sur le bouton Source.

**Les boutons ne fonctionnent pas-** Réalisez une remise à zéro générale en maintenant le bouton Lecture / Pause enfoncé pendant 5 secondes sur le KMC10 ou le KMC20.

### Pour le fonctionnement de la radio SiriusXM :

**Check Antenna (Vérifiez l'antenne)** - La radio a détecté un défaut de l'antenne SiriusXM. Il est possible que le câble de l'antenne soit débranché ou endommagé.- Vérifiez que le câble de l'antenne est branché au syntoniseur SiriusXM Connect.- Inspectez le câble de l'antenne pour vérifier qu'il n'est pas endommagé ni entortillé. Remplacez l'antenne si le câble est endommagé. Les produits SiriusXM sont disponibles chez votre détaillant local ou en ligne sur [www.shop.siriusxm.com](http://www.shop.siriusxm.com)

**Check Tuner (Vérifiez le syntoniseur)** - La radio a des difficultés à communiquer avec le syntoniseur SiriusXM Connect.- Le syntoniseur est peut-être débranché ou endommagé.- Vérifiez que le câble du syntoniseur SiriusXM Connect est bien branché à la radio.

**Subscription Updated (Abonnement mis à jour)-** La radio a détecté une modification du statut de votre abonnement SiriusXM. Appuyez sur ENTER (ENTRÉE) sur le bouton pour effacer le message. Rendez-vous sur [www.siriusxm.com](http://www.siriusxm.com) ou appelez le 866-635-2349 si vous avez des questions concernant votre abonnement.

## DÉPANNAGE

---

**No Signal (Aucun signal)** - Le syntoniseur SiriusXM Connect a des difficultés à recevoir le signal satellite SiriusXM.- Vérifiez que votre véhicule est à l'extérieur avec une vue dégagée sur le ciel.- Vérifiez que l'antenne SiriusXM est montée à l'extérieur du véhicule.- Éloignez l'antenne SiriusXM de tout obstacle.- Inspectez le câble de l'antenne pour vérifier qu'il n'est pas endommagé ni entortillé.- Pour plus d'informations sur l'installation de l'antenne, consultez le manuel d'installation du syntoniseur SiriusXM Connect. Remplacez l'antenne si le câble est endommagé. Les produits SiriusXM sont disponibles chez votre détaillant local ou en ligne sur [www.shop.siriusxm.com](http://www.shop.siriusxm.com)

**Channel Not Available (Chaîne non disponible)** - La chaîne que vous avez demandée n'est pas une chaîne SiriusXM valide ou bien la chaîne que vous écoutiez n'est plus disponible. Ce message peut également brièvement apparaître lorsque vous connectez pour la première fois un nouveau syntoniseur SiriusXM Connect.- Pour plus d'informations sur la gamme de chaînes SiriusXM, rendez-vous sur [www.siriusxm.com](http://www.siriusxm.com).

**Channel Not Subscribed (Vous n'êtes pas abonné à la chaîne)** - La chaîne que vous avez demandée n'est pas comprise dans votre forfait d'abonnement SiriusXM ou bien la chaîne que vous écoutiez n'est plus incluse dans votre forfait d'abonnement SiriusXM.- Rendez-vous sur [www.siriusxm.com](http://www.siriusxm.com) ou appelez le 866-635-2349 si vous avez des questions à propos de votre forfait d'abonnement ou si vous souhaitez vous abonner à cette chaîne.

**Channel Locked (Chaîne verrouillée)** - La chaîne que vous avez demandée est verrouillée par la fonction Contrôle parental de la radio. Reportez-vous au manuel d'utilisation du KMC20 pour plus d'informations sur la fonction Parental Control (Contrôle parental) et sur la procédure d'accès aux chaînes verrouillées. Le code d'accès par défaut est 0000.

## Accessoires

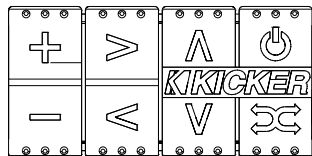

La PXIRCX (non incluse) est une télécommande câblée pour le centre multimédia KMC. Complètement étanche, vous pouvez la fixer n'importe où sur le bateau de manière à y accéder facilement. Pour savoir comment obtenir la télécommande PXIRCX, contactez-nous directement ou bien adressez-vous à votre détaillant local.

## KRCEXT25

Le KRCEXT25 est câble de connexion de 25 pieds (7,62 m) pour la télécommande KRC15. Vendu séparément, ce câble permet le raccordement avec les centres multimédias KMC10 ou KMC20.

## KRCY1

Le KRCY1 est un câble de connexion adaptateur en Y pour la télécommande KRC15. Vendu séparément, ce câble permet de raccorder plusieurs télécommandes KRC15 aux centres multimédias KMC10 ou KMC20.

## GARANTIE

Garantie limitée des composants électroniques (y compris les accessoires KICKER) Lorsque ce produit est acheté auprès d'un détaillant KICKER autorisé, CPS le garantit exempt de défauts de matériaux et de main-d'œuvre, dans des conditions d'utilisation normales, pendant une période d'UN (1) AN à compter de la date d'achat d'origine, sur présentation du ticket de caisse.

Si ce produit est identifié comme étant « remis à neuf » ou « d'occasion », la garantie se limite à une période de TROIS (3) MOIS à compter de la date d'achat d'origine. Dans tous les cas, vous devez présenter le ticket de caisse d'origine. Si une réparation s'avère nécessaire au titre de la garantie, en raison d'un défaut de fabrication ou d'un dysfonctionnement survenu pendant la période de garantie, CPS réparera ou remplacera (à sa discrétion) la marchandise défectueuse par une marchandise équivalente. Les pièces de remplacement installées au titre de la garantie peuvent comporter de petites égratignures et de petits défauts. Les produits qui ne sont plus fabriqués peuvent être remplacés par des produits équivalents plus récents. La garantie n'est valable que pour l'acheteur d'origine et ne s'étend pas aux propriétaires du produit ayant succédé à l'acheteur d'origine. Toute garantie implicite applicable est limitée en durée à la période de la garantie expresse énoncée dans la présente, à compter de la date d'achat d'origine auprès du détaillant, et aucune garantie, qu'elle soit expresse ou implicite, ne s'applique à ce produit par la suite.

© 2014 CPS Distributors, Inc.  
6024 Parretta Dr. Kansas City, MO 64120  
800-844-2774

