

# KICKER®

19434974

Designed for 2019 and newer  
Chevrolet and GMC 1500

\*compatible only with optional  
MultiPro/MultiPlex tailgate



## Tools Needed:

- \*Torx T20 driver
- \*Torx T30 driver
- \*10mm Socket
- \*Ratchet
- \*Phillips Screwdriver
- \*Pry Tool
- \*Drill
- \*1/8 inch (.125) Drill Bit

## Disassembly

1. Remove the trailer hitch from the receiver, if installed, prior to opening tailgate.
2. Open the tailgate and the step. Remove the 10 screws securing the tailgate protector and remove. Remove the six bolts (not re-used) securing the step and rotate the step forward to rest on the tailgate.

Fig 1



Fig 1

3. Remove the four plastic cover panels. Some vehicles may be equipped with a light kit in two of the panels. If equipped with lights, the lights will be reinstalled into the Kicker speaker baffle later. Fig 2

**Note:** Light kits (GM part number: 84347814) can be purchased separately from any GM dealership.

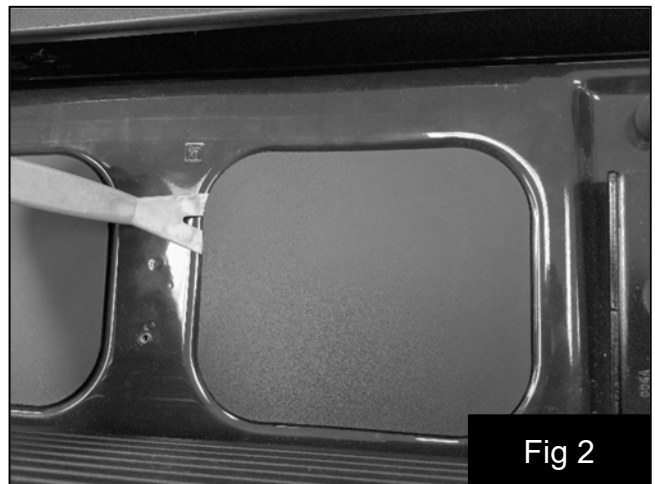
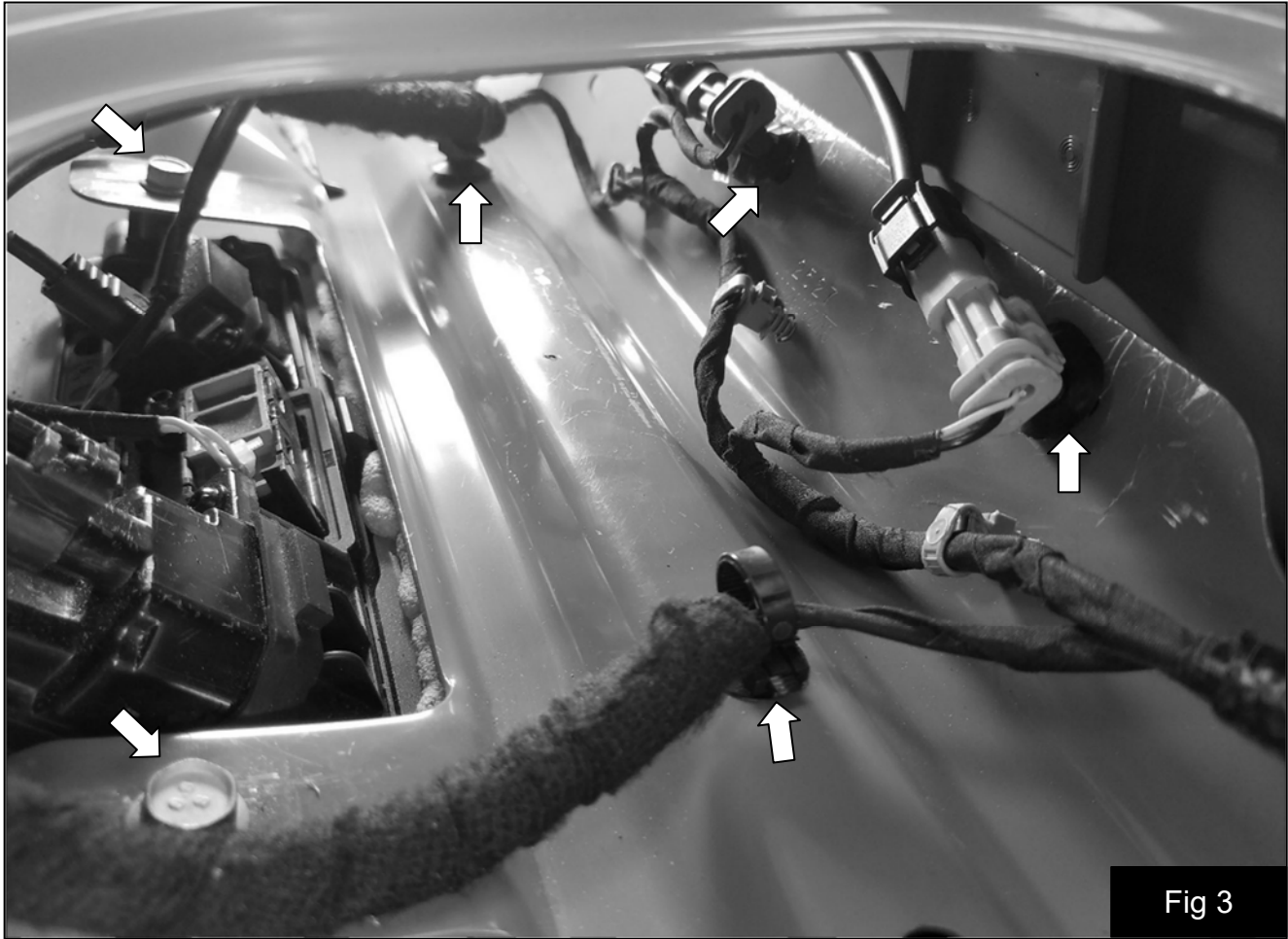

Fig 2

4. Loosen the two bolts securing the tailgate handle. Fig 3
5. Remove the wire retainers indicated. Fig 3



6. Install the supplied threaded clips. Fig 4
7. Install the amplifier mounting bracket through the right of center hole and secure with the tailgate handle bolts and the two supplied bolts. Fig 5
8. Re-attach the wire retainers to the amplifier bracket

**Note: Make sure no wires are pinched between the amplifier bracket and tailgate.**

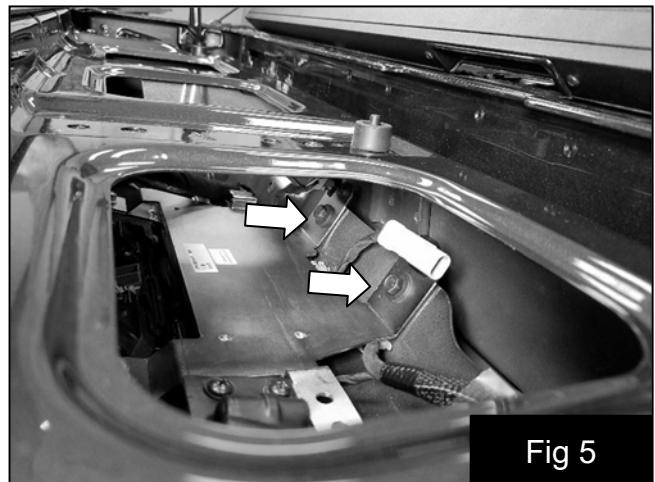
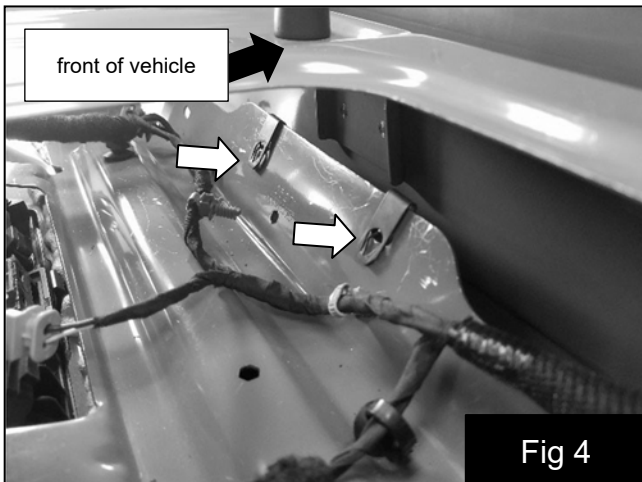



9. Install the amplifier onto the amplifier bracket with the supplied screws (short screws x 4). Fig 6
10. Connect the amplifier harness to the amplifier and the four-pin connector to the tilt switch attached to the amplifier bracket. Fig. 7 Route the harness along the factory harness toward the passenger side.
11. Secure the amplifier harness to the bracket with one of the two supplied retainers. Fig. 7



Fig 6

**Note: The tilt switch is designed to turn the speaker system off when the inner tailgate is not in the fully down position. Failure to make this connection or attempting to bypass this switch will result in a constant drain on the vehicle battery. Likewise, any cutting, splicing or any other modifications made to the amplifier harness will immediately void the warranty.**

12. Disconnect the connector pictured and install the light kit T-harness (if equipped). Fig 7

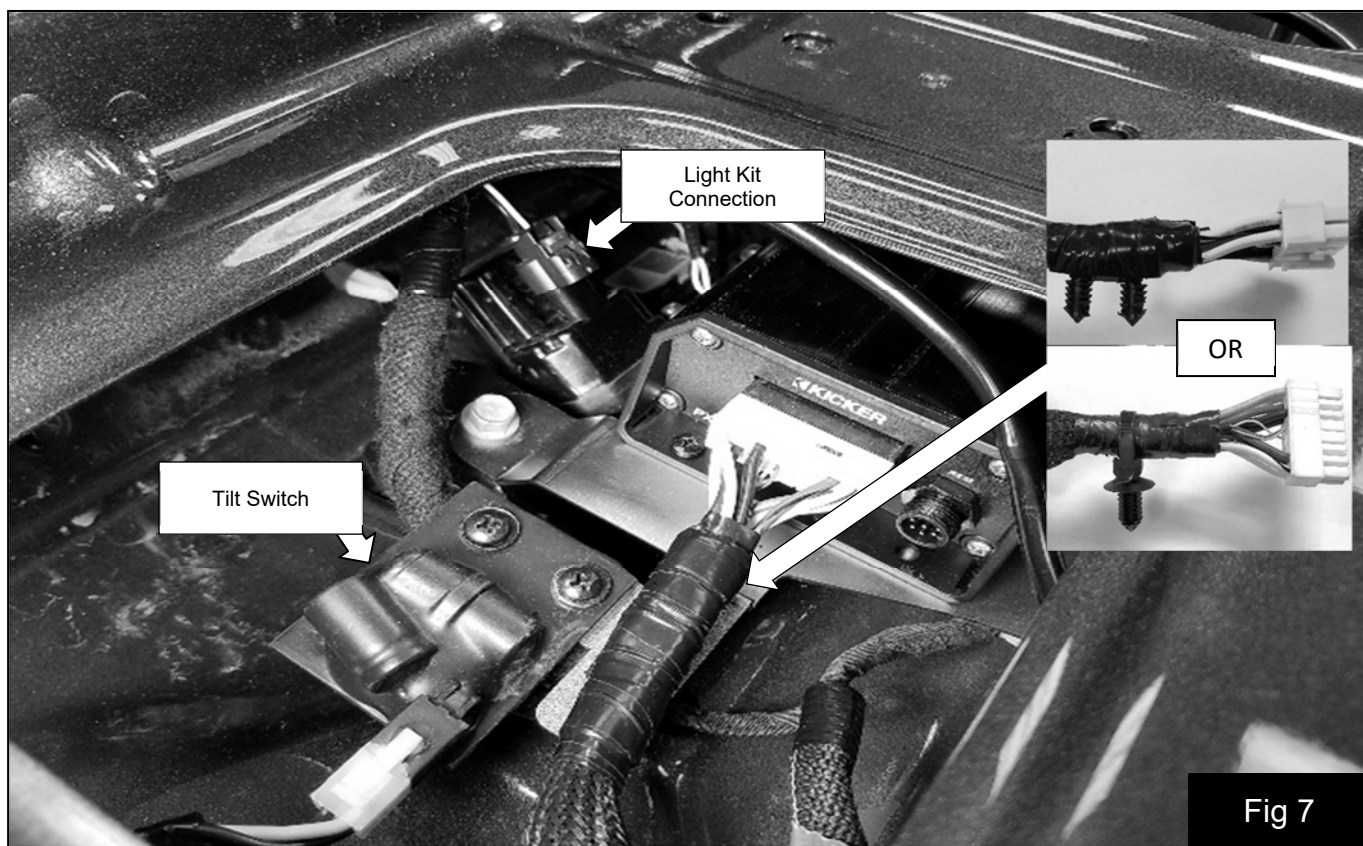
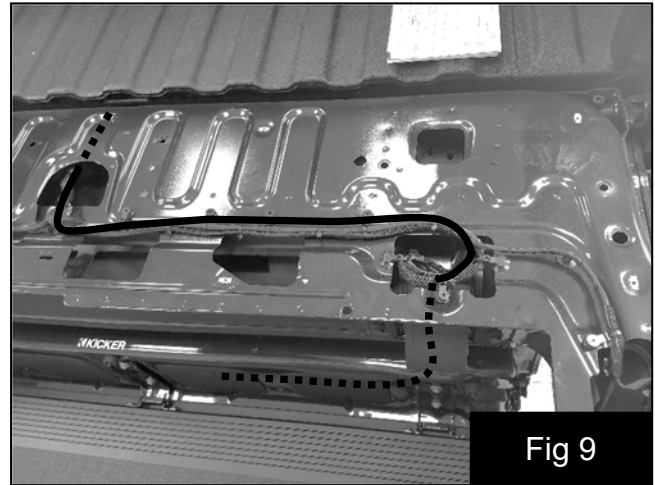
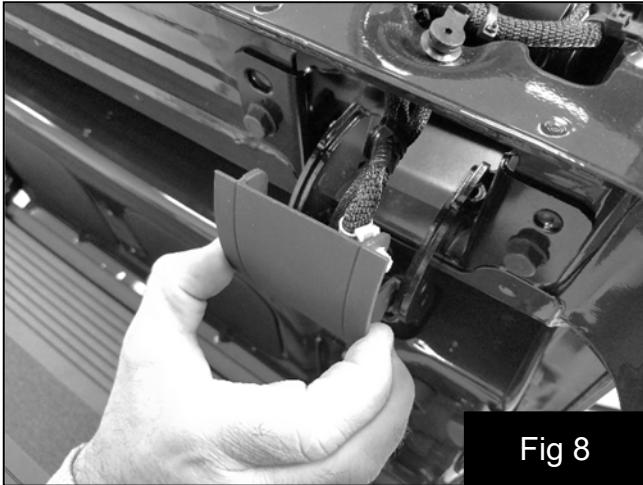

Fig 7



13. Fold the inner tailgate section down and snap loose the plastic hinge cover on the passenger side to aid in harness routing. Fig 8
14. Disconnect the negative battery cable.
15. Continue to route the amplifier harness along the factory harness to the underneath side of the bed near the back side of the trailer connector. Secure amplifier harness to factory harness with supplied wire ties. Fig 9

**Note: Trim wire tie ends.**



16. Disconnect the trailer connector and install the T-harness between the trailer connector and the factory harness. Connect the two-pin connector of the T-harness to the amplifier harness. Fig 10

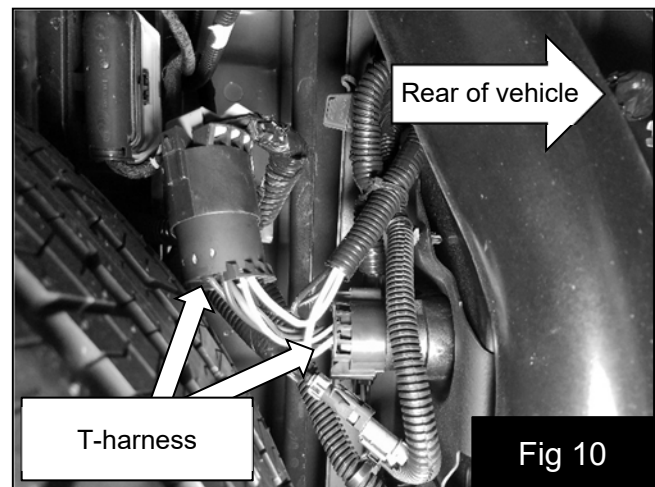

17. Install the supplied foam onto both of the speaker baffles in the tracks indicated by the yellow lines in Fig 11

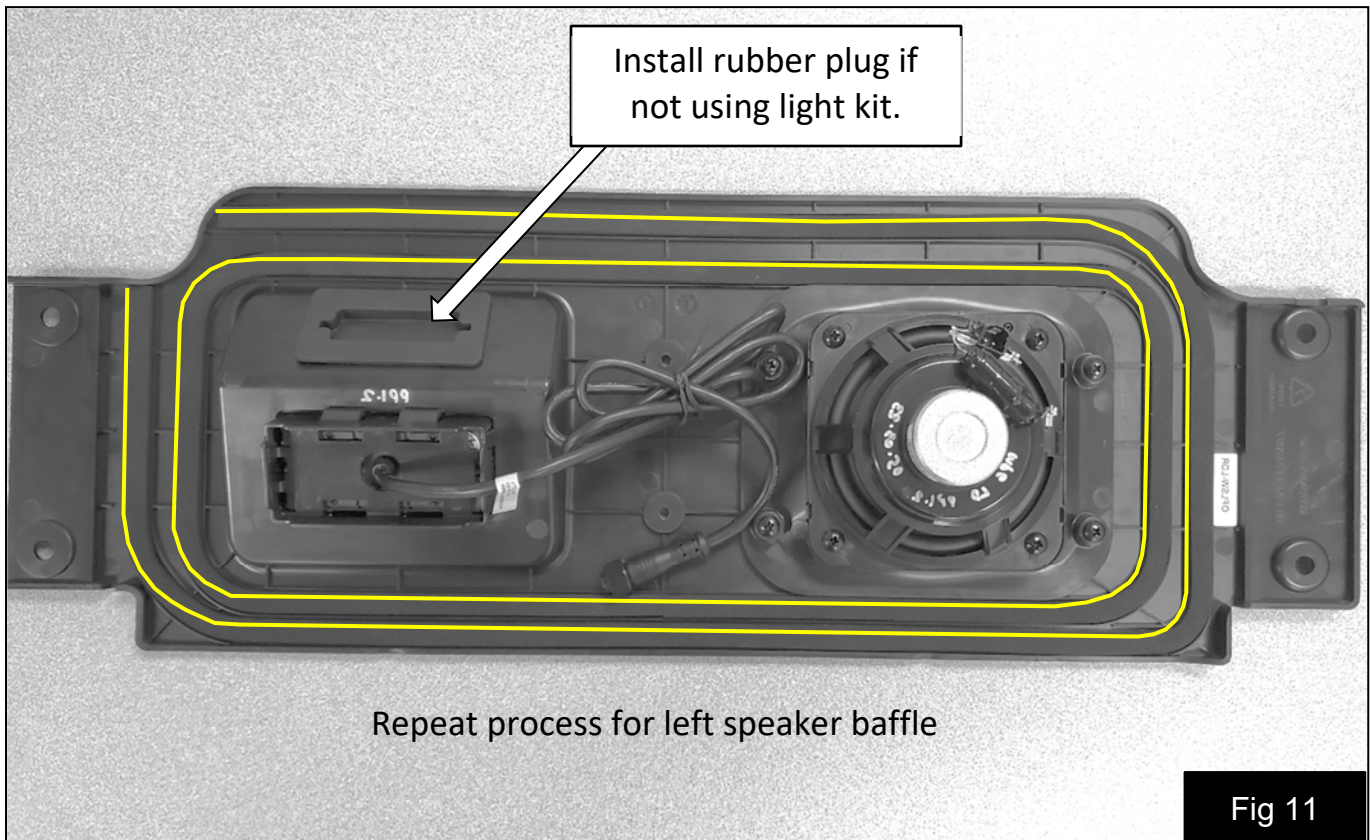

18. Temporarily install the speaker baffle and loosely install all six supplied replacement bolts. The right side baffle should overlap the left side baffle in the center. Fig 12

19. Make sure the speaker baffle is perfectly mated to the tailgate and tighten the two center bolts.

20. Pre-drill the four pilot holes for the supplied fine-threaded screws using a 1/8 (.125) drill bit and then remove the bolts and speaker baffle. Fig 12

**Note: Take care to control drill as it penetrates metal to avoid hitting wires.**

21. Vacuum any metal shavings created during the drilling process from inside the tailgate

22. Remove lights (if equipped) from factory cover panels and install into the speaker baffle.

**Note: Lights are keyed and can only be installed one way. Do not force light into speaker baffle incorrectly.**

23. Connect the controller to the amplifier and secure by turning locking ring until finger tight. Fig 13

24. Connect the 1/8-inch jack to the amplifier. Fig 13

25. Connect the USB cable to the amplifier and secure to the metal tab with supplied wire tie. Fig 14

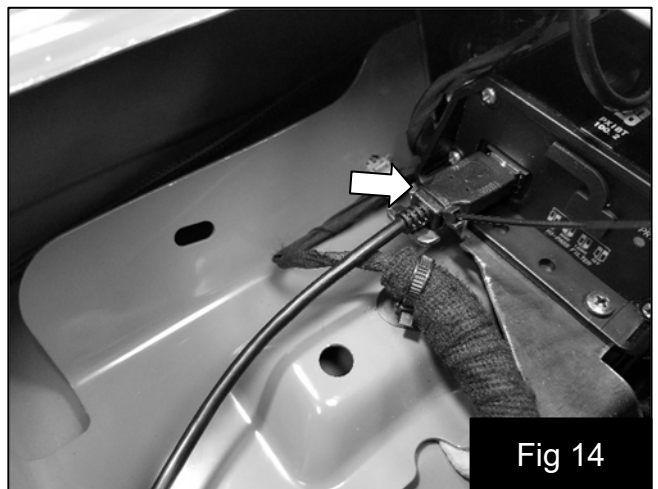
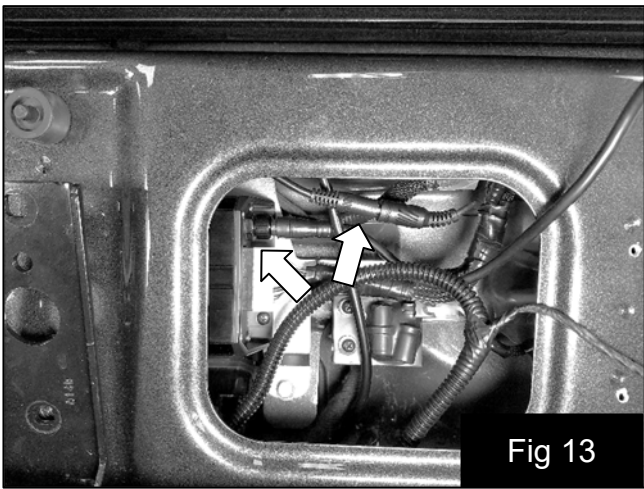
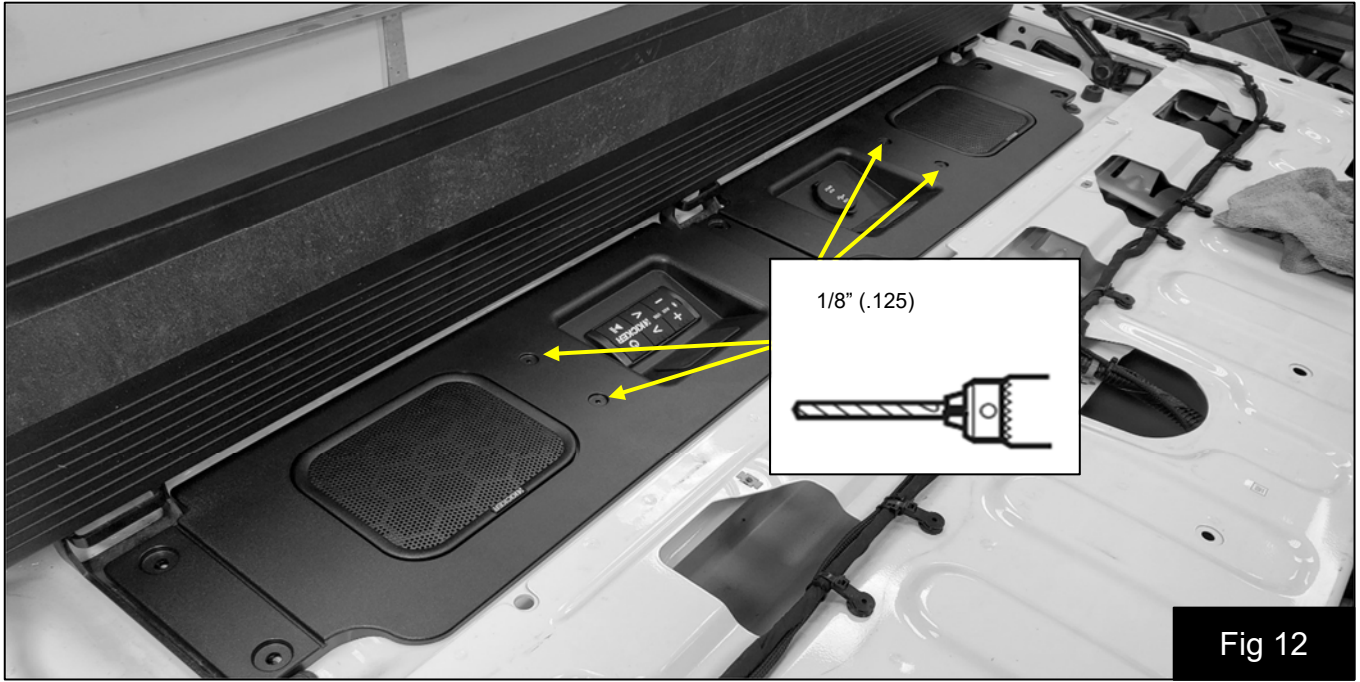



26. Connect the speaker wires to the speakers. Fig. 15

27. Secure extra controller cable with wire ties. Fig 16

**Note:** *Trim wire tie ends. Make certain there are no loose ends of wire ties or wires that can contact the plastic housing or the tailgate in order to prevent buzzes or rattles from vibration.*

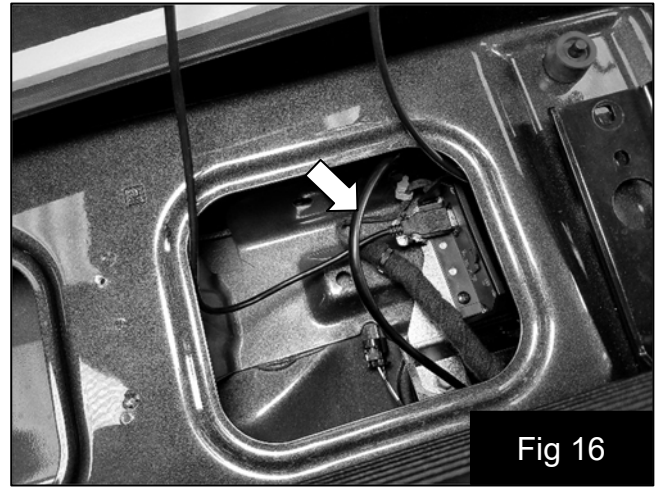
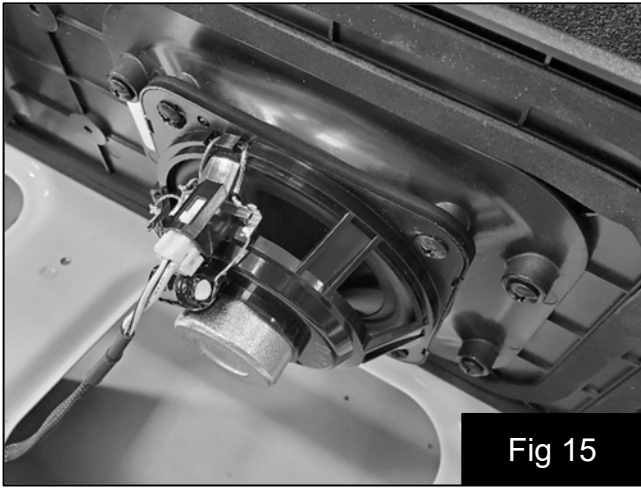

28. Reconnect the negative battery cable.

29. Install speaker baffle over step hinges and install the six supplied Torx-head bolts – leave loose.

30. Test function of speaker system. Refer to Bluetooth Controller Manual.

**Note:** *Inner and outer tailgates must be in the fully down position for the speaker system to operate.*

31. Install and tighten the four supplied screws. **Do not overtighten!** Fig 17

32. Tighten the six Torx-head bolts.



33. Close the step over the speaker baffle and check clearance from step to baffle. If additional clearance is needed open inner tailgate and loosen the two hinge bolts on each side. Slide step away from baffle and retighten hinge bolts. Recheck clearance and make sure step still closes easily. Fig 18

34. Refer to Bluetooth Controller Manual for operation instructions.

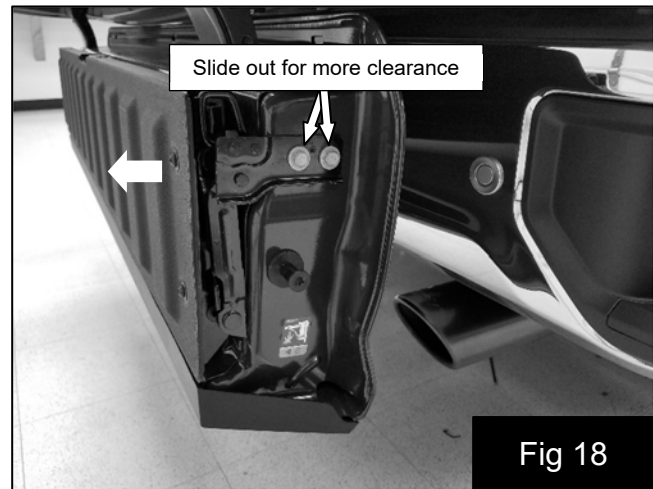

## Troubleshooting the Kicker Tailgate System

Tailgate Speaker System will not power on.	Check fuse at trailer connector T-Harness.
	Make sure inner and outer tailgates are in the fully down position.
	Check vehicle battery voltage.
	Check trailer accessory fuse in fuse box.
	Check harness connection at amplifier.
	Check Bluetooth controller connection at amplifier.
	Check four-pin connector at black module attached to amplifier bracket.
Tailgate Speaker System powers on, but no sound.	Check that proper mode is selected, e.g. Bluetooth, Aux, USB. Refer to Bluetooth Controller User Manual.
Tailgate Speaker System has rattle or buzz.	Make sure foam tape is applied to rear of speaker baffle.
	Make sure all wires are wire-tied securely and not touching the speaker baffle or tailgate.
Tailgate Speaker System shuts off when tailgate is raised.	There is no issue. Tailgate Speaker System is designed to only operate when both inner and outer tailgates are folded fully down.
Poor Bluetooth Range or trouble connecting.	In certain areas the system may be affected by interference from other RF devices. This problem should correct itself once out of range of interference.

*If you continue to experience problems after troubleshooting, please contact KICKER Technical Support at 405-533-7499 [oesupport@kicker.com](mailto:oesupport@kicker.com).*



*P.O. Box 459 • Stillwater, Oklahoma 74076 • USA • (405) 624-8510*



# KICKER®

## 19434974

Conçus pour les Chevrolet et  
GMC 1500 2019 et plus récents  
\*compatibles uniquement avec les  
hayons MultiPro/MultiPlex en option



### Outils nécessaires :

- \*Tournevis Torx T20
- \*Tournevis Torx T30
- \*Douille 10 mm
- \*Clé à rochet
- \*Tournevis cruciforme
- \*Outil de levier
- \*Perceuse
- \*Foret de 1/8 pouces (0,125)

## Démontage

1. Retirez l'attelage de remorque du récepteur, le cas échéant, avant d'ouvrir le hayon.
2. Ouvrez le hayon et le marchepied. Retirez les 10 vis retenant le protecteur de hayon, puis retirez-le. Retirez les six boulons (non réutilisés) retenant le marchepied, puis faites-le pivoter vers l'avant pour qu'il repose sur le hayon.

Fig. 1



3. Retirez les quatre panneaux de protection en plastique. Certains véhicules peuvent être équipés d'une trousse d'éclairage dans deux des panneaux. S'ils sont équipés de lumières, celles-ci seront réinstallées ultérieurement dans le déflecteur du haut-parleur Kicker. Fig. 2

**Remarque :** Les trousse d'éclairage (code d'article GM : 84347814) peuvent être achetées séparément auprès de n'importe quel concessionnaire GM.

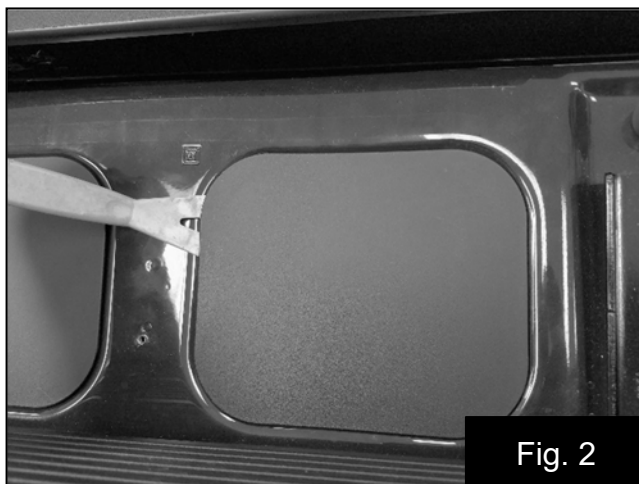

4. Desserrez les deux boulons retenant la poignée du hayon. Fig. 3
5. Retirez les dispositifs de retenue des fils indiqués. Fig. 3

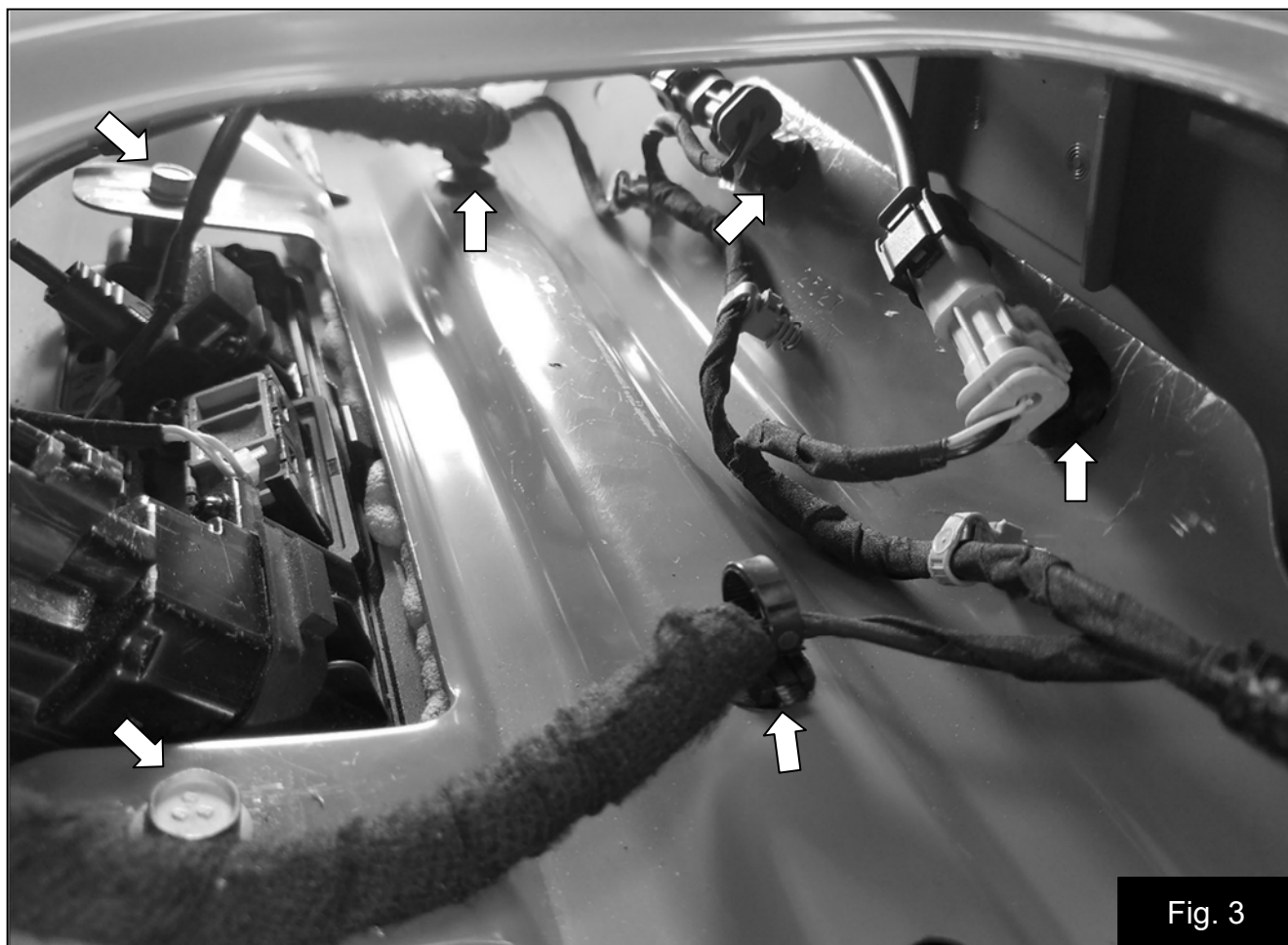

6. Installez les attaches filetées fournies. Fig. 4
7. Installez le support de montage de l'amplificateur à travers la droite du trou central, puis fixez-le en place avec les boulons de la poignée du hayon et les deux boulons fournis. Fig. 5
8. Remettez les attaches de fil sur le support de l'amplificateur.

**Remarque :** Assurez-vous qu'aucun fil n'est coincé entre le support de l'amplificateur et le hayon.

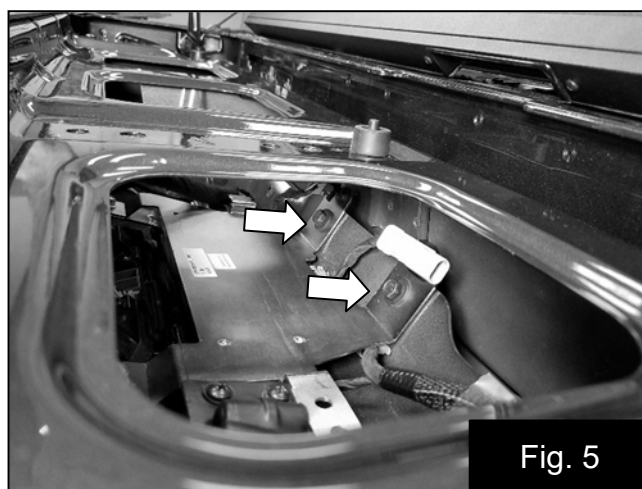
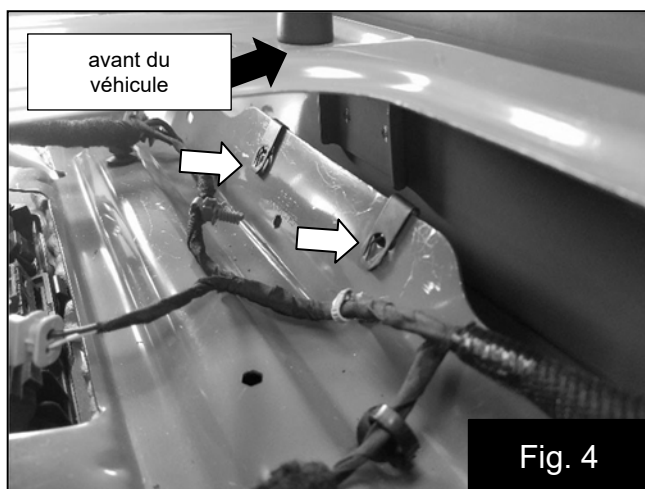



9. Installez l'amplificateur sur le support de l'amplificateur à l'aide des vis fournies (vis courtes x 4). Fig. 6
10. Connectez le faisceau de l'amplificateur à l'amplificateur et le connecteur à quatre broches au contacteur de basculement fixé au support de l'amplificateur. Fig. 7 Acheminez le faisceau le long du faisceau d'usine vers le côté passager.
11. Fixez le faisceau de l'amplificateur au support avec l'un des deux dispositifs de retenue fournis. Fig. 7



Fig. 6

**Remarque :** *Le contacteur de basculement est conçu pour désactiver le système de haut-parleurs lorsque le hayon intérieur n'est pas en position complètement abaissée. Ne pas établir cette connexion ou tenter de contourner ce contacteur entraînera une décharge constante de la batterie du véhicule. De même, toute découpe, épissure ou toute autre modification apportée au faisceau de l'amplificateur annulera immédiatement la garantie.*

12. Débranchez le connecteur illustré, puis installez le faisceau en « T » de la trousse d'éclairage (le cas échéant). Fig. 7

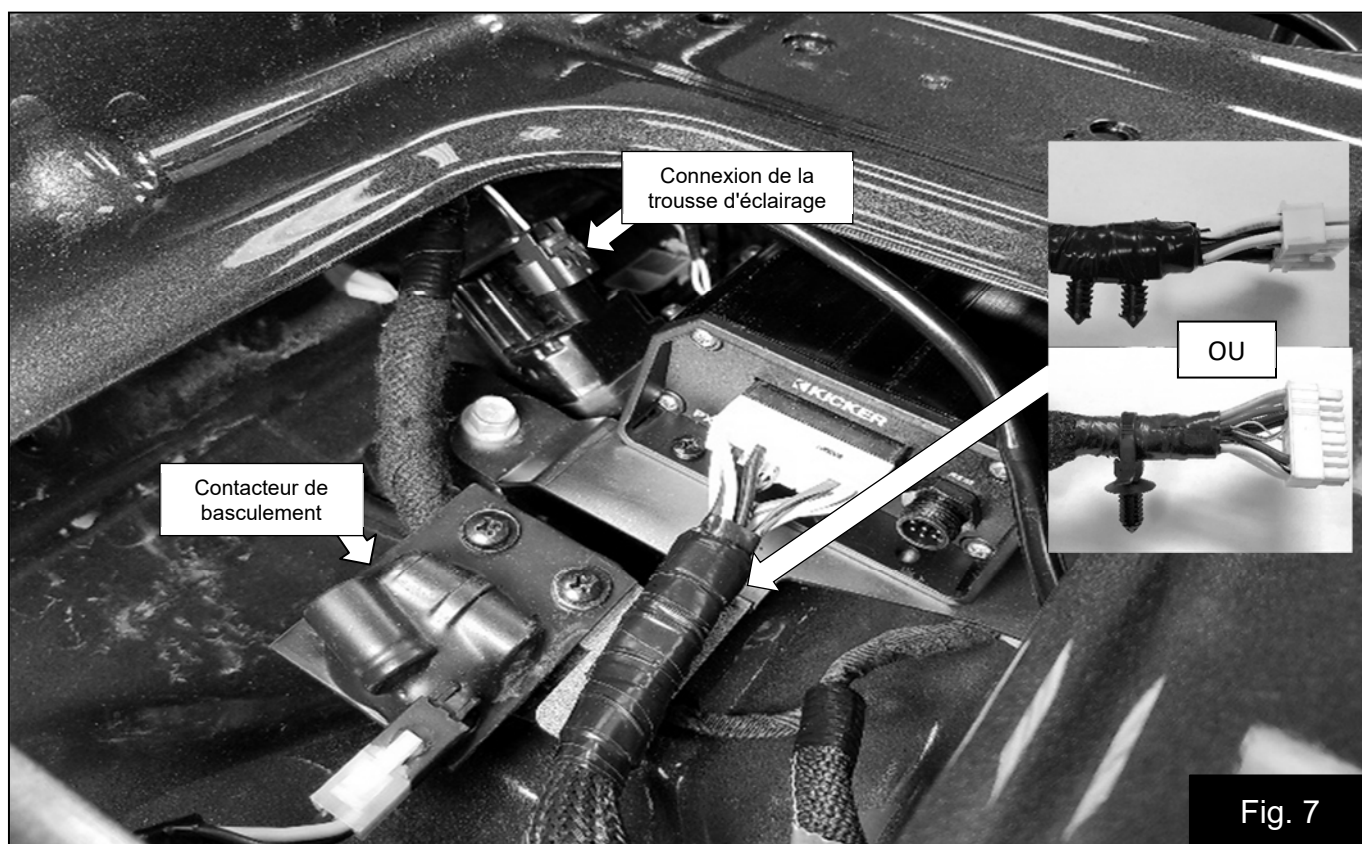
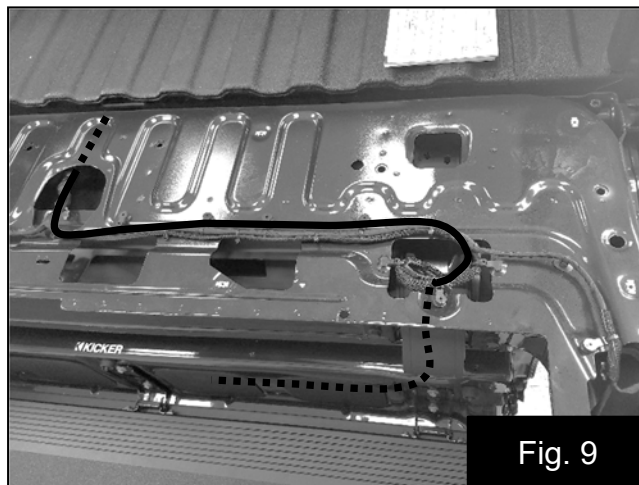
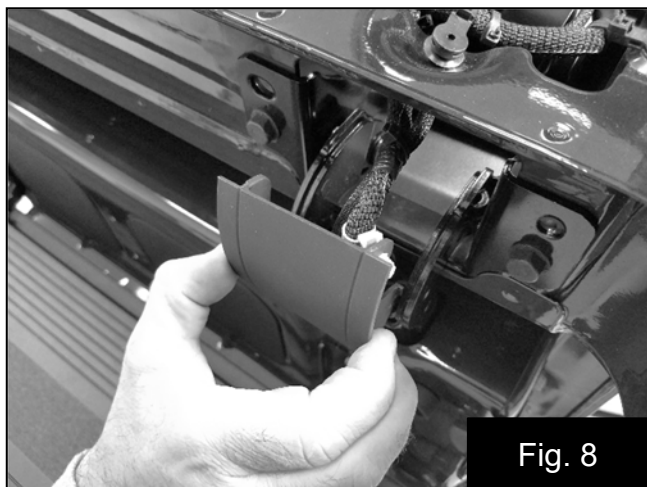

Fig. 7

13. Abaissez la section intérieure du hayon , puis détachez le cache de la rotule plastique du côté passager pour faciliter l'acheminement du faisceau. Fig. 8
14. Débranchez le câble négatif de la batterie.
15. Continuez à acheminer le faisceau de l'amplificateur le long du faisceau d'usine jusqu'au dessous de la caisse, près de l'arrière du connecteur de remorque. Fixez le faisceau de l'amplificateur au faisceau d'usine avec les attaches de fil fournies. Fig. 9

**Remarque : Coupez les extrémités des attaches métalliques.**



16. Débranchez le connecteur de remorque, puis installez le faisceau en « T » entre le connecteur de remorque et le faisceau d'usine. Connectez le connecteur à deux broches du faisceau en « T » au faisceau de l'amplificateur. Fig. 10

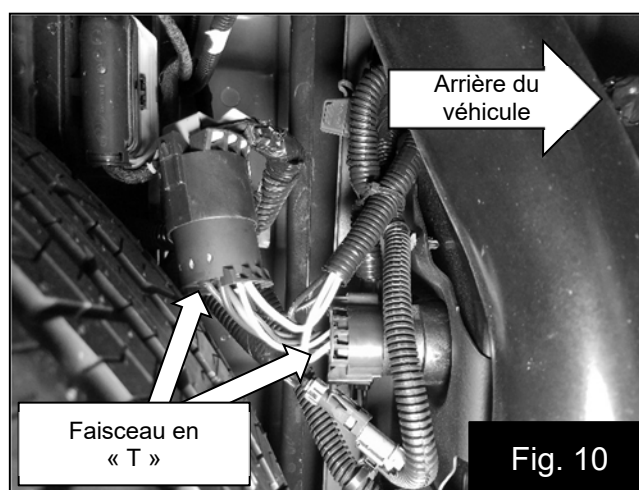

17. Installez la mousse fournie sur les deux déflecteurs d'enceintes dans les pistes indiquées par les lignes jaunes sur la figure 11.

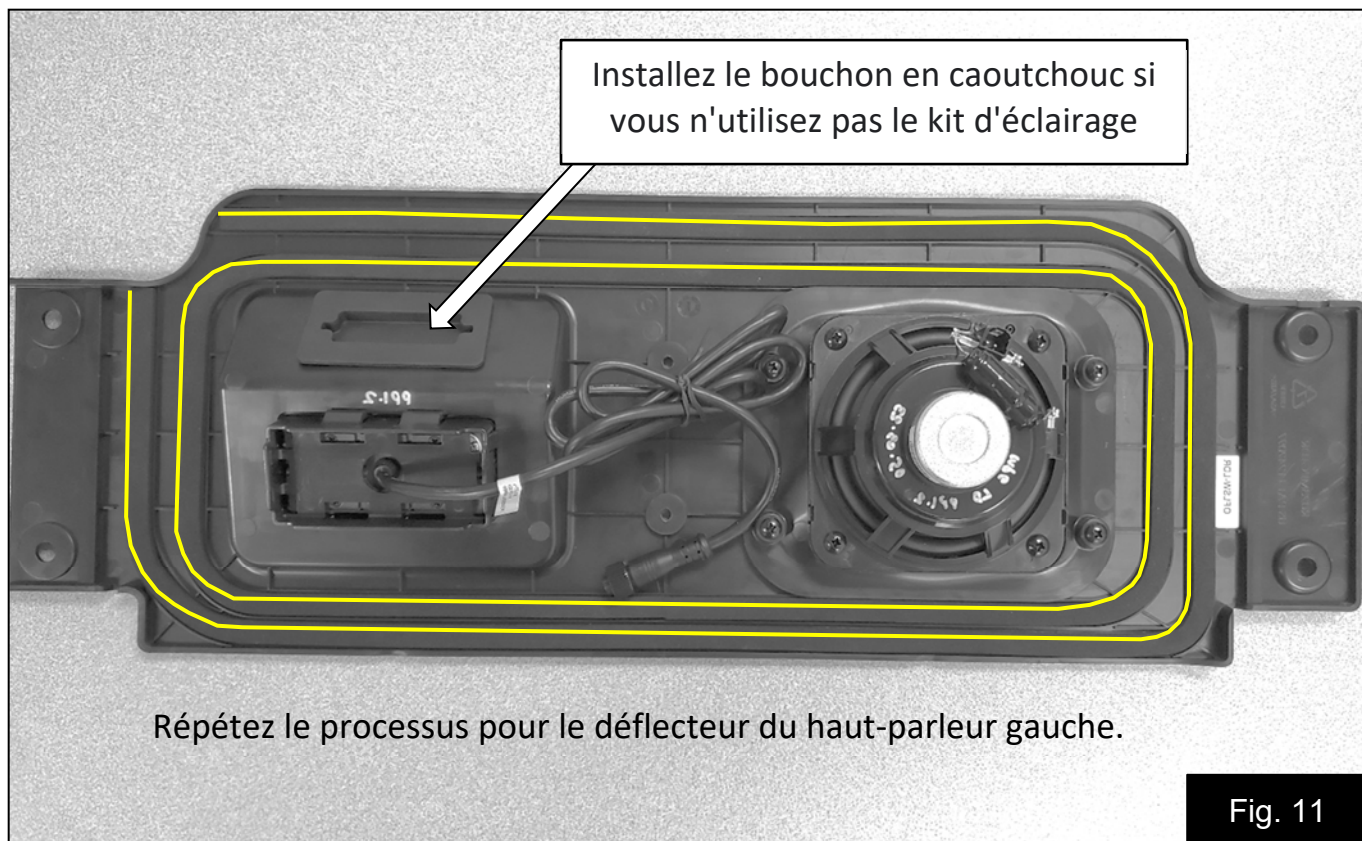

18. Installez temporairement le déflecteur du haut-parleur, puis installez, sans serrer, les six boulons de remplacement fournis. Le déflecteur du côté droit doit chevaucher le déflecteur du côté gauche au centre. Fig. 12
19. Assurez-vous que le déflecteur du haut-parleur est parfaitement adapté au hayon, puis serrez les deux boulons centraux.
20. Pré-percez les quatre avant-trous pour les vis à filetage fin fournies à l'aide d'un foret de 1/8 po (0,125), puis retirez les boulons et le déflecteur du haut-parleur. Fig. 12

**Remarque :** *veillez à contrôler la perceuse lorsqu'elle pénètre dans le métal pour éviter de heurter les fils.*

21. Aspirez tous les copeaux de métal créés pendant le processus de perçage depuis l'intérieur du hayon.
22. Retirez les lumières (le cas échéant) des panneaux de couverture d'usine, puis installez-les dans le déflecteur du haut-parleur.

**Remarque :** *Les lumières sont dotées d'une clé et ne peuvent être installées que dans un sens. Ne forcez pas la lumière dans le déflecteur du haut-parleur de manière incorrecte.*

23. Connectez le contrôleur à l'amplificateur, puis serrez-le et à la main en tournant la bague de verrouillage. Fig. 13
24. Connectez la prise de 1/8 de pouce à l'amplificateur. Fig. 13
25. Connectez le câble USB à l'amplificateur, puis fixez-le à la languette métallique avec l'attache-fil fournie. Fig. 14



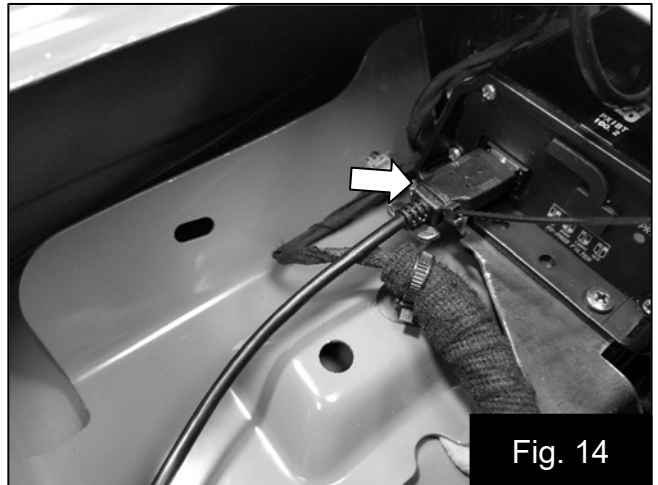
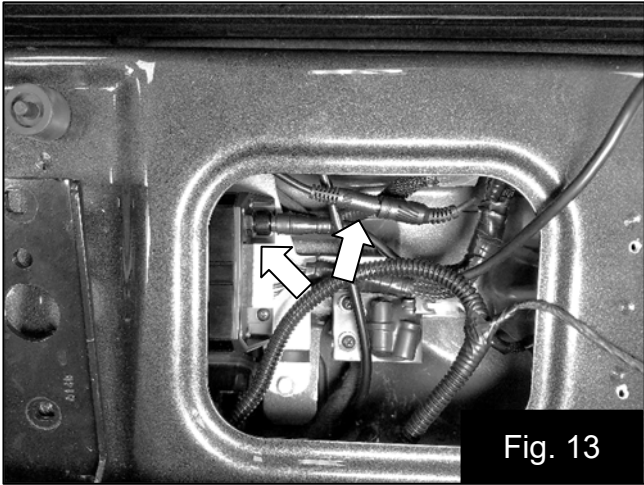
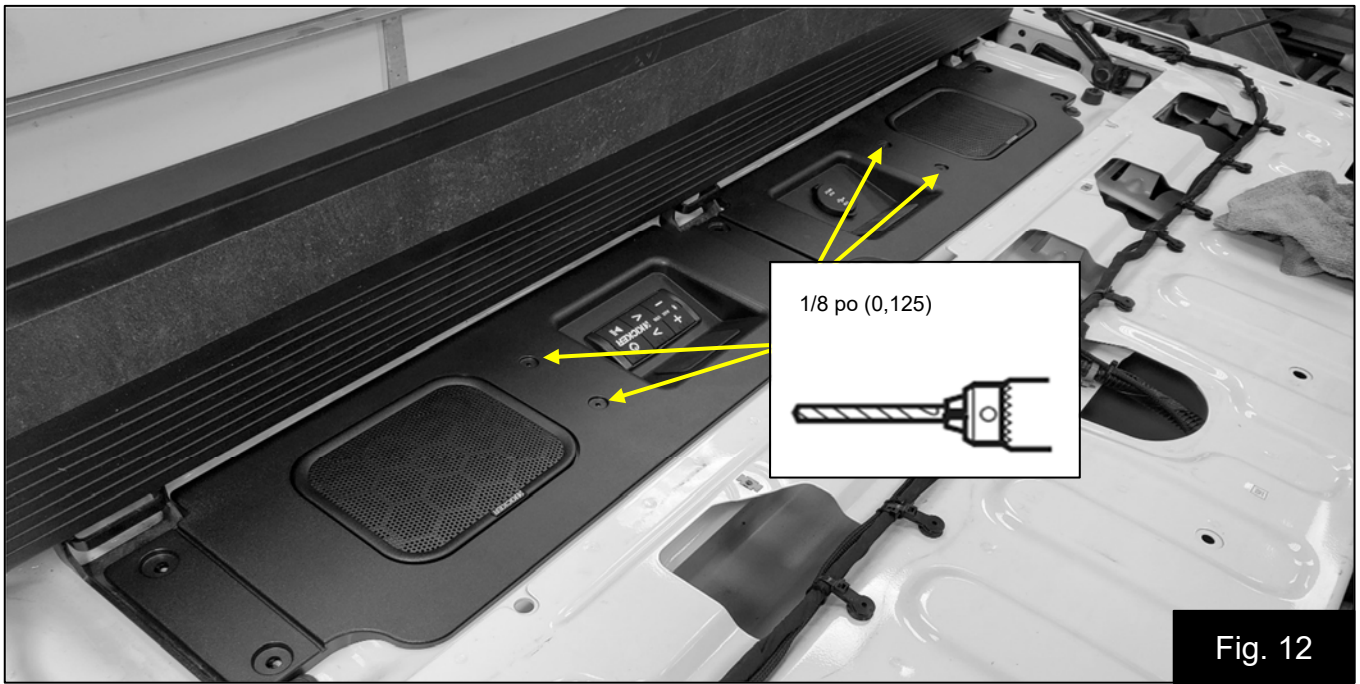

26. Connectez les fils des haut-parleurs aux haut-parleurs. Fig. 15

27. Fixez le câble de contrôleur supplémentaire en place avec des attaches métalliques. Fig. 16

**Remarque :** *Coupez les extrémités des attaches métalliques. Assurez-vous qu'il n'y a pas d'extrémités libres d'attaches métalliques ou de fils qui peuvent entrer en contact avec le boîtier en plastique ou le hayon afin d'éviter les bruits de cliquetis ou de ferraille dus aux vibrations.*

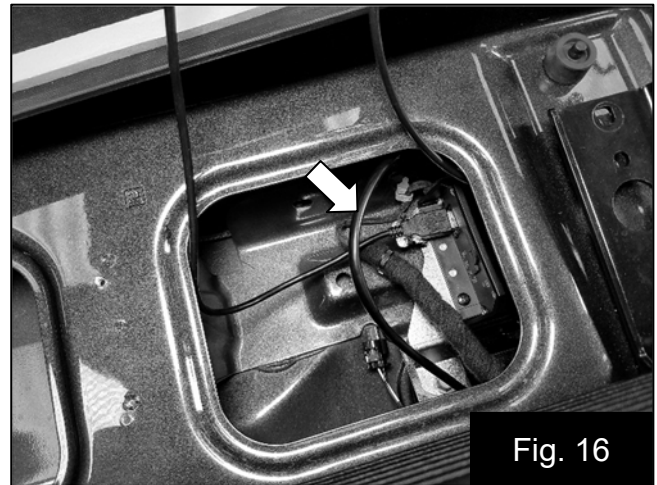
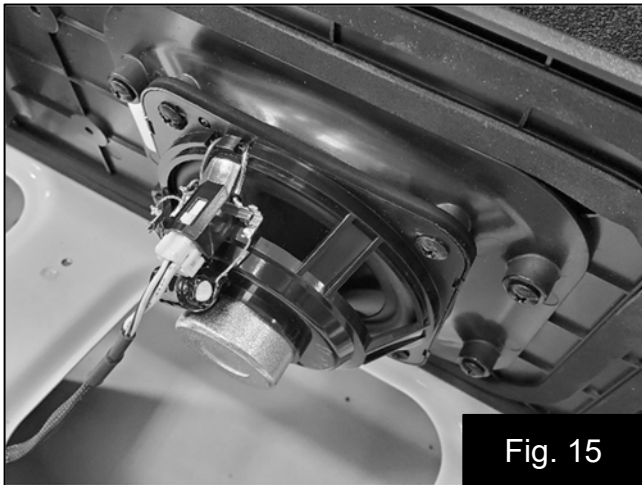

28. Rebranchez le câble négatif de la batterie.

29. Installez le déflecteur de haut-parleur sur les charnières du marchepied, puis installez les six boulons à tête Torx fournis – laissez-les desserrés.

30. Testez le fonctionnement du système de haut-parleurs. Reportez-vous au manuel du contrôleur Bluetooth.

**Remarque :** *Les hayons intérieur et extérieur doivent être en position complètement abaissée pour que le système de haut-parleurs puisse fonctionner.*

31. Installez et serrez les quatre vis fournies. **Ne pas trop serrer!** Fig. 17

32. Serrez les six boulons à tête Torx.



33. Fermez le marchepied au-dessus du déflecteur du haut-parleur, puis vérifiez l'espace libre entre le marchepied et le déflecteur. Si un dégagement supplémentaire est nécessaire, ouvrez le hayon intérieur, puis desserrez les deux boulons de charnière de chaque côté. Éloignez-vous du déflecteur, puis resserrez les boulons de charnière. Revérifiez le dégagement, puis assurez-vous que le marchepied se ferme toujours facilement. Fig. 18
34. Reportez-vous au manuel du contrôleur Bluetooth pour les instructions de fonctionnement.

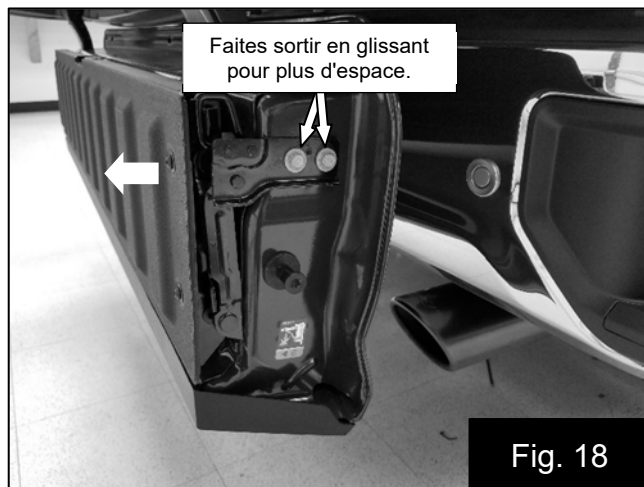



## Dépannage du système de hayon Kicker

Le système de haut-parleurs de hayon ne s'allume pas.	Vérifiez le fusible au niveau du faisceau en « T » du connecteur de remorque.
	Assurez-vous que les hayons intérieur et extérieur sont en position complètement abaissée.
	Vérifiez la tension de la batterie du véhicule.
	Vérifiez le fusible des accessoires de remorque dans la boîte à fusibles.
	Vérifiez la connexion du faisceau à l'amplificateur.
	Vérifiez la connexion du contrôleur Bluetooth à l'amplificateur.
	Vérifiez le connecteur à quatre broches du module noir fixé au support de l'amplificateur.
Le système de haut-parleurs du hayon s'allume, mais il n'y a aucun son.	Vérifiez que le mode approprié est sélectionné, par ex. Bluetooth, Aux, USB. Reportez-vous au manuel du contrôleur Bluetooth.
Le système de haut-parleurs du hayon émet des bruits de cliquetis ou des vibrations.	Assurez-vous que du ruban mousse est appliqué à l'arrière du déflecteur du haut-parleur.
	Assurez-vous que tous les fils sont solidement attachés et ne touchent pas le déflecteur du haut-parleur ou le hayon.
Le système de haut-parleurs du hayon s'éteint lorsque le hayon est relevé.	Il n'y a aucun problème. Le système de haut-parleurs du hayon est conçu pour fonctionner uniquement lorsque les hayons intérieur et extérieur sont complètement rabattus.
Mauvaise portée Bluetooth ou problème de connexion.	Dans certaines zones, le système peut être affecté par les interférences provenant d'autres appareils RF. Ce problème devrait se corriger une fois hors de portée des interférences.

Si vous continuez à rencontrer des problèmes après le dépannage, veuillez contacter le soutien technique de KICKER au 405 533-7499 [oesupport@kicker.com](mailto:oesupport@kicker.com).



P.O. Box 459 • Stillwater, Oklahoma 74076 • USA • 405 624-8510

# KICKER®

## 19434974

Diseñado para Chevrolet y GMC 1500 de 2019 en adelante

\*compatible solo con la compuerta trasera opcional MultiPro/MultiPlex

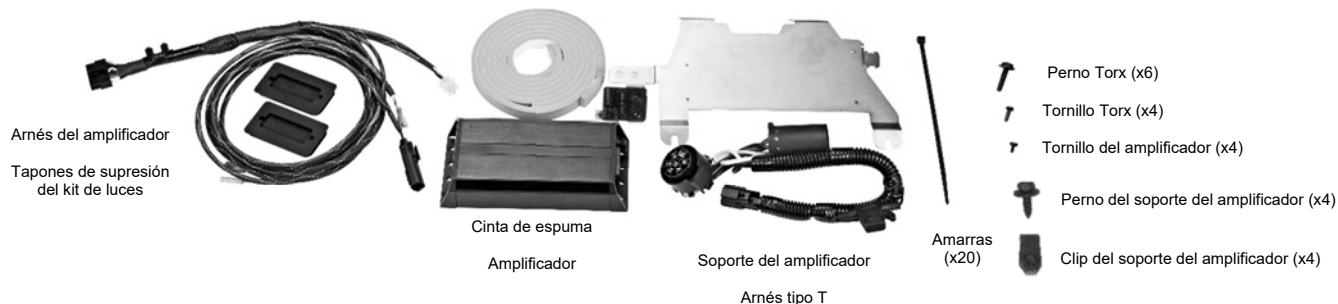

### Herramientas necesarias:

- \*Destornillador Torx T20
- \*Destornillador Torx T30
- \*Conector de 10 mm
- \*Trinquete
- \*Destornillador Phillips
- \*Herramienta de palanca
- \*Broca
- \*Broca de 1/8 de pulgada (0,125)

©2023 Stillwater Designs  
19434974-20231130  
Pat. No. US 11,242,097 B1

## Desensamblar

1. Retire el enganche del remolque del receptor, si fue instalado, antes de abrir la compuerta posterior.
2. Abra la compuerta posterior y el peldaño. Retire los 10 tornillos que fijan el protector de la compuerta trasera y retírelo. Retire los seis tornillos (no los reutilice) que fijan el peldaño y gire este hacia adelante para apoyarlo sobre la compuerta posterior.

Fig. 1

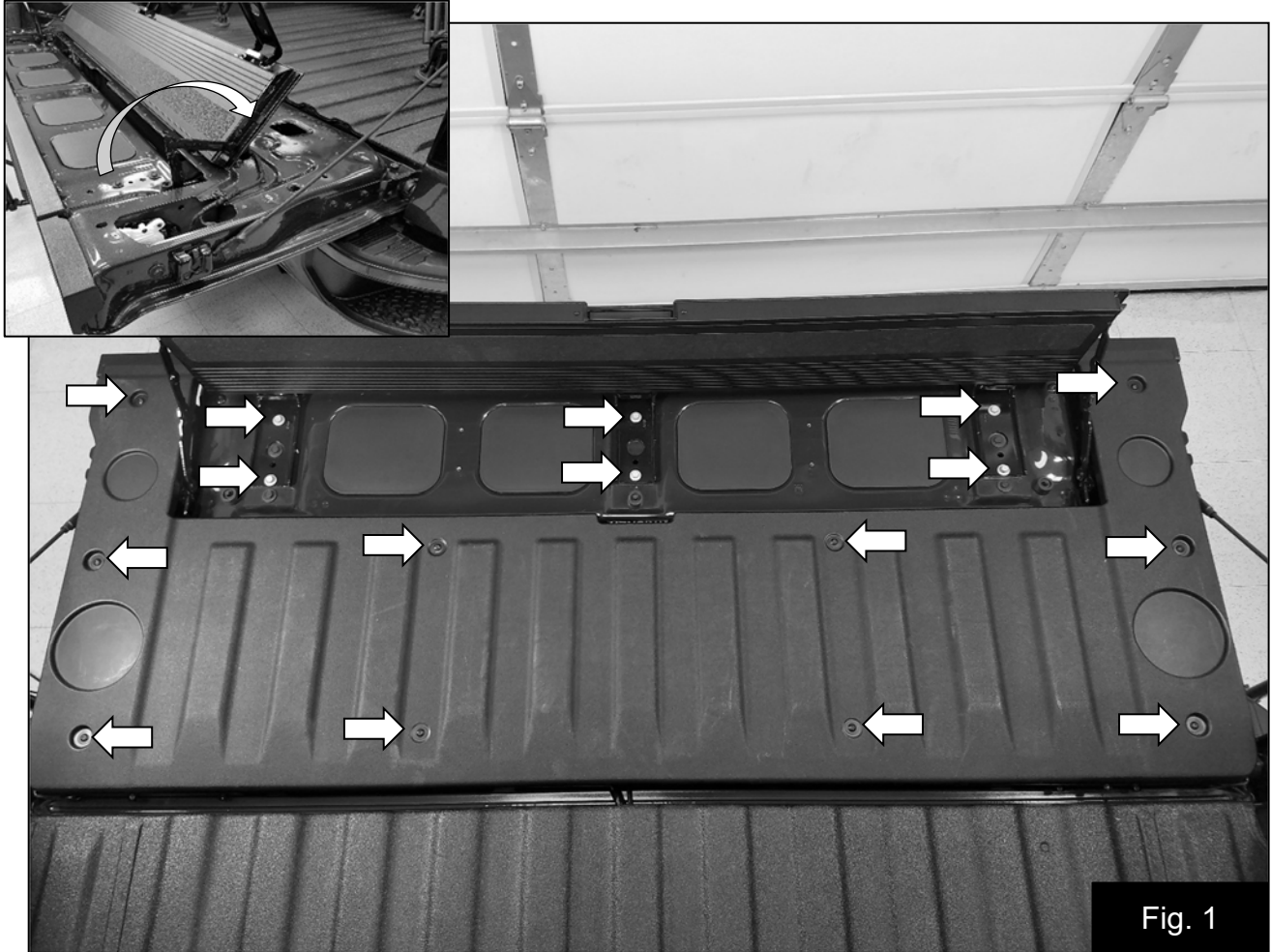

3. Retire los cuatro paneles de plástico de la cubierta. Algunos vehículos pueden incluir un juego de luces en dos de los paneles. Si se incluyen las luces, estas deberán instalarse nuevamente en el baffle del altavoz Kicker posteriormente. Fig. 2

**Nota:** Los kits de luces (número de pieza GM: 84347814) pueden adquirirse por separado en cualquier concesionario GM.

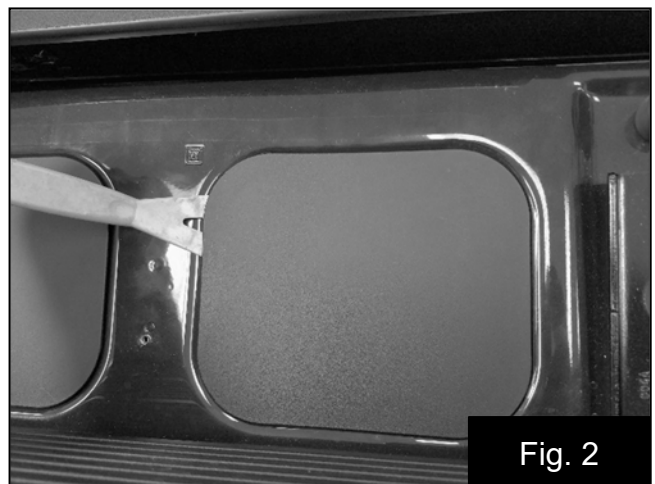



- Afloje los dos pernos que sujetan la manija de la compuerta posterior. Fig. 3
- Retire los retenedores de cable indicados. Fig. 3

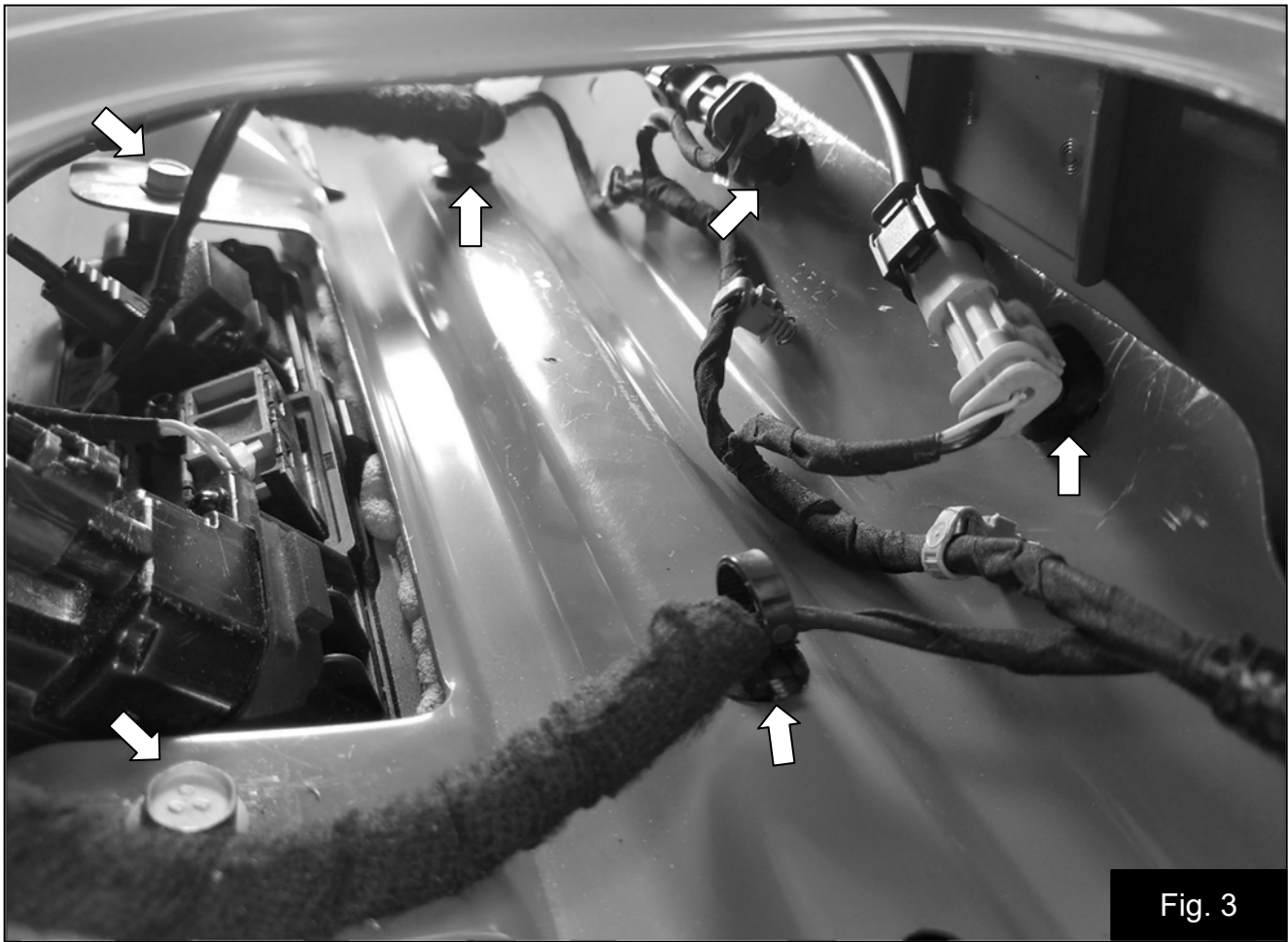

- Instale los clips roscados suministrados. Fig. 4
- Instale el soporte de montaje del amplificador a través del orificio central derecho y fíjelo con los pernos de la manija de la compuerta posterior y los dos pernos suministrados. Fig. 5
- Vuelva a fijar los retenedores de los cables en el soporte del amplificador

**Nota:** Asegúrese de que no haya cables atrapados entre el soporte del amplificador y la compuerta posterior.

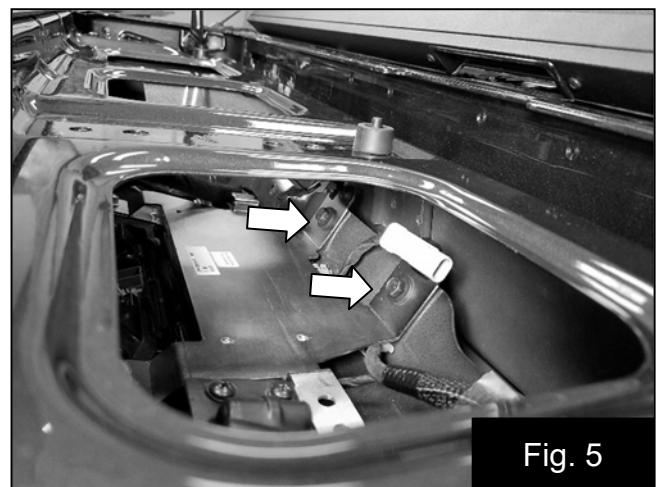
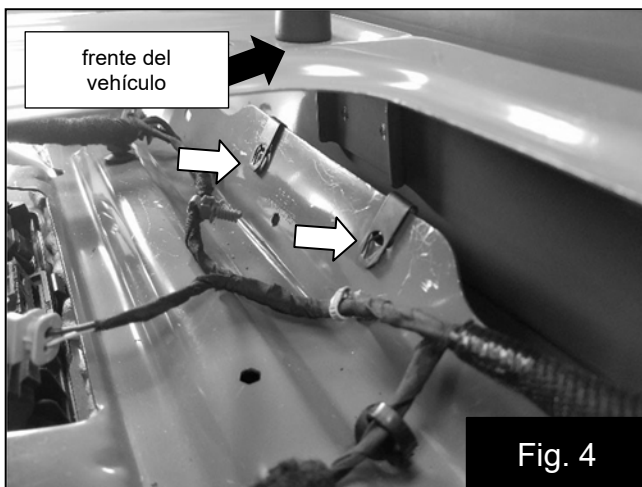

9. Instale el amplificador en el soporte con los tornillos suministrados (tornillos cortos x4) Fig. 6
10. Conecte el arnés al amplificador y el conector de cuatro pines al interruptor basculante adherido al soporte del amplificador. Fig. 7 Enrute el arnés a lo largo del arnés de fábrica orientado hacia el lado del pasajero.
11. Asegure el arnés del amplificador al soporte con uno de los dos retenedores suministrados. Fig. 7

**Nota:** *El interruptor basculante está diseñado para apagar el sistema del altavoz cuando la compuerta posterior interna no está completamente en posición horizontal. Si no realiza esta conexión o intenta desviar este conector, la batería del vehículo tendrá un drenaje constante. Asimismo, cualquier corte, empalme o alguna otra modificación realizada al arnés del amplificador anulará de inmediato la garantía.*

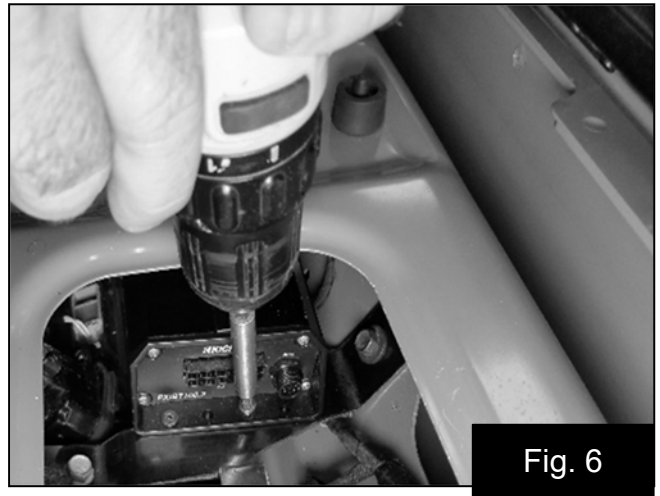

12. Desconecte el conector ilustrado e instale el arnés de cables en T del kit de luces (si está equipado). Fig. 7

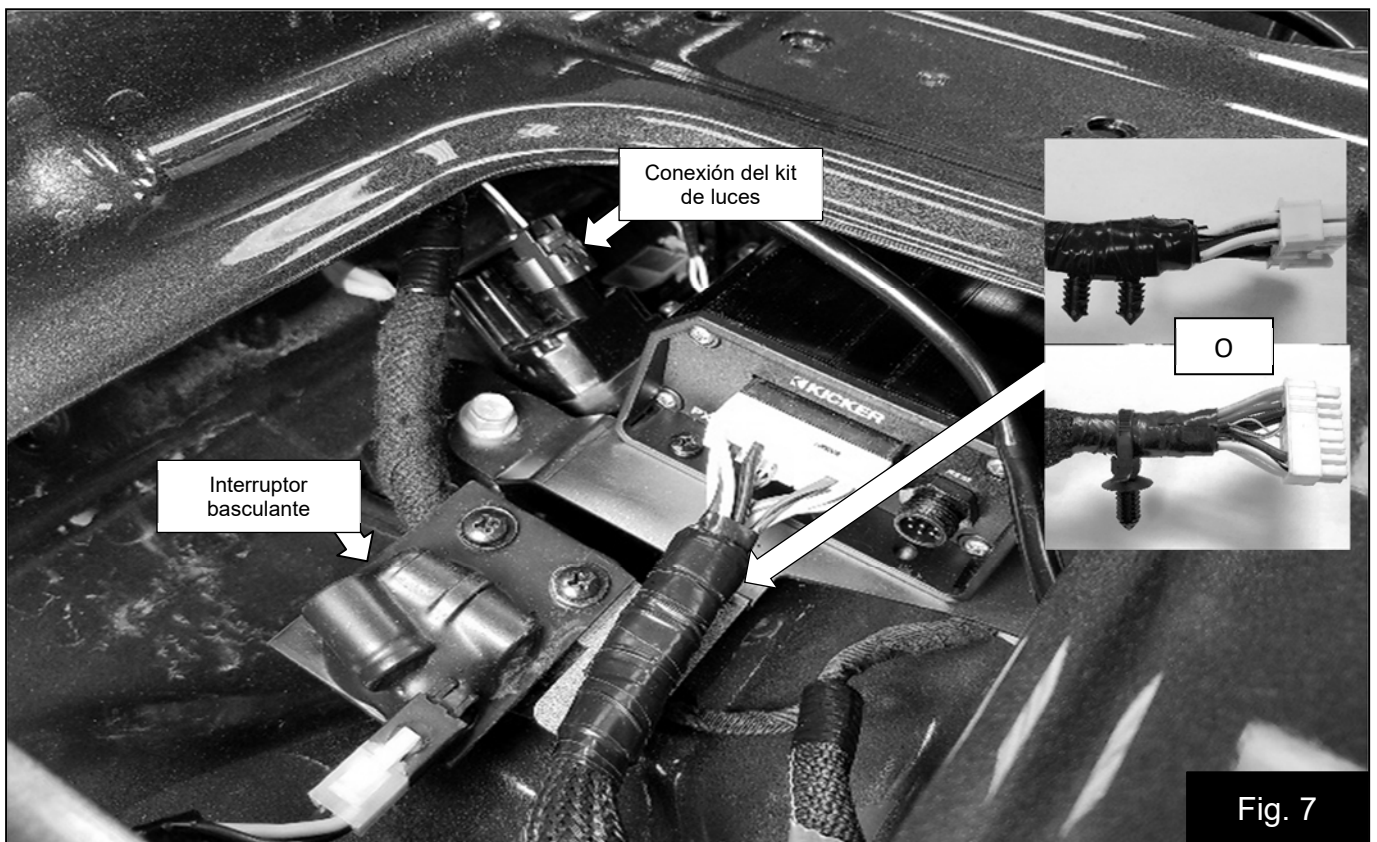

13. Pliegue la sección interna de la compuerta posterior hacia abajo y retire la bisagra de plástico de la cubierta en el extremo del pasajero para ayudar a enrutar el arnés. Fig. 8
14. Desconecte el cable negativo de la batería.
15. Siga enrutando el arnés del amplificador a lo largo del arnés de fábrica hacia el lado inferior de la cama cerca del extremo posterior del conector del remolque. Fije el arnés del amplificador al arnés de fábrica con las amarras suministradas. Fig. 9

**Nota: Recorte los extremos de las amarras.**

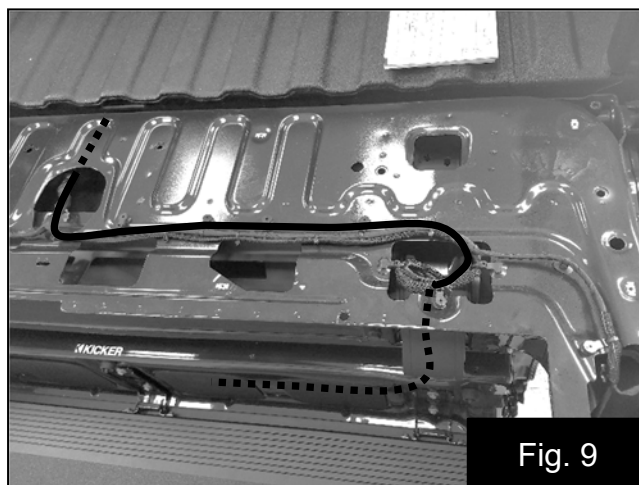
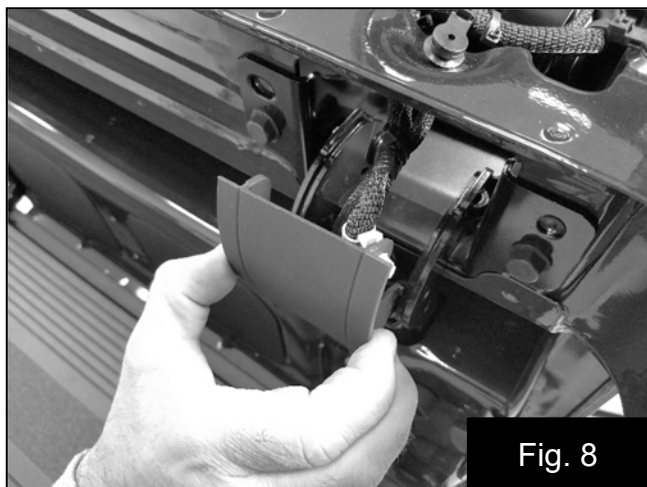

16. Desconecte el conector del remolque e instale el arnés tipo T entre el conector del remolque y el arnés de fábrica. Enchufe el conector de dos pines del arnés tipo T al arnés del amplificador. Fig. 10

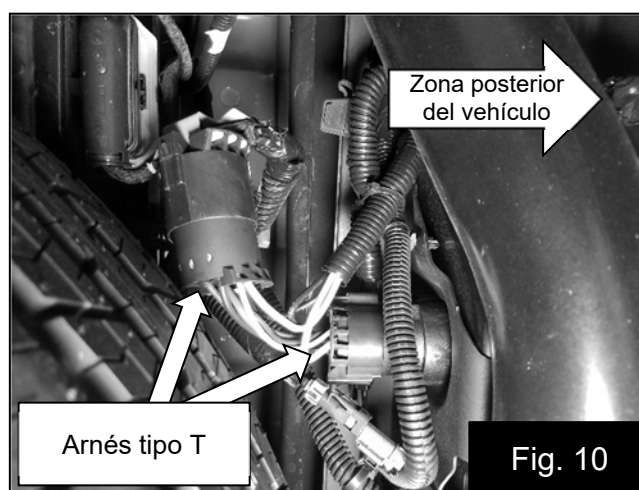



17. Instale la espuma suministrada en los dos baffles de los altavoces en las pistas indicadas por las líneas amarillas en la Fig. 11



18. Instale temporalmente el baffle del altavoz e instale sin apretar los seis pernos de repuesto suministrados. El baffle del lado derecho debe superponerse al baffle del lado izquierdo en el centro. Fig. 12

19. Asegúrese de que el baffle del altavoz esté perfectamente acoplado a la compuerta posterior y apriete los dos pernos centrales.

20. Pretaladre los cuatro orificios guía para los tornillos de rosca fina suministrados utilizando una broca de 1/8 (0,125) y luego retire los pernos y el baffle del altavoz. Fig. 12

**Nota: Procure controlar el taladro a medida que penetra en el metal para evitar golpear los cables.**

21. Aspire las virutas metálicas creadas durante el proceso de taladrado del interior de la compuerta posterior

22. Retire las luces (si están incluidas) de los paneles de la cubierta de fábrica e instale dentro del baffle del altavoz.

**Nota: Las luces están codificadas y solo pueden instalarse de una forma. No fuerce las luces dentro del baffle del altavoz para instalarlas de forma incorrecta.**

23. Conecte el controlador al amplificador y fije girando el anillo de bloqueo hasta que quede apretado. Fig. 13

24. Enchufe el conector de 1/8 de pulgada al amplificador. Fig. 13

25. Conecte el cable USB al amplificador y fije a la pestaña metálica con la amarra suministrada. Fig. 14

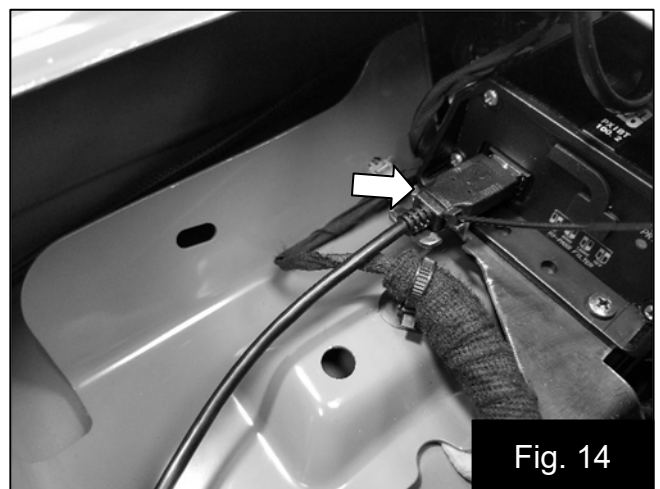
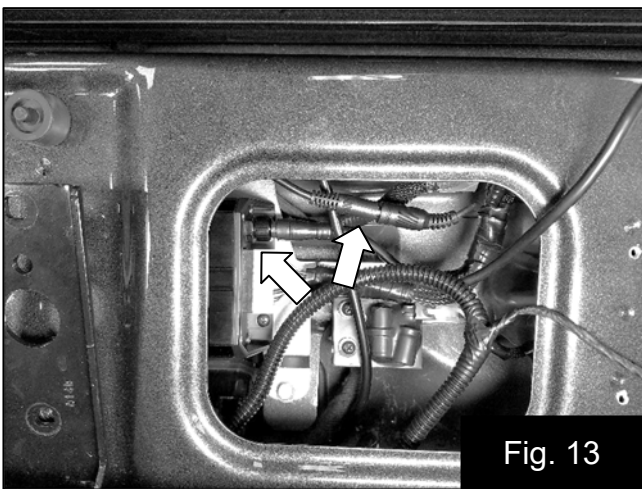
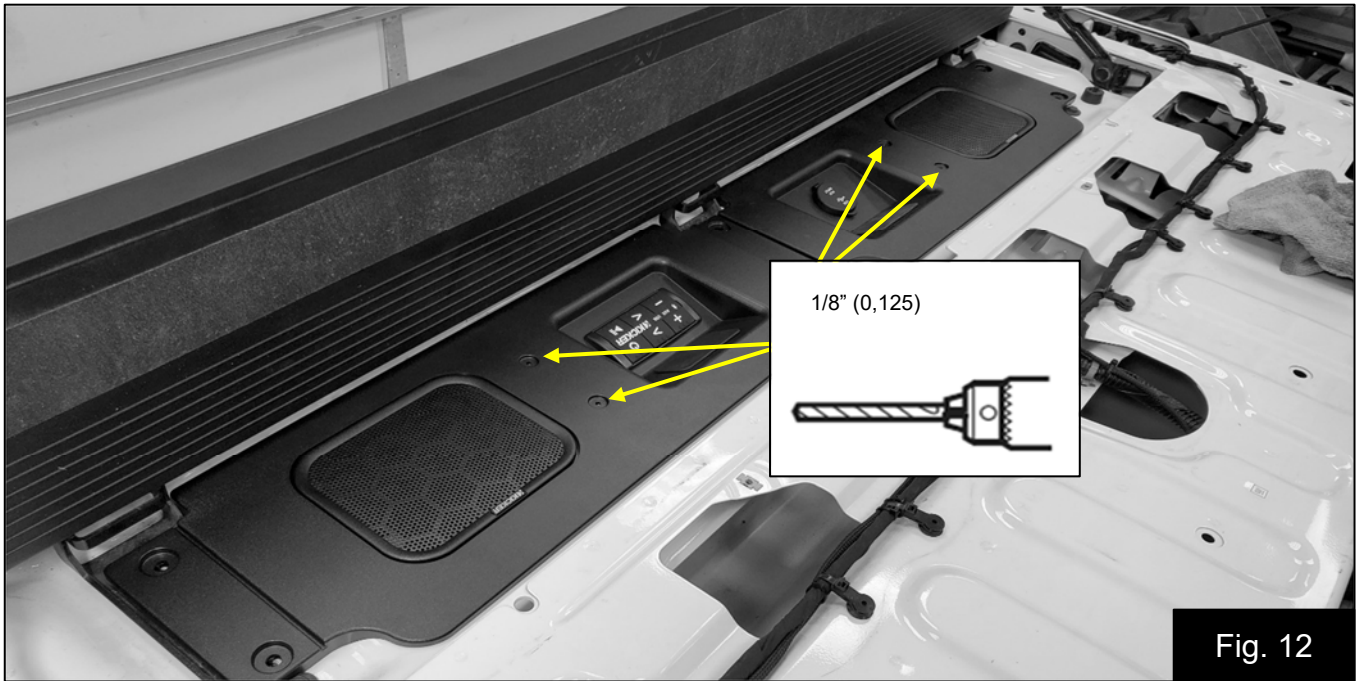



26. Conecte los cables del altavoz a los altavoces. Fig. 15

27. Fije el cable extra del controlador con amarras. Fig. 16

**Nota:** *Recorte los extremos de las amarras. Asegúrese de que no haya extremos sueltos de amarras o cables que puedan estar en contacto con la carcasa de plástico o la compuerta trasera para evitar zumbidos o cascabeleos por la vibración.*

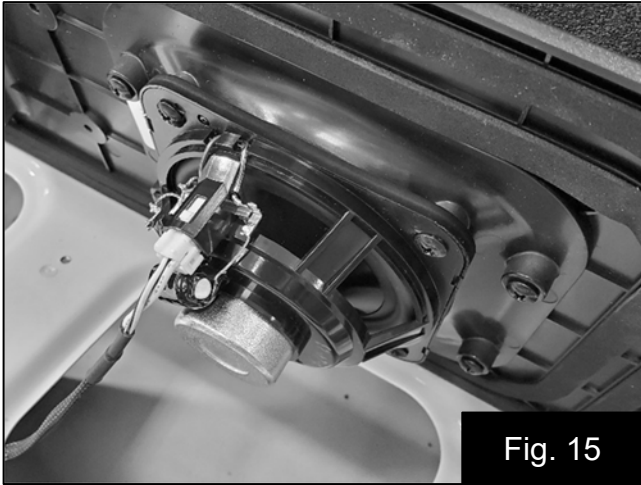

Fig. 15

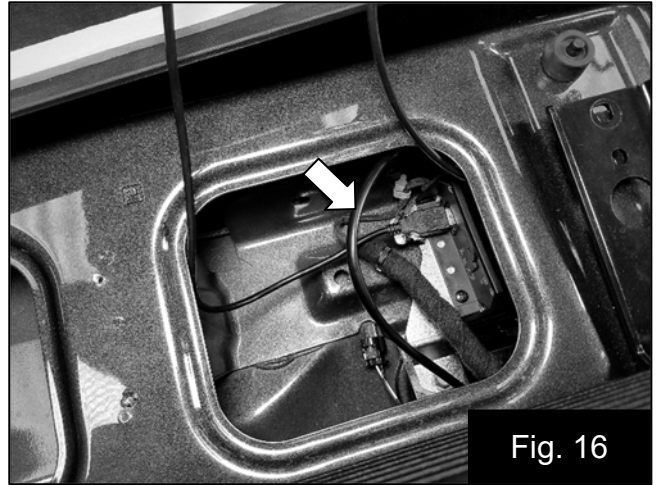

Fig. 16

28. Conecte nuevamente el cable negativo de la batería.

29. Instale el baffle del altavoz sobre las bisagras del peldaño e instale los seis tornillos de cabeza Torx suministrados; deje suelto.

30. Realice una prueba de funcionamiento del sistema del altavoz. Consulte el manual del controlador de Bluetooth

**Nota:** *Las puertas traseras interior y exterior deben estar completamente en posición horizontal para que funcione el sistema del altavoz.*

31. Instale y apriete los cuatro tornillos suministrados. ¡No apriete en exceso! Fig. 17

32. Apriete los seis tornillos de cabeza Torx.



Fig. 17



33. Cierre el peldaño sobre el baffle del altavoz y revise el espacio libre entre el peldaño y el baffle. Si se necesita tener espacio libre adicional, abra la compuerta posterior interna y afloje los dos pernos de la bisagra en cada extremo. Deslice el peldaño alejándolo del baffle y ajuste nuevamente los pernos de la bisagra. Revise nuevamente el espacio libre y asegúrese de que el peldaño cierre fácilmente. Fig. 18

34. Para revisar las instrucciones de operación, consulte el manual del controlador de Bluetooth.



## Resolución de problemas para el Sistema de altavoz para compuerta trasera de Kicker

El Sistema de altavoz para compuerta trasera no enciende.	Revise el fusible en el arnés tipo T del conector del remolque.
	Asegúrese de que las puertas posteriores interna y externa estén completamente en posición horizontal.
	Revise el voltaje de la batería del vehículo.
	Revise el fusible accesorio del remolque en la caja de fusibles.
	Revise la conexión del arnés en el amplificador.
	Revise la conexión del controlador de Bluetooth en el amplificador.
	Revise el conector de cuatro pines en el módulo negro sujeto al soporte del amplificador.
El Sistema de altavoz para compuerta trasera se enciende, pero no se escucha ningún sonido.	Revise que esté seleccionado el modo correcto, p. ej. Bluetooth, Aux, USB. Consulte el manual del usuario del controlador de Bluetooth
El Sistema de altavoz para compuerta trasera presenta cascabeleo o zumbido.	Compruebe que la cinta de espuma esté aplicada a la parte posterior del bafle del altavoz.
	Asegúrese de que todos los cables estén sujetos con firmeza y que no toquen el bafle del altavoz o la compuerta posterior.
El Sistema de altavoz para compuerta trasera se apaga cuando se levanta la compuerta trasera.	No hay problema. El Sistema de altavoz para compuerta trasera está diseñado para funcionar cuando tanto la compuerta trasera exterior como la interior están completamente hacia abajo.
Rango de Bluetooth deficiente o problemas con la conexión.	En ciertas áreas, el sistema podría verse afectado por interferencia de otros dispositivos RF. Este problema debería corregirse por sí solo una vez que esté fuera del rango de interferencia.

*Si continúa experimentando problemas después de la resolución de problemas, comuníquese con soporte técnico de KICKER al 405-533-7499 [oesupport@kicker.com](mailto:oesupport@kicker.com).*



P.O. Box 459 • Stillwater, Oklahoma 74076 • EE. UU. • (405) 624-8510