

KICKER®

Owner's Manual
Manual del Propietario
Manuel d'utilisatio
Benutzerhandbuch

PXA Amplifiers

select language



*seleccione
el idioma*

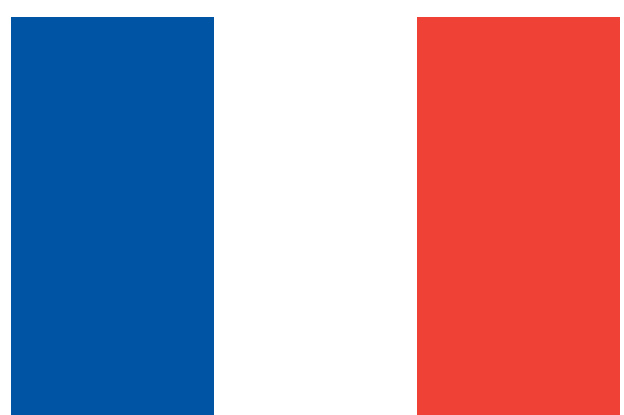

*choisir la
langue*



*sprache
auswählen*

Contents

Overview	3
Specifications	4
Warranty	48
Garantía Garantie	170

PXA Mono

Installation	5
Mounting	5
Wiring	6
Operation	9
Features	9
Troubleshooting	15

PXA Mono

Installation	16
Mounting	16
Power Wiring	17
Speaker Wiring	20
Operation	22
Features	22
PXAPT - DSP Programming Tool	27
Troubleshooting	31

PXA 5-CH

Installation	32
Mounting	32
Power Wiring	33
Speaker Wiring	36
Operation	38
Features	38
PXAPT - DSP Programming Tool	44
Troubleshooting	47

Overview

IMPORTANT SAFETY WARNING

PROLONGED CONTINUOUS OPERATION OF AN AMPLIFIER, SPEAKER, OR SUBWOOFER IN A DISTORTED, CLIPPED OR OVER-POWERED MANNER CAN CAUSE YOUR AUDIO SYSTEM TO OVERHEAT, POSSIBLY CATCHING FIRE AND RESULTING IN SERIOUS DAMAGE TO YOUR COMPONENTS AND/OR VEHICLE. AMPLIFIERS REQUIRE UP TO 4 INCHES (10CM) OPEN VENTILATION. SUBWOOFERS SHOULD BE MOUNTED WITH AT LEAST 1 INCH (2.5CM) CLEARANCE BETWEEN THE FRONT OF THE SPEAKER AND ANY SURFACE. KICKER PRODUCTS ARE CAPABLE OF PRODUCING SOUND LEVELS THAT CAN PERMANENTLY DAMAGE YOUR HEARING! TURNING UP A SYSTEM TO A LEVEL THAT HAS AUDIBLE DISTORTION IS MORE DAMAGING TO YOUR EARS THAN LISTENING TO AN UNDISTORTED SYSTEM AT THE SAME VOLUME LEVEL. THE THRESHOLD OF PAIN IS ALWAYS AN INDICATOR THAT THE SOUND LEVEL IS TOO LOUD AND MAY PERMANENTLY DAMAGE YOUR HEARING. PLEASE USE COMMON SENSE WHEN CONTROLLING VOLUME.

The PXA-series have been engineered to handle the extreme conditions of powersports and outdoor audio applications, provide massive amounts of power, and continue to be cutting-edge efficient, making them perfect for less robust charging systems. Use with any combination of KICKER products, whether powersports speakers, full-range speakers, or KICKER's classic aftermarket speakers. And don't let the small, weatherproof footprint fool you; this amp came to play.

Specifications

Model:	PXA300.1	PXA600.1	PXA400.4	PXA1000.5
Dynamic Power	500W	850W	800W	1400W
RMS Power Output				
@ 14.4V, 4Ω stereo, ≤ 1% THD+N			100W x 4	100W x 4
@ 14.4V, 2Ω stereo, ≤ 1% THD+N			150W x 4	150W x 4
@ 14.4V, 4Ω mono, ≤ 1% THD+N	150W x 1	300W x 1	200W x 2	200W x 2 (Amp 1 and 2) 300W X 1 (Sub)
@ 14.4V, 2Ω mono, ≤ 1% THD+N	250W x 1	500W x 1		500W X 1 (Sub)
@ 14.4V, 1Ω mono, ≤ 1% THD+N	300W x 1	600W x 1		600W X 1 (Sub)
Frequency Response [Hz]	25Hz – 200Hz	25Hz – 200Hz	10Hz – 20KHz	Full Range 10Hz - 20KHz, Sub 25Hz - 200Hz
Selectable Electronic Crossover	12dB/Octave Lo-Pass 60/80/100/120 Hz	12dB/Octave Lo-Pass 60/80/100/120 Hz	24dB/Octave Hi-Pass 80/120 Hz, Lo-Pass (80 Hz only)	24dB/Octave Hi-Pass 80/120 Hz (Amp1 and Amp2), Lo-Pass 60/80/100/120 Hz (Sub only)
KickEQ™ Bass Boost	Selectable 0/+6db Bass Boost @ 40 Hz	Selectable 0/+6db Bass Boost @ 40 Hz	N/A	(Sub Only) Selectable 0/+6db Bass Boost @ 40 Hz
Fader On/Off Switch	N/A	N/A	Yes	(2) One for Amp 2, One for Sub Input
Length [in, cm]	9-3/4, 24.8	9-3/4, 24.8	9-3/4, 24.8	12-7/8, 32.8
Height [in, cm]	1-7/8, 4.7	1-7/8, 4.7	1-3/4, 4.5	1-15/16, 5
Width [in, cm]	4-1/2, 11.5			
Signal-to-Noise Ratio [dB]	>95dB, a-weighted, re: rated power			
Signal-to-Noise Ratio [dB]	>75dB (ref: 1W output)			
Input Sensitivity	Low Level: 125mV–5V High Level: 1V–40V			

Note: All specifications and performance figures are subject to change. Please visit www.kicker.com for the most current information. To get the best performance from your new KICKER speakers, we recommend using genuine KICKER accessories and wiring. Please allow two weeks of break-in time for the speakers to reach optimum performance.

Pro Tip: You're a KICKER amplifier and a few cables away from a full system upgrade that will dominate any factory system! KICKER line of amplifiers make it easy to upgrade to solid bass with your existing or stock source unit. Also, ask your dealer about KICKER Speaker upgrades.

PXA300.1 | PXA600.1

Installation

Mounting

Choose a structurally sound location to mount your KICKER amplifier. Make sure there are no items behind the area where the screws will be driven. Choose a location that allows at least 4" (10cm) of open ventilation for the amplifier. Drill four holes using a $7/64$ " (3mm) bit and use the supplied #8 screws to mount the amplifier.

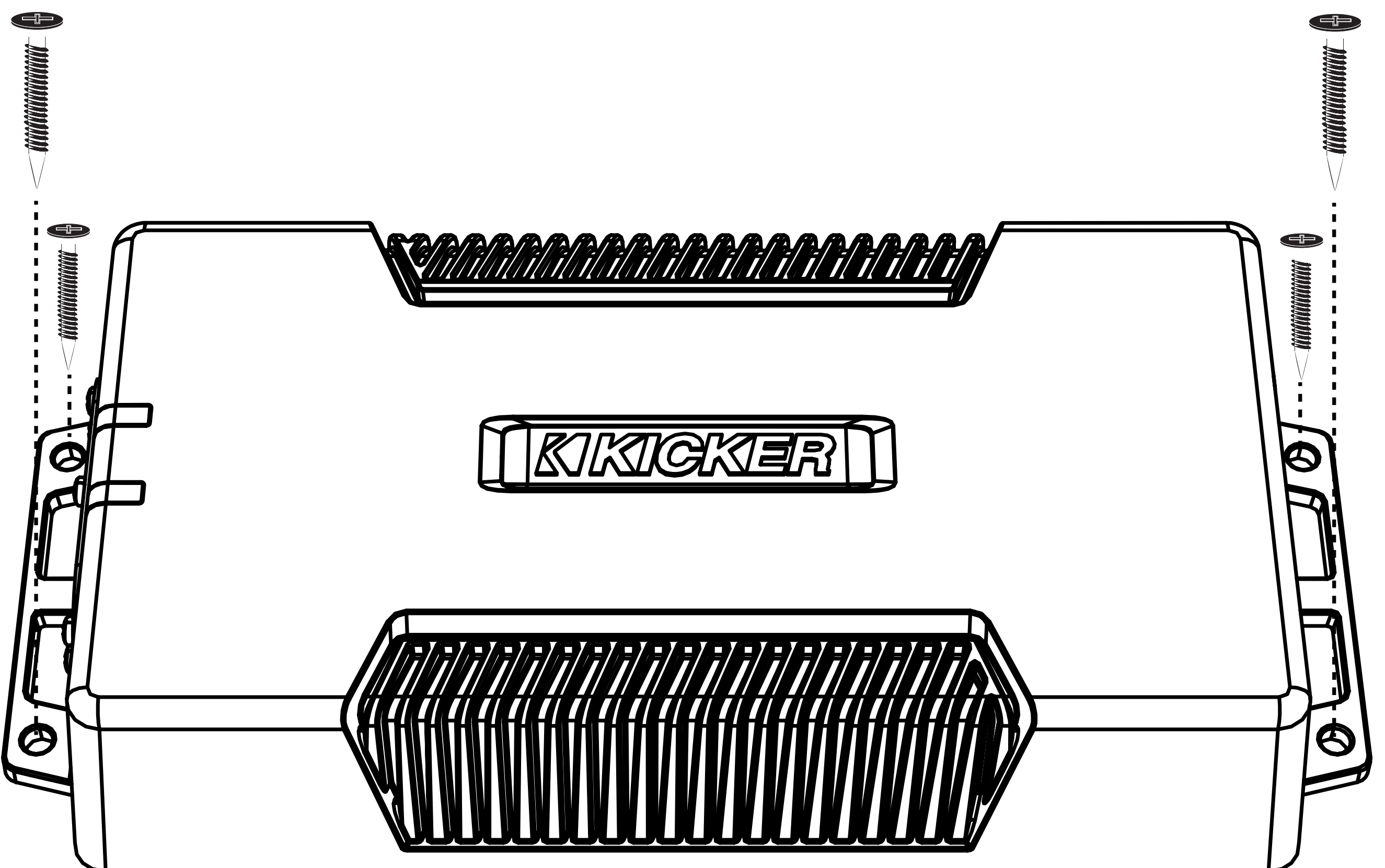
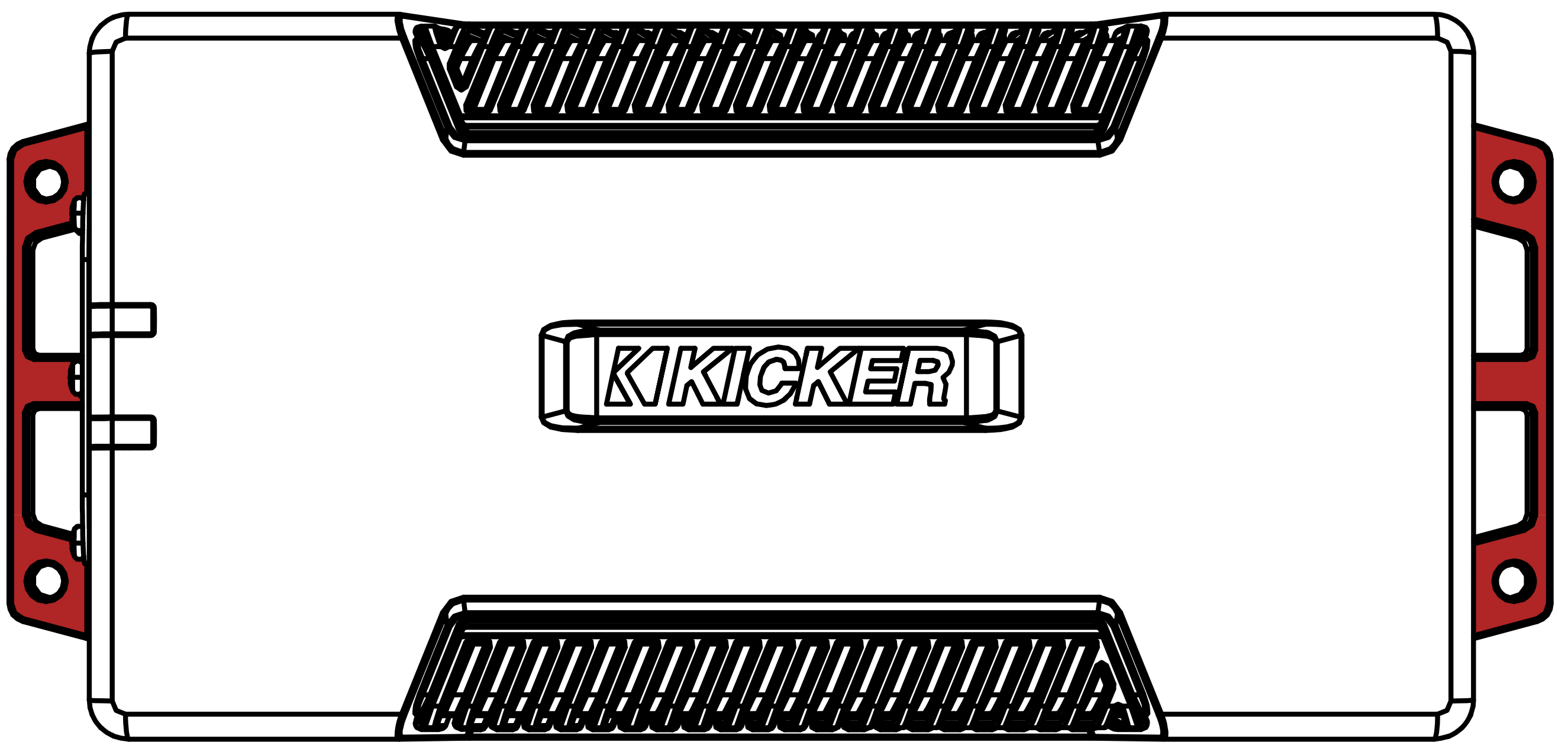

Wiring

[Click Here for Amplifier Install Kits](#)

Model	External Fuse (sold separately)	Power/Ground Wire	KICKER Wiring Kit
PXA300.1	1 x 40 Ampere	8 Gauge	KMPK8, PK8, CK8
PXA600.1	1 x 80 Ampere	4 Gauge	KMPK4, PK4, CK4

Disconnect the vehicle's battery to avoid an electrical short. A good ground connection is important. If the PXA is mounted in the front fairing of a motorcycle, it will be best to extend the ground wire all the way to the battery. Make the ground wire short, 24" (60cm) or less and, if not connected to the battery, connect it to a paint-and-corrosion-free, solid metal area of the vehicle's chassis. Adding an additional ground wire of this same gauge (or larger) between the battery's negative post and the vehicle chassis is recommended. Keep the audio signal cable away from factory wiring harnesses and other power wiring. If you need to cross this wiring, cross it at a 90 degree angle. Install a fuse at the blue +12V constant wire. Fuse installation should be as close as possible to the battery, and no further than 18" (45cm) of the battery, and in-line with the harness' power cable, which is connected to your PXA Amplifier. Make sure the power wire is routed so that it will not be damaged, crimped, or shorted.

If you ever need to remove the amplifier from the vehicle after it has been installed, the ground wire should be the last wire disconnected from the amplifier; just the opposite as when you installed it.

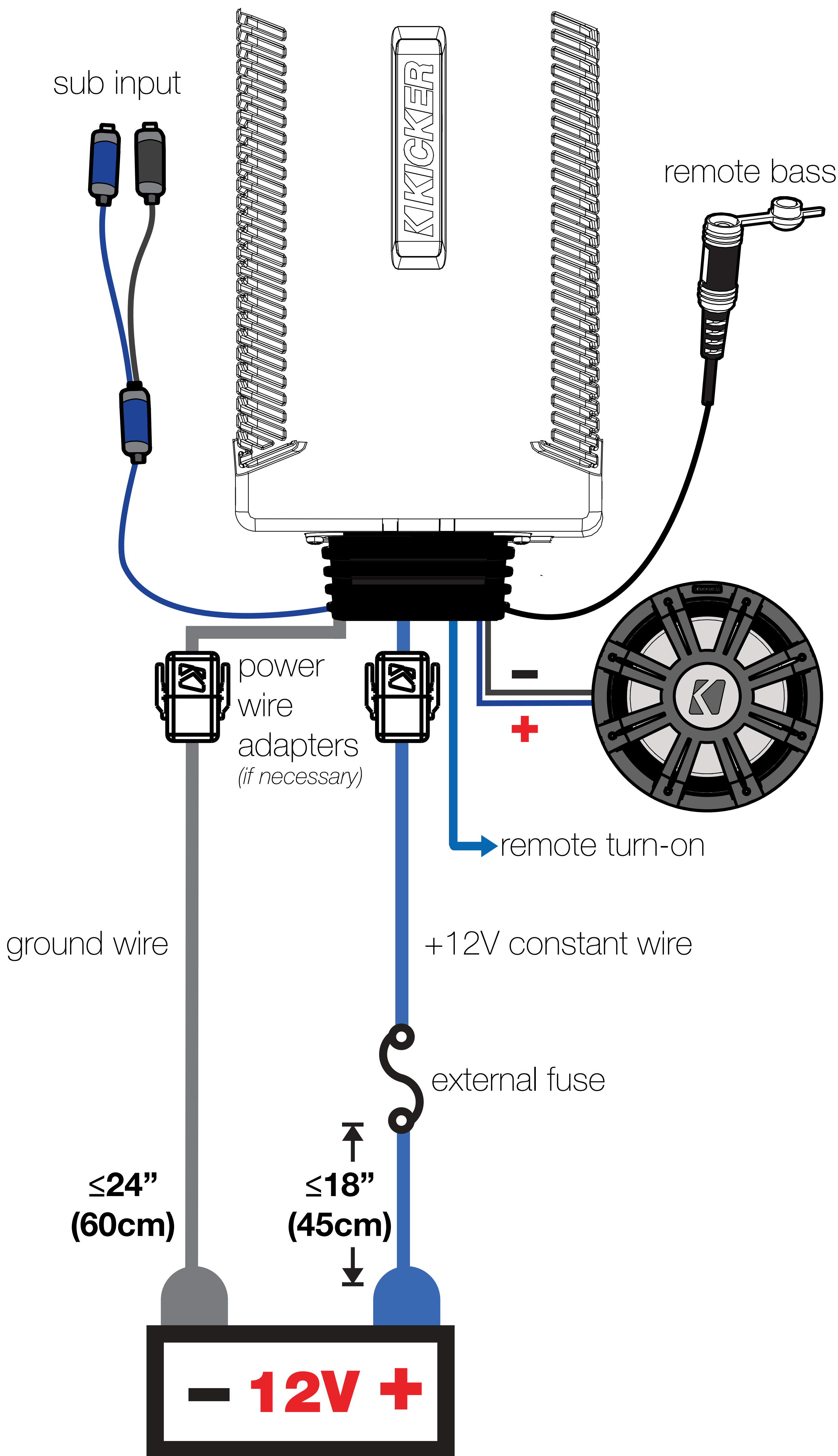

For multiple amplifier installations where distribution blocks are used, each amplifier should have its proper-rated fuse, or breaker, installed between the amplifier and the distribution block within eighteen inches of the block, or on the distribution block if it provides for fusing. The primary power wire should also be fused between the battery and distribution block, within eighteen inches of the battery's positive terminal, with a fuse or breaker rated at least to the sum of the individual amplifier's fuse values, but doesn't exceed the capacity of your wiring.

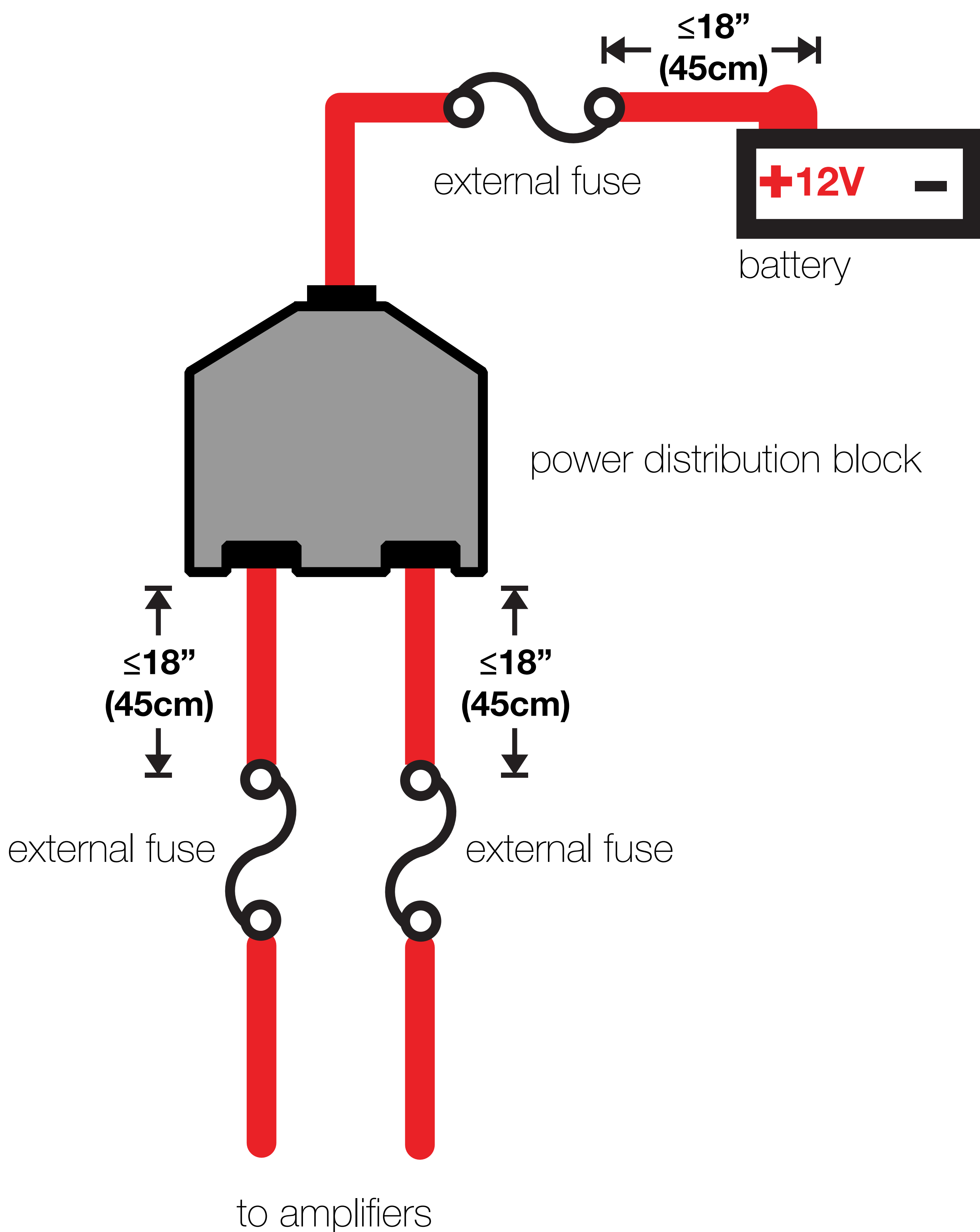

Operation

Features

Automatic Turn-On: The PXA-series offers two different automatic turn-on modes; +12V and DC Offset.

- Remote Turn-On: Run 18 gauge wire from the Remote Turn-On Lead on your source unit to the blue REM wire on the PXA amplifier's wiring harness.
- DC Offset Turn-On: The DC Offset mode detects a $>2.5V$ DC offset from the HI-Level speaker outputs when the source unit has been turned on.

To access the operational features of the PXA amplifier, remove the six Phillips-head screws from the bottom of the amp which are covering the operation panel.

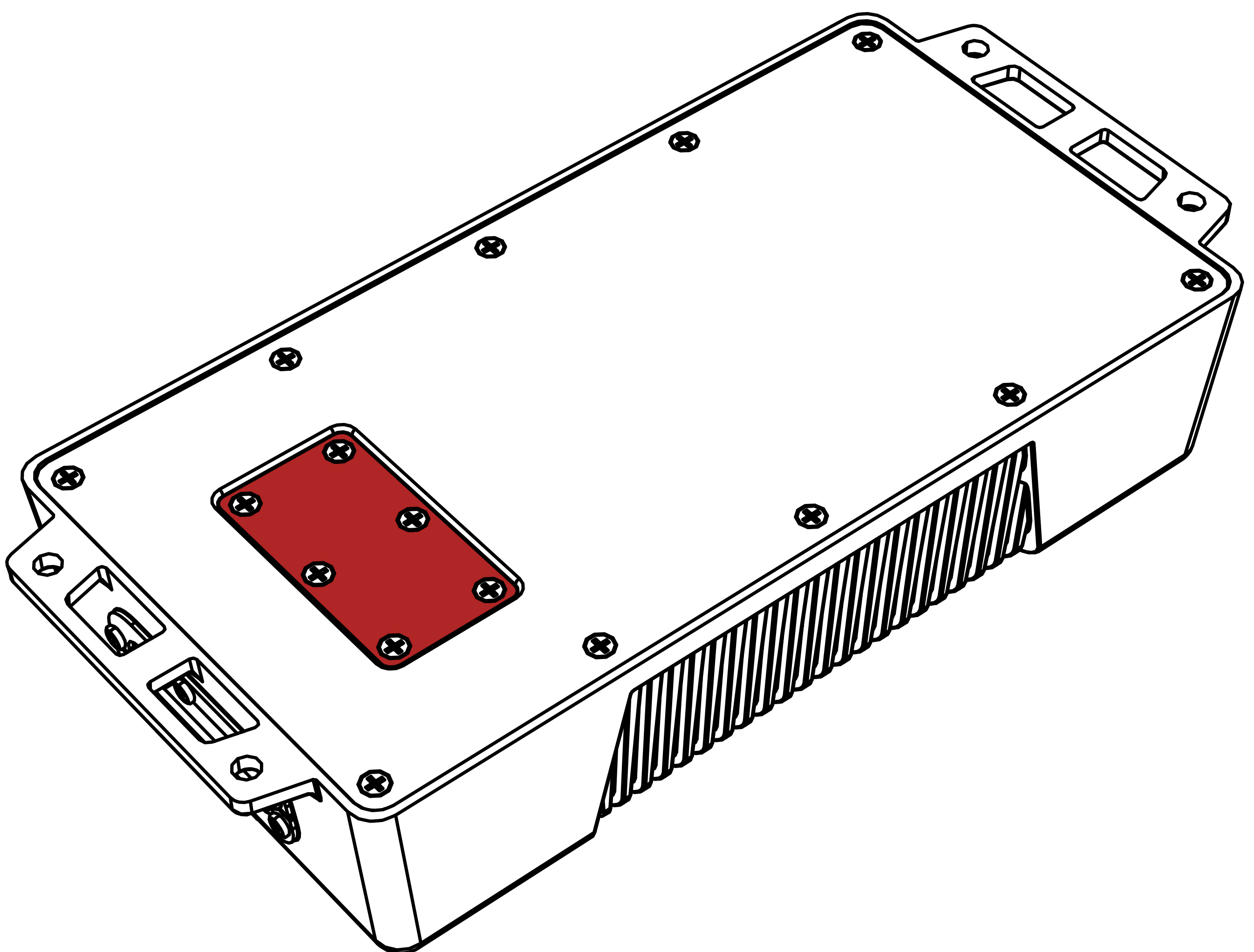

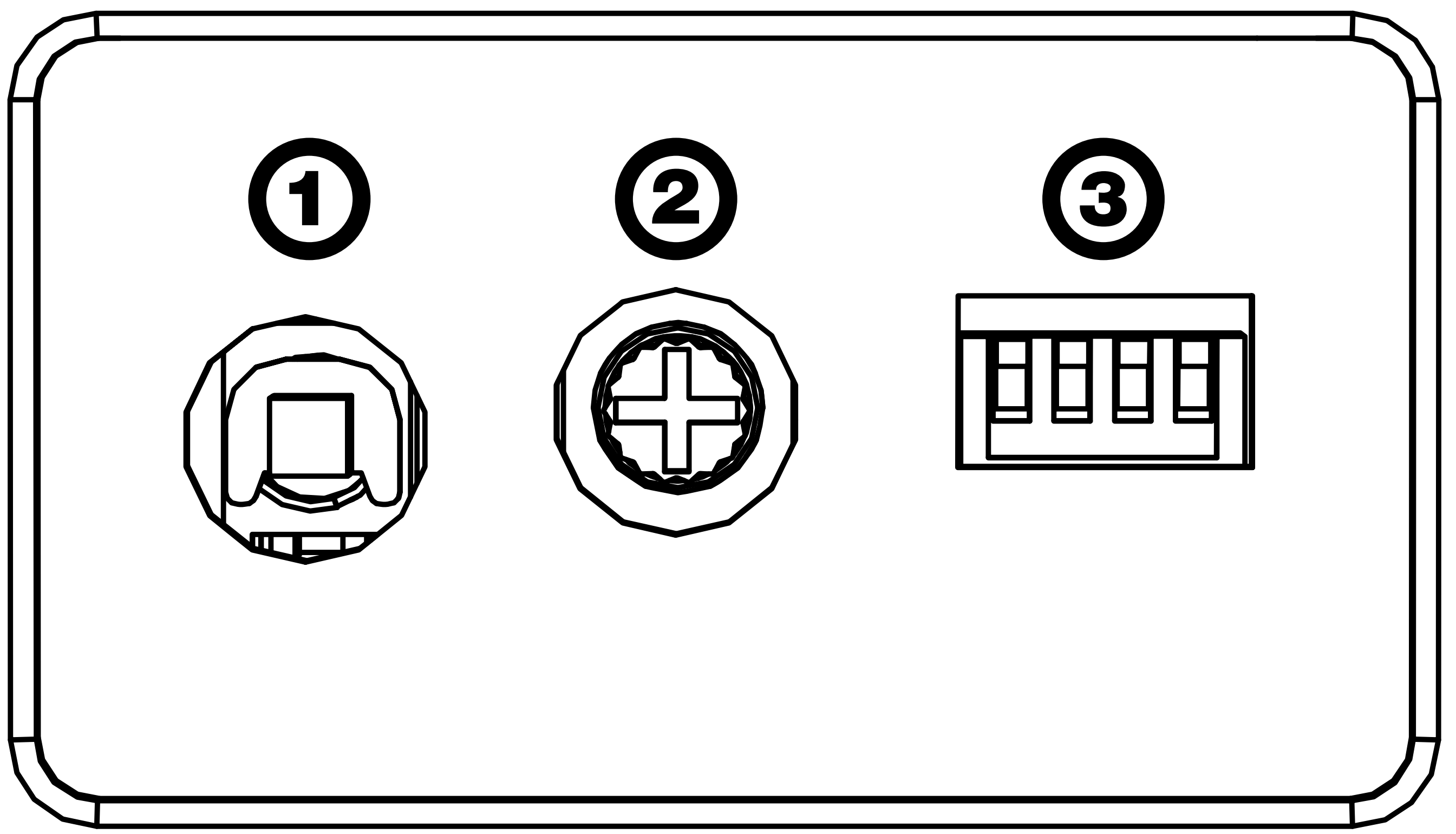

1 Input Level

2 Input Gain Control

3 Crossover & Bass Boost Switches

Input Level: The RCA inputs on KICKER PXA amplifiers are capable of receiving either Hi or Low-level signals from your source unit. When using a Hi-Level signal, simply set the Input Level switch on the amplifier to HI.

INPUT LEVEL

 LO
 HI

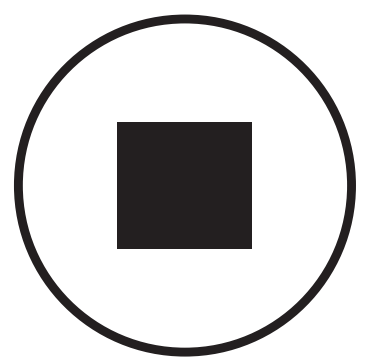

Input Gain Control: The input gain control is not a volume control. It matches the output of the source unit to the input level of the amplifier. Maximum power out of the amplifier is possible with the gain in the lowest position.

GAIN

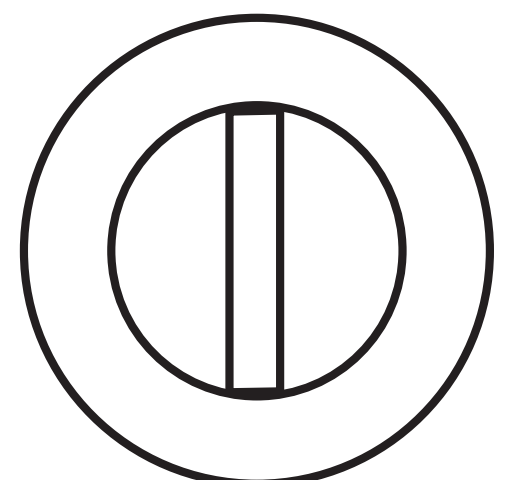

● 0

● 11

Incorrectly setting the gain can result in distorted output or damage to, and

premature failure of, your speakers. For a quick setup, turn the source unit up to about 3/4 volume (if the source unit goes to 30, turn it to 25). Slowly turn up (clockwise) the gain on the amplifier until you can hear audible distortion, then turn it down a little.

To use the preferred method of setting the input gain using a voltmeter or oscilloscope, begin by turning off the amplifier and disconnecting all speakers from it. Turn the gain knob completely off (counterclockwise) and all crossovers off, or to their least effective setting. Turn off bass boost. If a remote bass accessory is connected to the amplifier, turn it completely on (clockwise). Ensure all EQ and DSP settings on the source unit such as bass, treble, fader, seating position etc are set to linear, flat, center, or off. Turn on the amplifier. Play a 0dB sine wave through your source unit and increase the volume to about 3/4 of maximum. Sine wave tracks can be downloaded for free from KICKER.com under the "Support" tab. Use the 50Hz sine wave to set the gain for a subwoofer and the 1kHz sine wave for full-range speakers.

Set your voltmeter or oscilloscope to measure AC voltage. Place the voltmeter's probes on the amplifier's speaker output terminals. With the sine wave playing, slowly turn the gain knob clockwise and watch the AC voltage on the voltmeter increase. When the desired voltage is shown (reference power chart insert), or you start to see the waveform square off stop increasing the gain, turn the amplifier off, reconnect all speakers and set the crossovers to your desired setting. Your gain is now set for maximum unclipped power from the amplifier. If you increase amplitude using settings on the source unit or the bass boost on the amplifier it will introduce distortion and you will need to redo these steps.

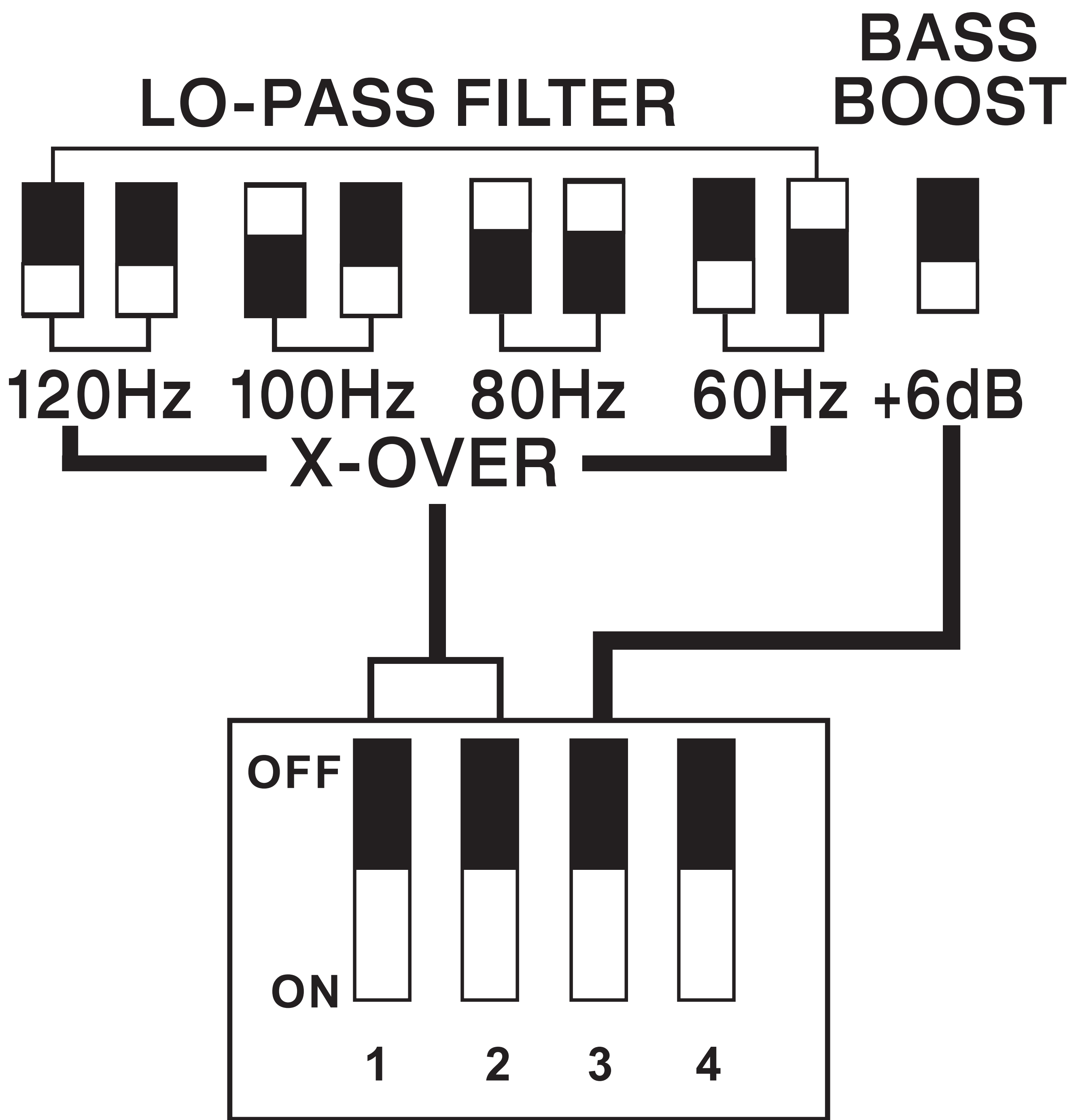

KICK EQ Bass Boost: The bass boost is designed to give you increased output, +6dB, at 40Hz. If you turn it on, you must readjust the input gain control to avoid clipping the amplifier.

LO-PASS: Use the LO-PASS switches to set the internal crossover. Choose a cutoff of 60Hz, 80Hz, 100Hz, or 120Hz, depending on the configuration of switches. Never change the switches with the audio system on!

Remote Bass Control ([sold separately](#)):

With the remote bass control, you have the ability to control the output level of your powered enclosure remotely. To surface-mount the remote bass level control, simply screw the remote to the chosen location, then run the cable from the controller to the “Remote Bass” jack on the amplifier panel. Do **NOT** connect/disconnect while the amplifier is on.

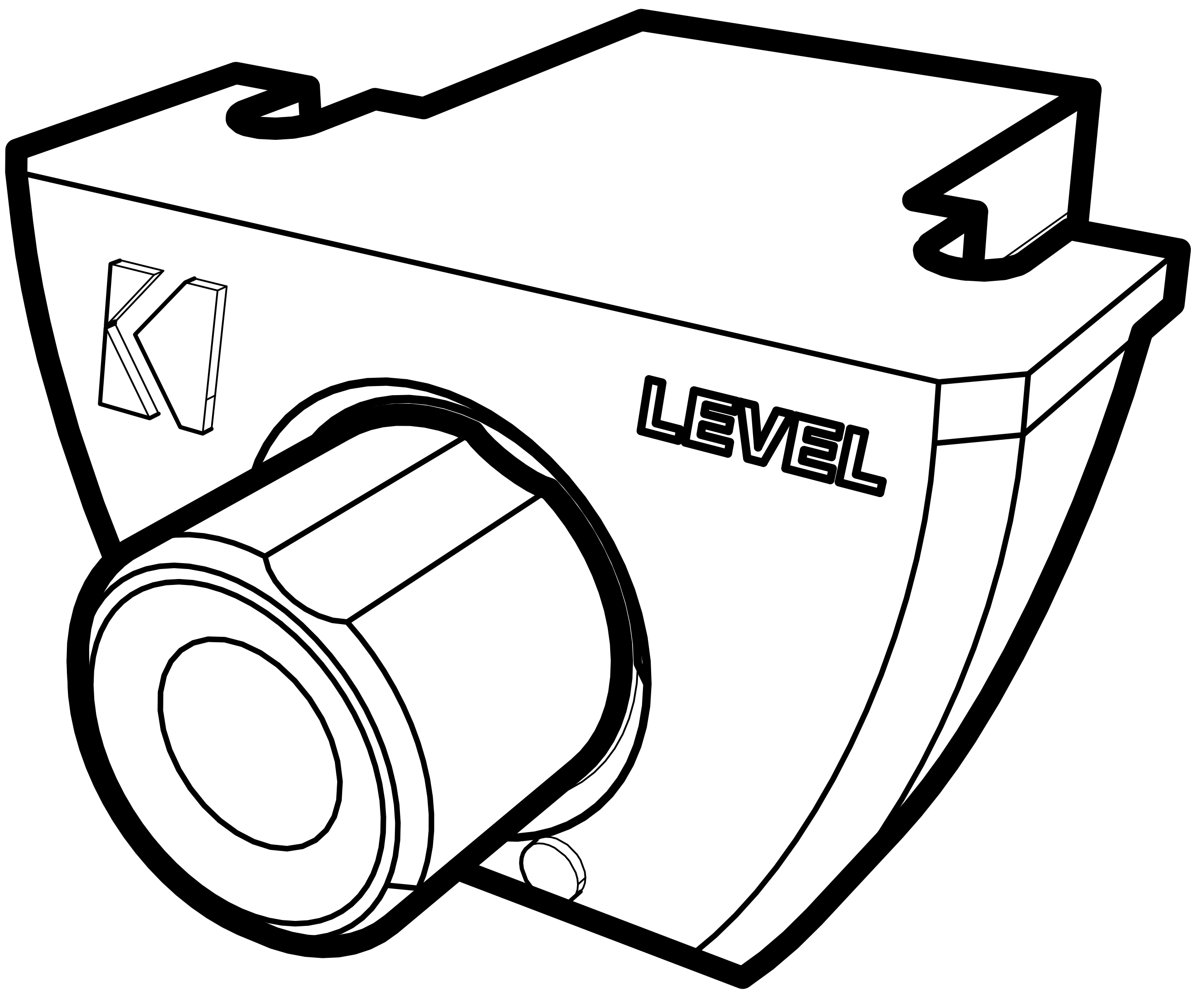

Troubleshooting

If your amplifier does not appear to be working, check the obvious things first such as blown fuses, poor or incorrect wiring connections, incorrect setting of crossover switch and gain controls, etc. There is a Power Protection LED on the side power panel of your Kicker PXA series amplifier. Depending on the state of the amplifier and the vehicle's charging system, the LED will glow either Red or Blue. When the blue LED is lit this indicates the amplifier is turned on and no trouble exists.

Blue LED off, no output? With a Volt Ohm Meter (VOM) check the following: ❶ +12 volt power terminal (should read +12V to +16V) ❷ Remote turn-on terminal (should read +12V to +16V) ❸ Check for reversed power and ground connections ❹ Ground terminal, for proper conductivity. ❺ For Hi-Level input, check input wires for +6V.

Blue LED on, no output? Check the following: ❶ RCA connections ❷ Test speaker outputs with a "known" good speaker. ❸ Substitute source unit with a "known" good source unit. ❹ Check for a signal in the RCA cable feeding the amplifier with the VOM meter set to measure "AC" voltage.

Protection LED flashing with loud music? The red LED indicates low battery voltage. Check all the connections in your vehicle's charging system. It may be necessary to replace or charge your vehicle's battery or replace your vehicle's alternator.

Protection LED on, no output? ❶ Amplifier is very hot = thermal protection is engaged. Test for proper impedance at the speaker terminals with a VOM meter (see the diagrams in this manual for minimum recommended impedance and multiple speaker wiring suggestions). Also check for adequate airflow around the amplifier. ❷ Amplifier shuts down only while vehicle is running = voltage protection circuitry is engaged. Voltage to the amplifier is not within the 10–16 volt operating range. Have the vehicle's charging and electrical system inspected. ❸ Amplifier will only play at low volume levels = short circuit protection is engaged. Check for speaker wires shorted to each other or to the vehicle chassis. Check for damaged speakers or speaker(s) operating below the minimum recommended impedance.

No or low output? ❶ Check the balance control on source unit ❷ Check the RCA (or speaker input) and speaker output connections.

Alternator noise-whining sound with engine's RPM? ❶ Check for damaged RCA (or speaker input) cable ❷ Check the routing of RCA (or speaker input) cable ❸ Check the source unit for proper grounding ❹ Check the gain settings and turn them down if they are set too high.

Reduced bass response? Reverse a speaker connection from positive to negative on the stereo/subwoofer channel(s); if the bass improves, the speaker was out of phase.

Ground Noise? KICKER amplifiers are engineered to be fully compatible with all manufacturers' head units. Some head units may require additional grounding to prevent noise from entering the audio signal. If you are experiencing this problem with your head unit, in most cases running a ground wire from the RCA outputs on the head unit to the chassis will remedy this issue.

CAUTION: When jump starting the vehicle, be sure that connections made with jumper cables are correct. Improper connections can result in blown amplifier fuses as well as the failure of other critical systems in the vehicle.

If you have more questions about the installation or operation of your new KICKER product, see the Authorized KICKER Dealer where you made your purchase. For more advice on installation, click on the SUPPORT tab on the KICKER homepage, www.kicker.com. Choose the TECHNICAL SUPPORT tab, choose the subject you are interested in, and then download or view the corresponding information. Please E-mail support@kicker.com or call Technical Services (405) 624-8583 for unanswered or specific questions.

PXA400.4

Installation

Mounting

Choose a structurally sound location to mount your KICKER amplifier. Make sure there are no items behind the area where the screws will be driven. Choose a location that allows at least 4" (10cm) of open ventilation for the amplifier. Drill four holes using a $7/64$ " (3mm) bit and use the supplied #8 screws to mount the amplifier.

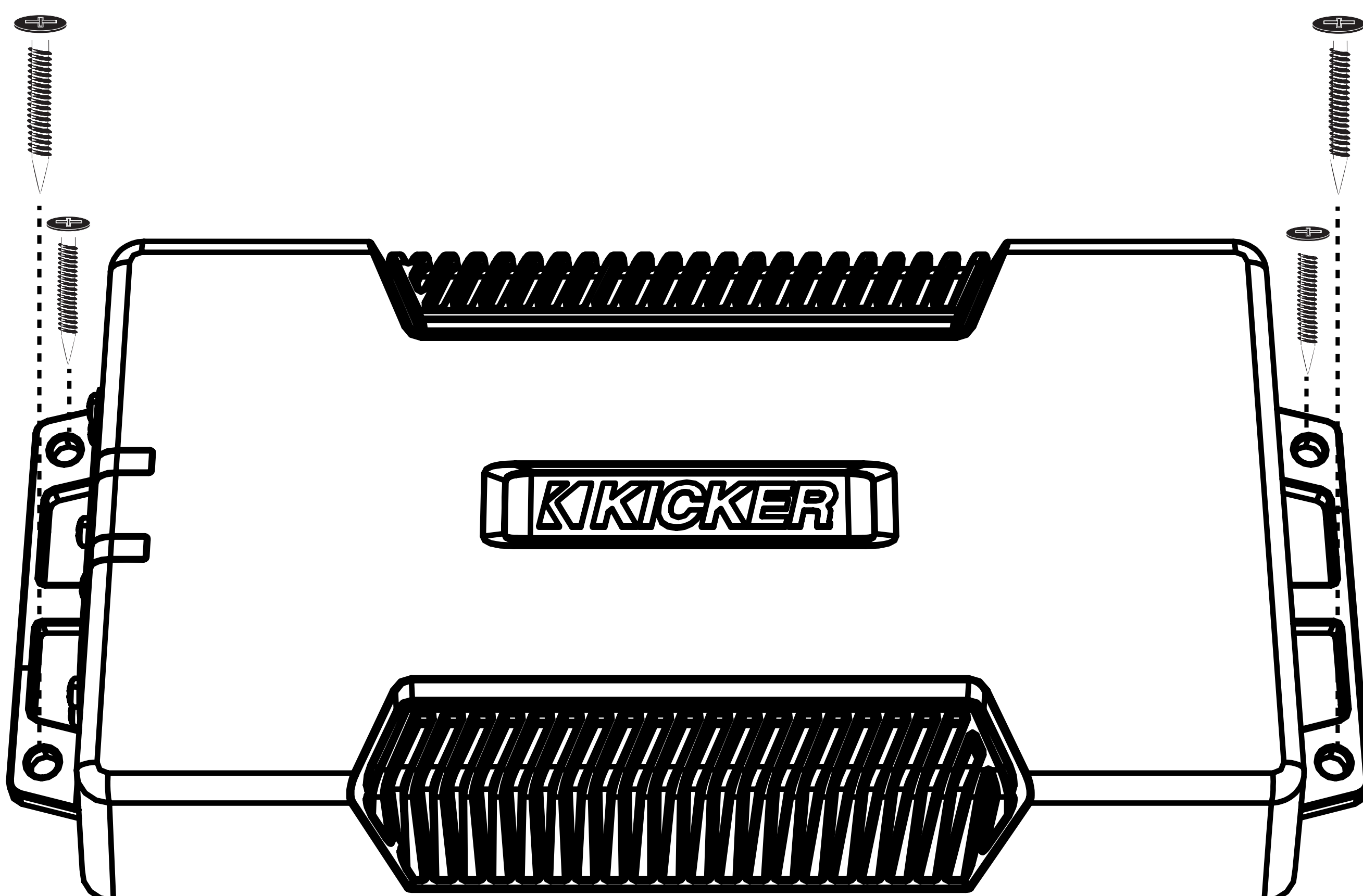
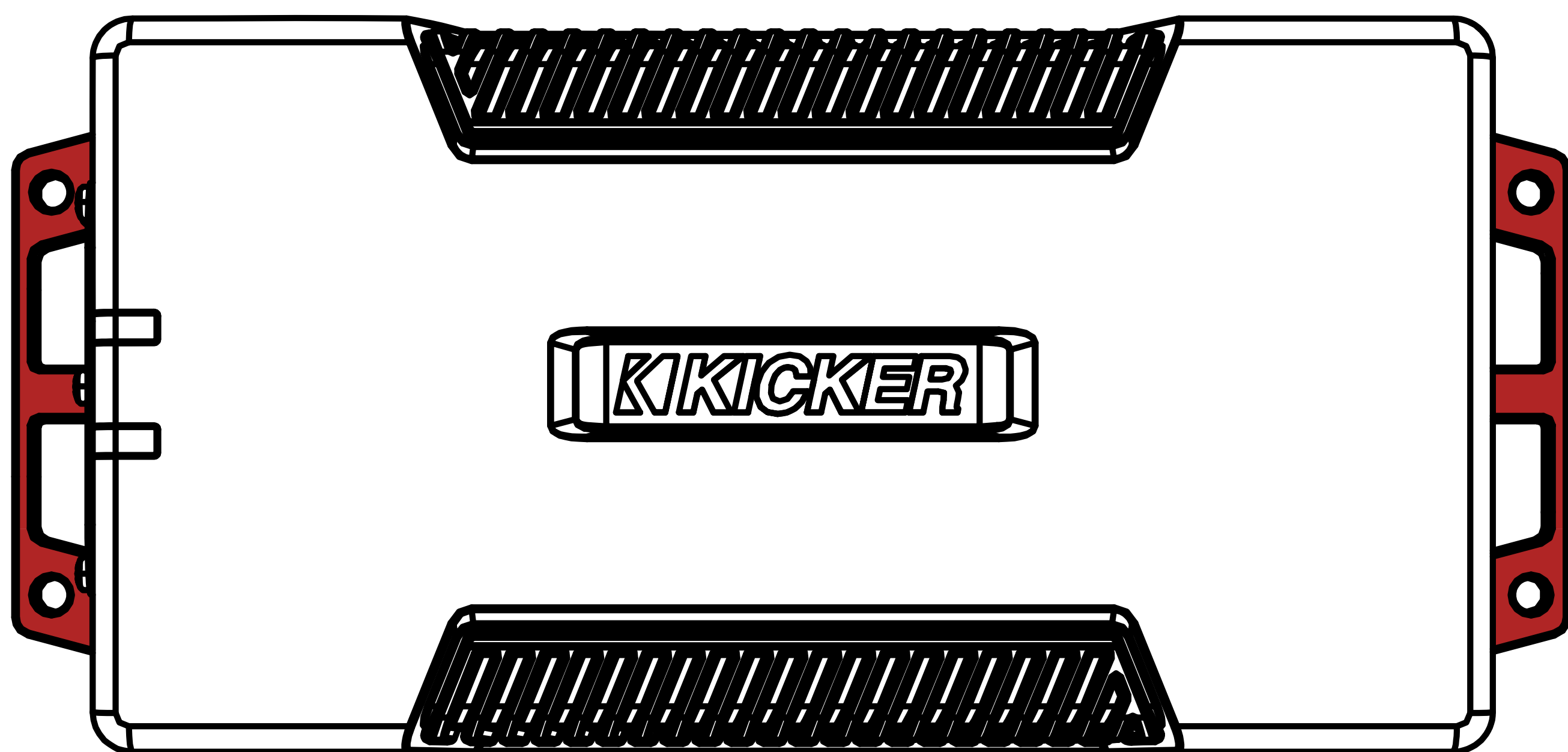

Power Wiring

[Click Here for Amplifier Install Kits](#)

Model	External Fuse (sold separately)	Power/Ground Wire	KICKER Wiring Kit
PXA400.4	1 x 60 Ampere	8 Gauge	KMPK8, PK8, CK8

Disconnect the vehicle's battery to avoid an electrical short. A good ground connection is important. If the PXA is mounted in the front fairing of a motorcycle, it will be best to extend the ground wire all the way to the battery. Make the ground wire short, 24" (60cm) or less and, if not connected to the battery, connect it to a paint-and-corrosion-free, solid metal area of the vehicle's chassis. Adding an additional ground wire of this same gauge (or larger) between the battery's negative post and the vehicle chassis is recommended. Keep the audio signal cable away from factory wiring harnesses and other power wiring. If you need to cross this wiring, cross it at a 90 degree angle. Install a fuse at the blue +12V constant wire. Fuse installation should be as close as possible to the battery, and no further than 18" (45cm) of the battery, and in-line with the harness' power cable, which is connected to your PXA Amplifier. Make sure the power wire is routed so that it will not be damaged, crimped, or shorted.

If you ever need to remove the amplifier from the vehicle after it has been installed, the ground wire should be the last wire disconnected from the amplifier; just the opposite as when you installed it.

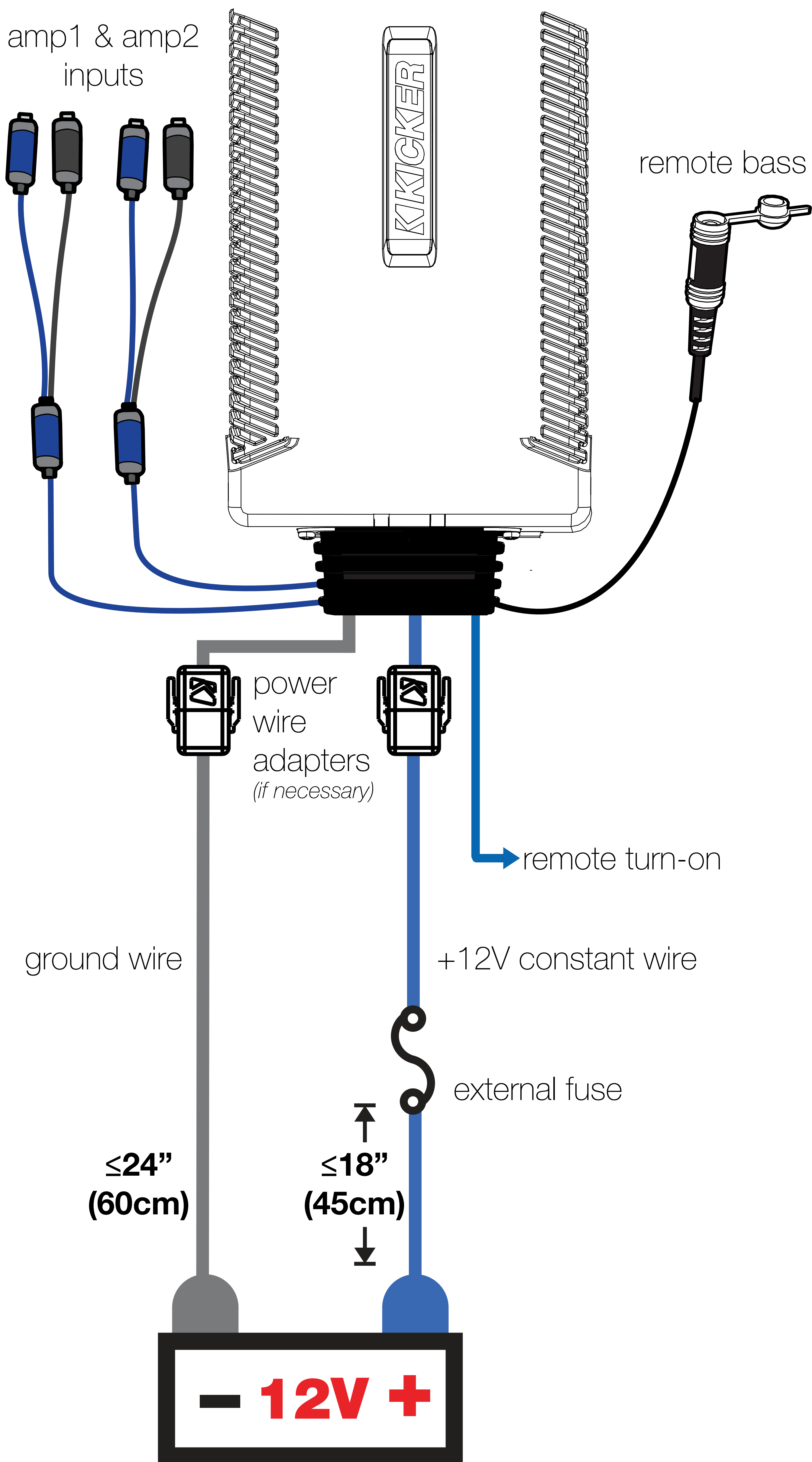

For multiple amplifier installations where distribution blocks are used, each amplifier should have its proper-rated fuse, or breaker, installed between the amplifier and the distribution block within eighteen inches of the block, or on the distribution block if it provides for fusing. The primary power wire should also be fused between the battery and distribution block, within eighteen inches of the battery's positive terminal, with a fuse or breaker rated at least to the sum of the individual amplifier's fuse values, but doesn't exceed the capacity of your wiring.

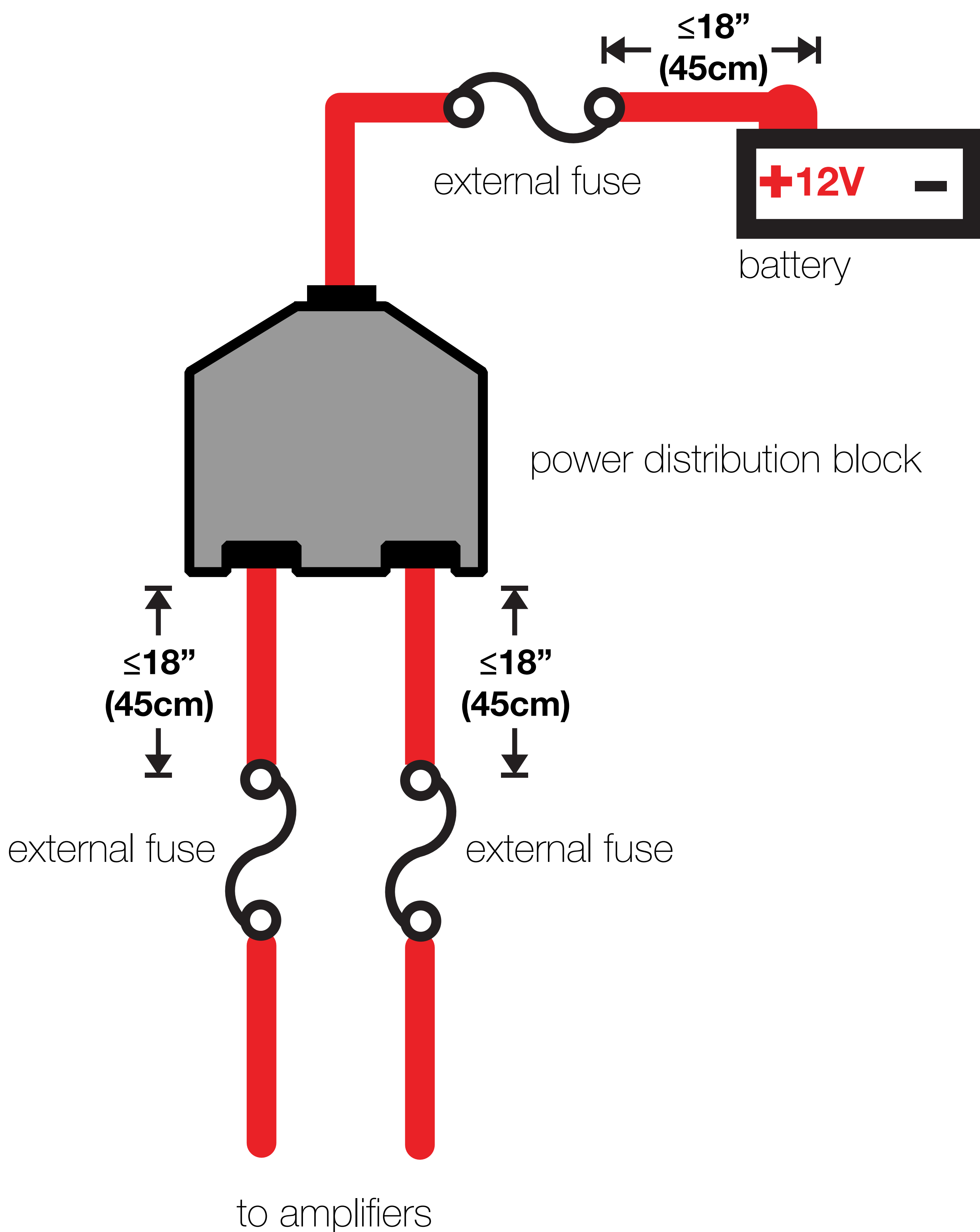

Speaker Wiring

(4-Channel Operation)

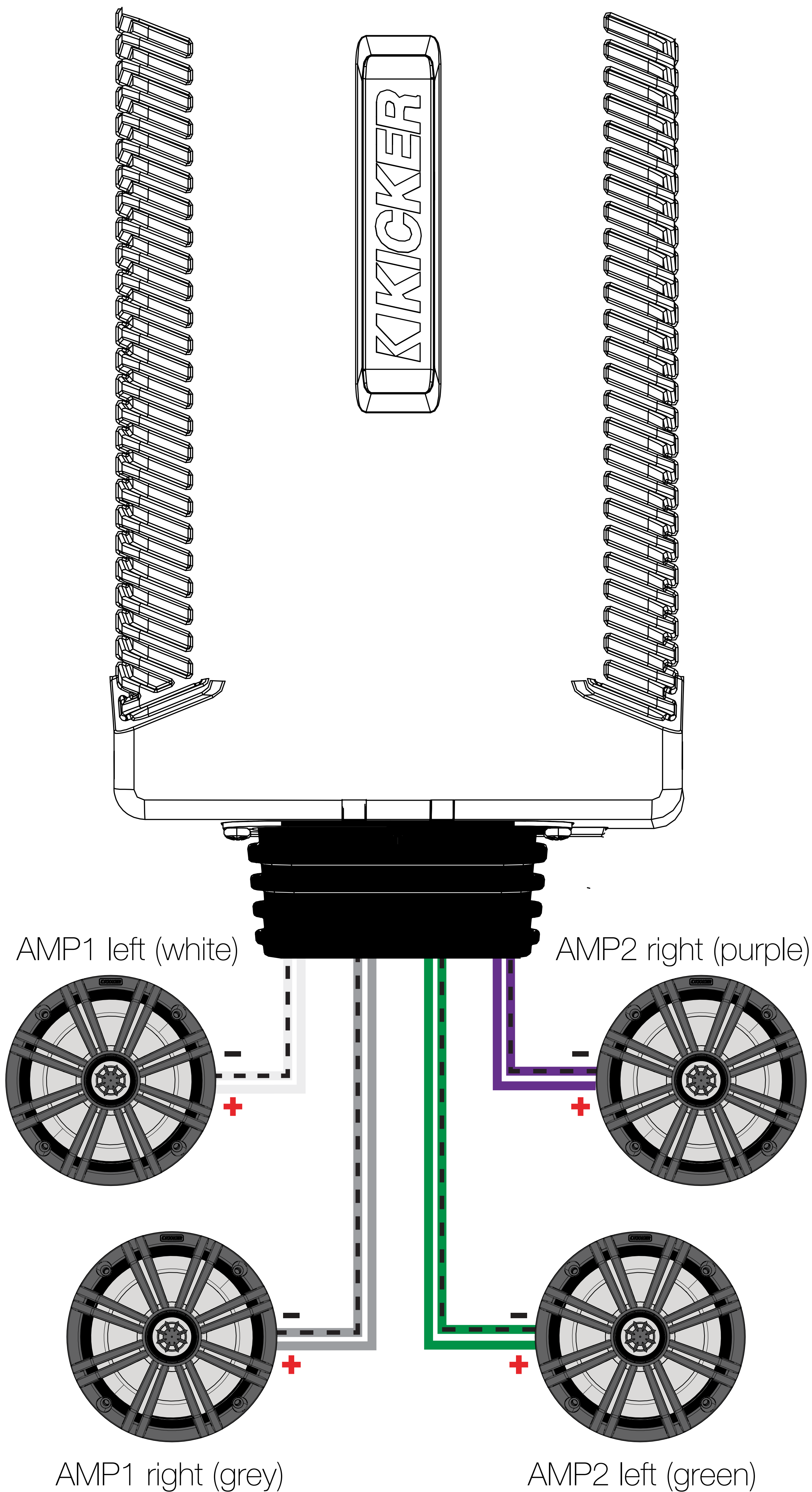

(Bridged Operation)

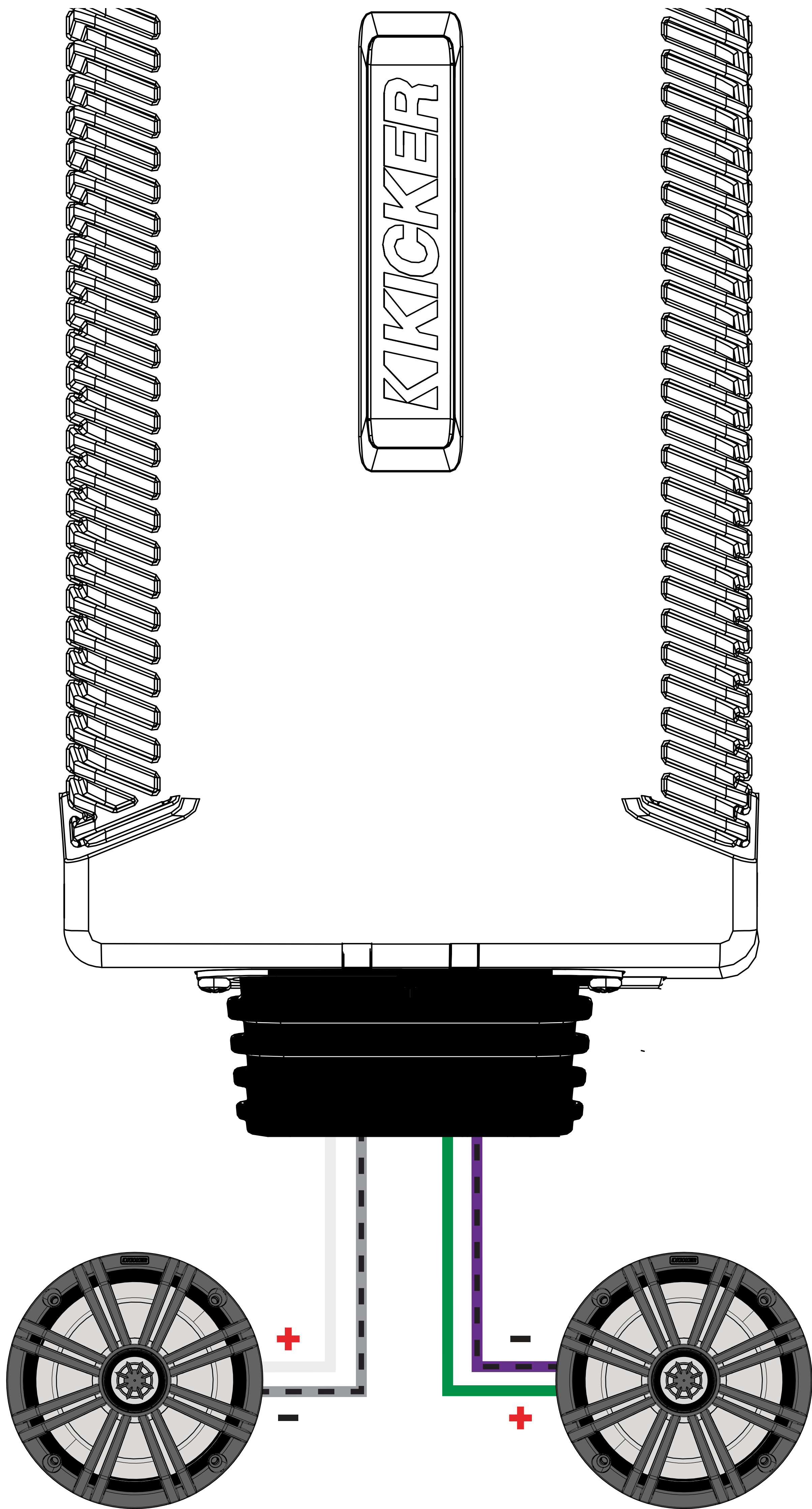

AMP1 left (white) positive
AMP1 right (grey) negative

AMP2 left (green) positive
AMP2 right (purple) negative

You may use a combination of stereo and bridged operation (eg AMP1 Left & Right, and AMP 2 Bridged subwoofer)

Operation

Features

Automatic Turn-On: The PXA-series offers two different automatic turn-on modes; +12V and DC Offset.

- Remote Turn-On: Run 18 gauge wire from the Remote Turn-On Lead on your source unit to the blue REM wire on the PXA amplifier's wiring harness.
- DC Offset Turn-On: The DC Offset mode detects a $>2.5V$ DC offset from the HI-Level speaker outputs when the source unit has been turned on.

To access the operational features of the PXA amplifier, remove the six Phillips-head screws from the bottom of the amp which are covering the operation panel.

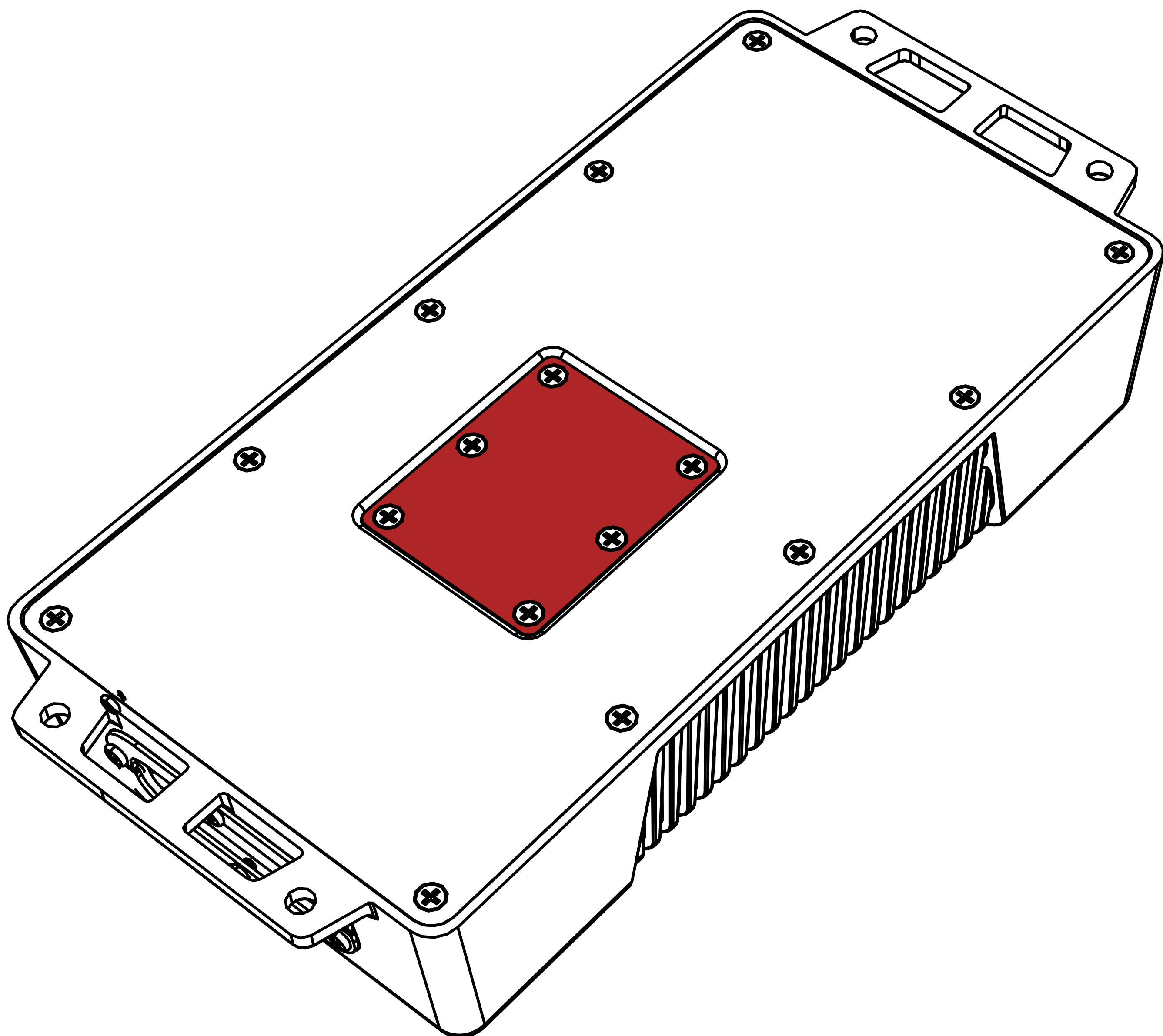

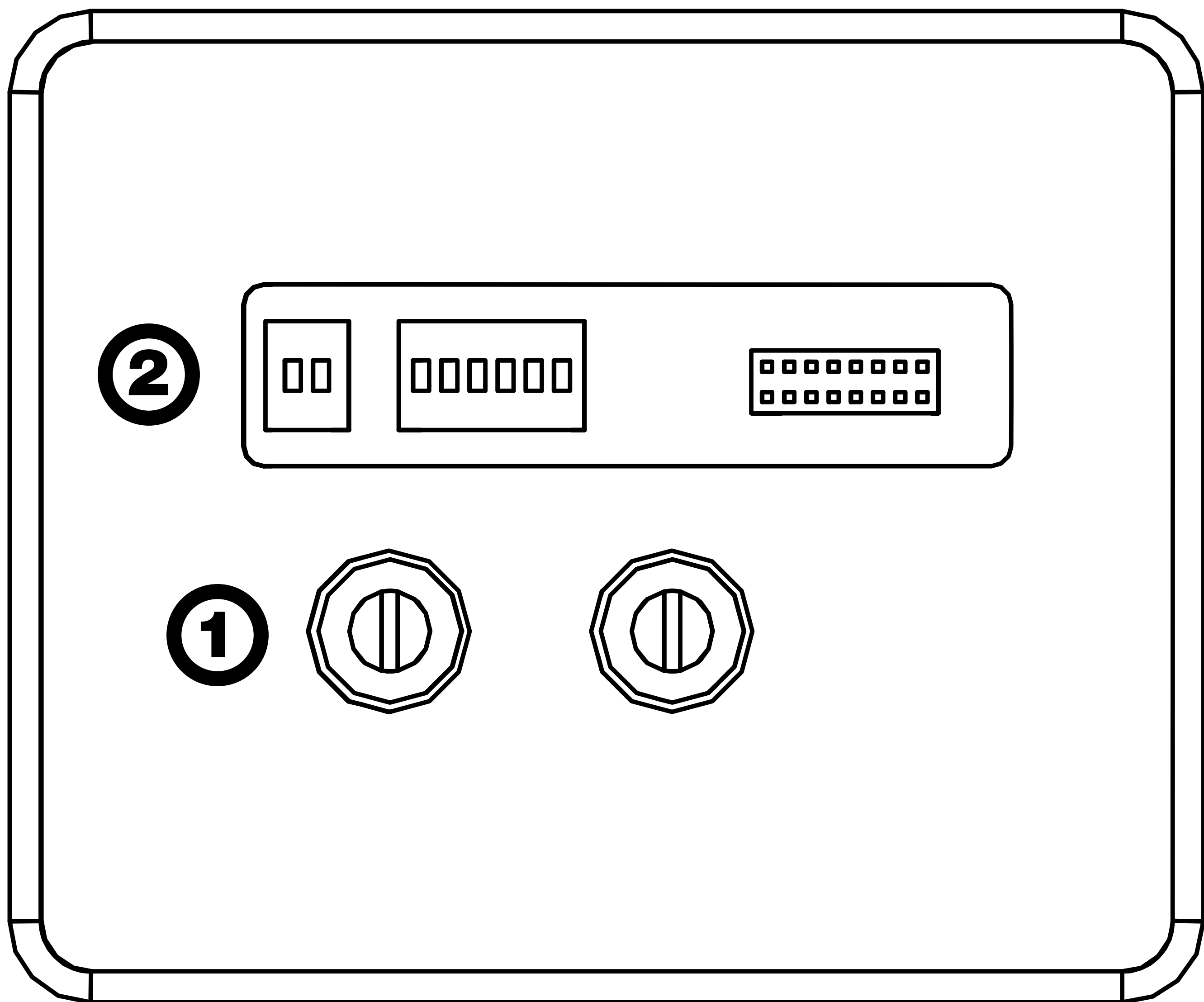

1 Input Gain Controls

2 Crossover, Fader & Input Level Switches

Input Gain Controls: The input gain control is not a volume control. It matches the output of the source unit to the input level of the amplifier. Maximum power out of the amplifier is possible with the gain in the lowest position.

Incorrectly setting the gain can result in distorted output or damage to, and premature failure of, your speakers. For a quick setup, turn the source unit up to about 3/4 volume (if the source unit goes to 30, turn it to 25). Slowly turn up (clockwise) the gain on the amplifier until you can hear audible distortion, then turn it down a little.

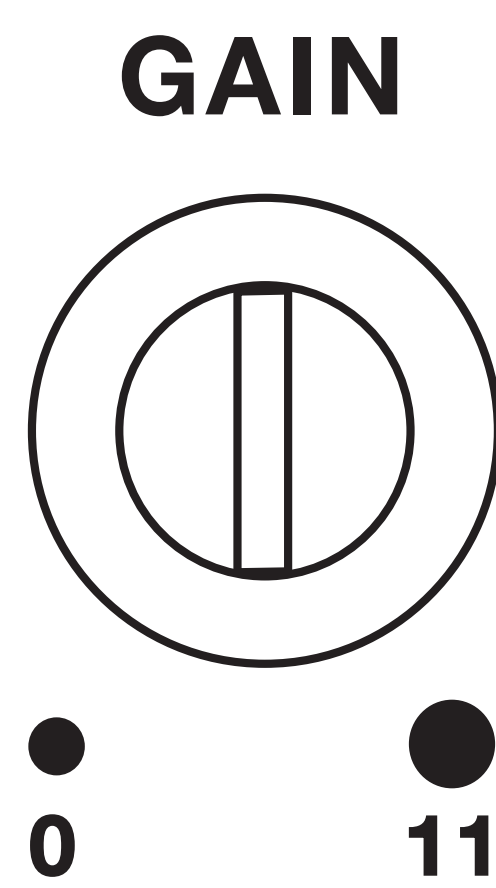

To use the preferred method of setting the input gain using a voltmeter or oscilloscope, begin by turning off the amplifier and disconnecting all speakers from it. Turn the gain knob completely off (counterclockwise) and all crossovers off, or to their least effective setting. If a remote bass accessory is connected to the amplifier, turn it completely on (clockwise). Ensure all EQ and DSP settings on the source unit such as bass, treble, fader, seating position etc are set to linear, flat, center, or off. Turn on the amplifier. Play a 0dB sine wave through your source unit and increase the volume to about 3/4 of maximum. Sine wave tracks can be downloaded for free from KICKER.com under the “Support” tab. Use the 50Hz sine wave to set the gain for a subwoofer and the 1kHz sine wave for full-range speakers. Set your voltmeter or oscilloscope to measure AC voltage. Place the voltmeter’s probes on the amplifier’s speaker output terminals. With the sine wave playing, slowly turn the gain knob clockwise and watch the AC voltage on the voltmeter increase.

When the desired voltage is shown (reference power chart insert), or you start to see the waveform square off stop increasing the gain, turn the amplifier off, reconnect all speakers and set the crossovers to your desired setting. Your gain is now set for maximum unclipped power from the amplifier. If you increase amplitude using settings on the source unit or the bass boost on the amplifier it will introduce distortion and you will need to redo these steps.

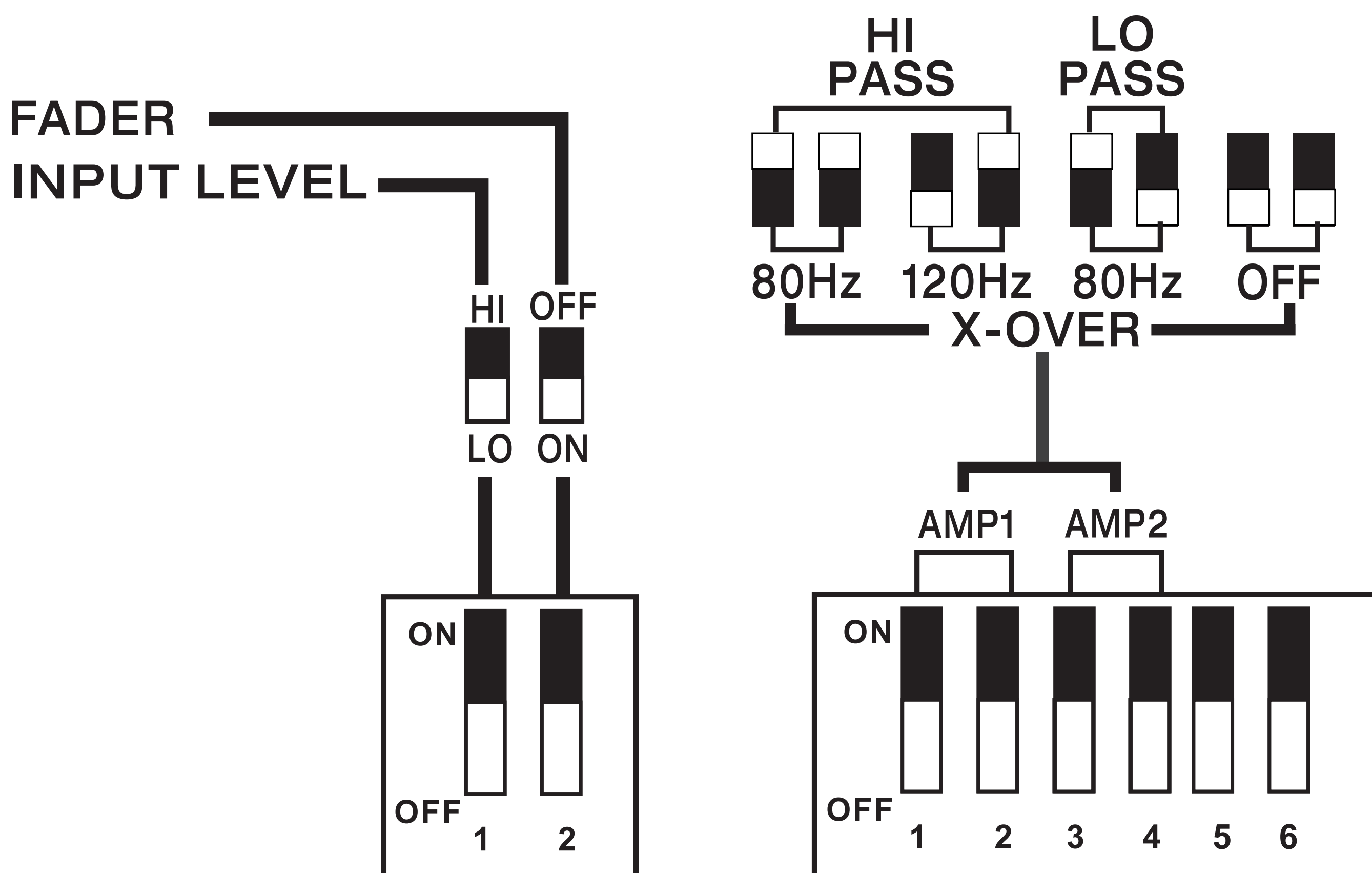

Never change the switches with the audio system on!

Input Level: Choose whether to receive a HI or LO-level signal from your source unit.

Fader Switch: Turn the fader switch ON if you are running two sets of inputs (front and rear for example) to the amplifier. Leave the fader switch OFF if you want to drive all channels from a single stereo input.

HI-PASS: Use the HI-PASS switches to set the internal crossover. Choose a cutoff of 80Hz, 120Hz depending on the configuration of switches. OFF for a full range signal.

LO-PASS: Use the LO-PASS configuration when in bridged operation with a subwoofer to set the internal crossover. This will set the cutoff to 80Hz. OFF for a full range signal.

PXAPT - DSP Programming Tool

The PXAPT enables connectivity to the KICKER Powersports Tune software. This software provides advanced programming of the crossovers and 5-band parametric EQ for your PXA amplifier.

[Purchase your PXAPT.](#)

[Download the KPT Powersports Tune software.](#)

Begin by removing the operation panel from the bottom of your PXA amp.

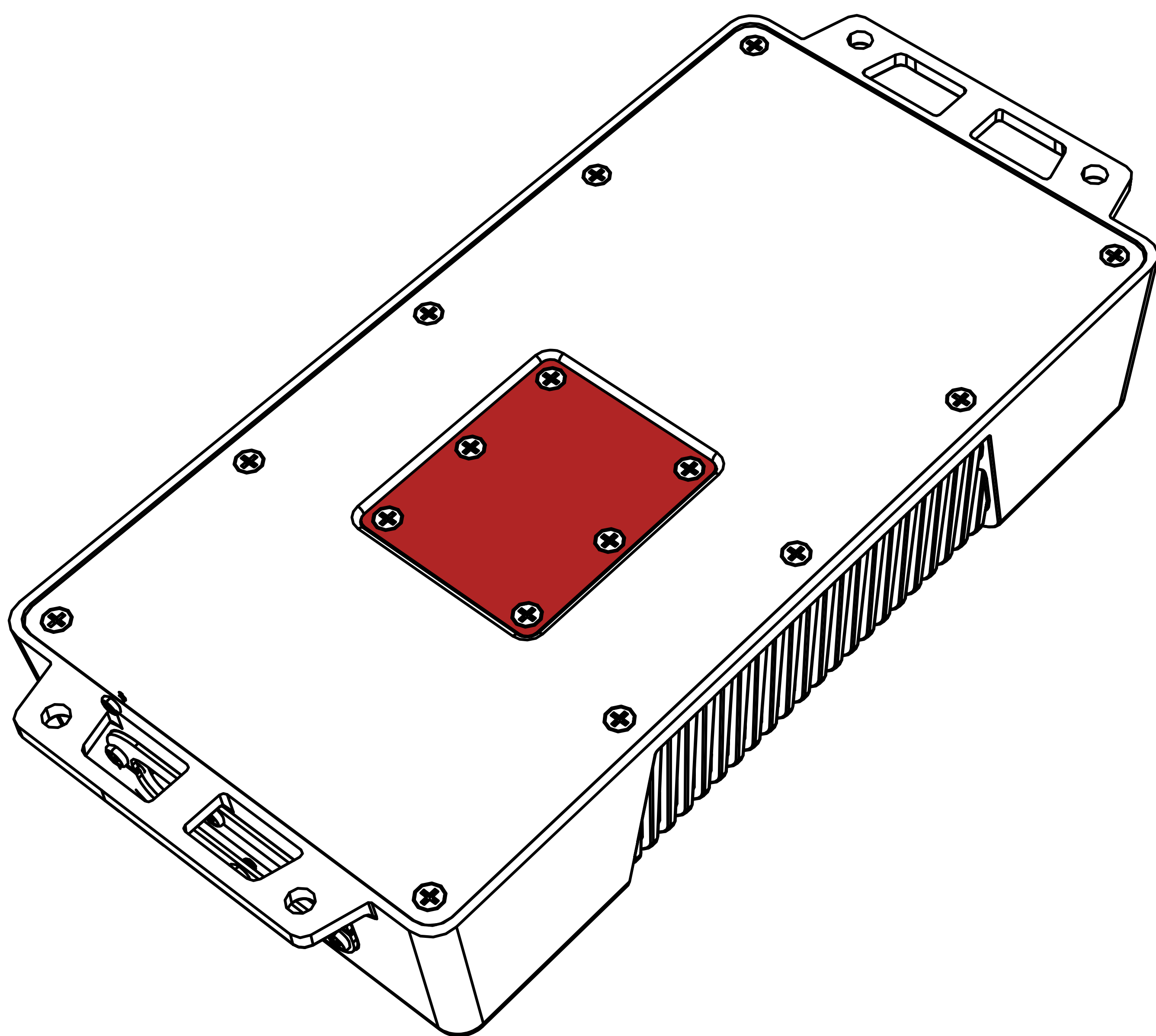

Activate the GUI Mode by turning dipswitch #6 to the ON position. The blue LED on the bottom of the amplifier will illuminate to indicate that GUI Mode is active.

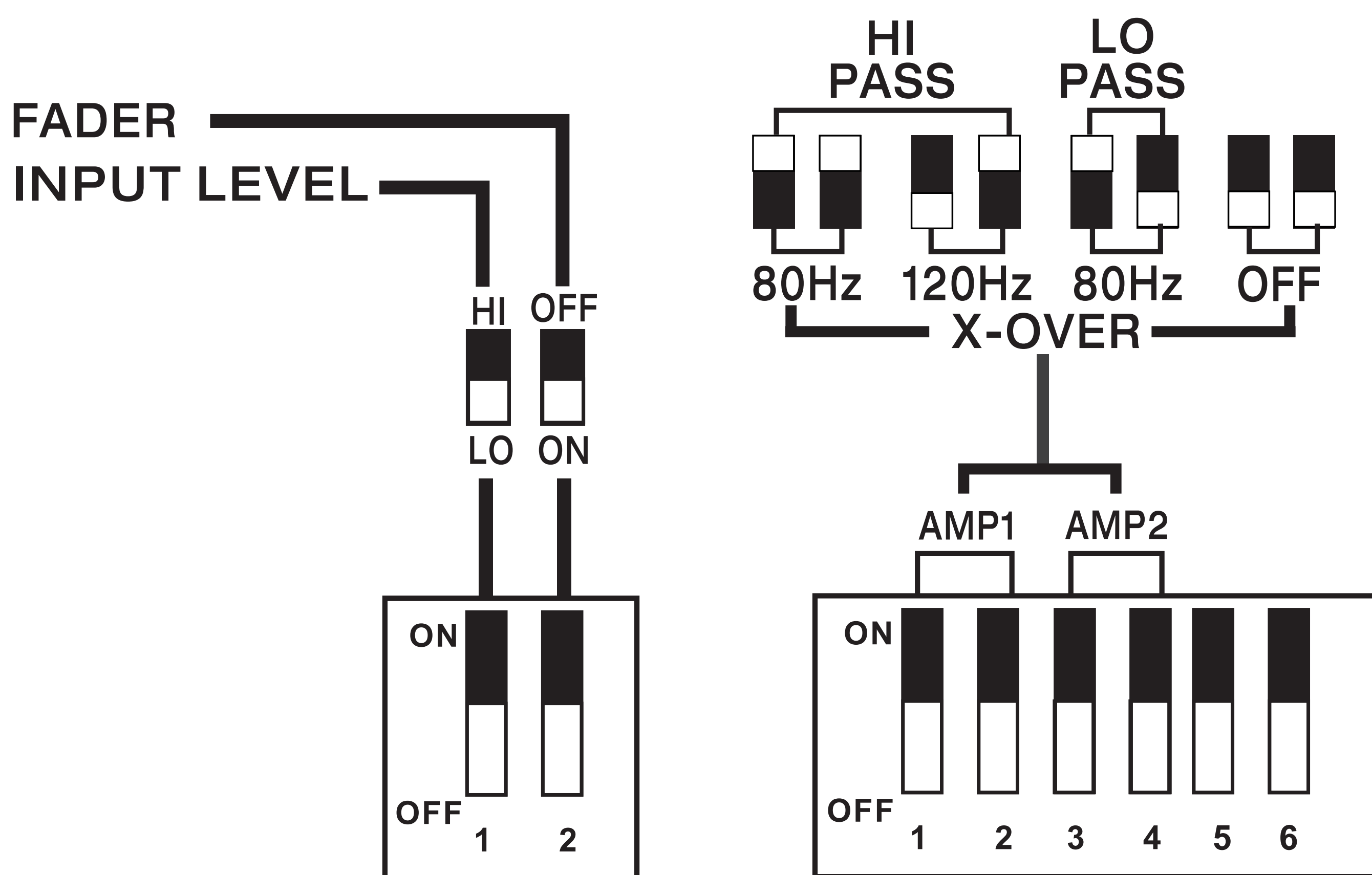

Connect the PXAPT to the PXAPT Port in the operation panel.

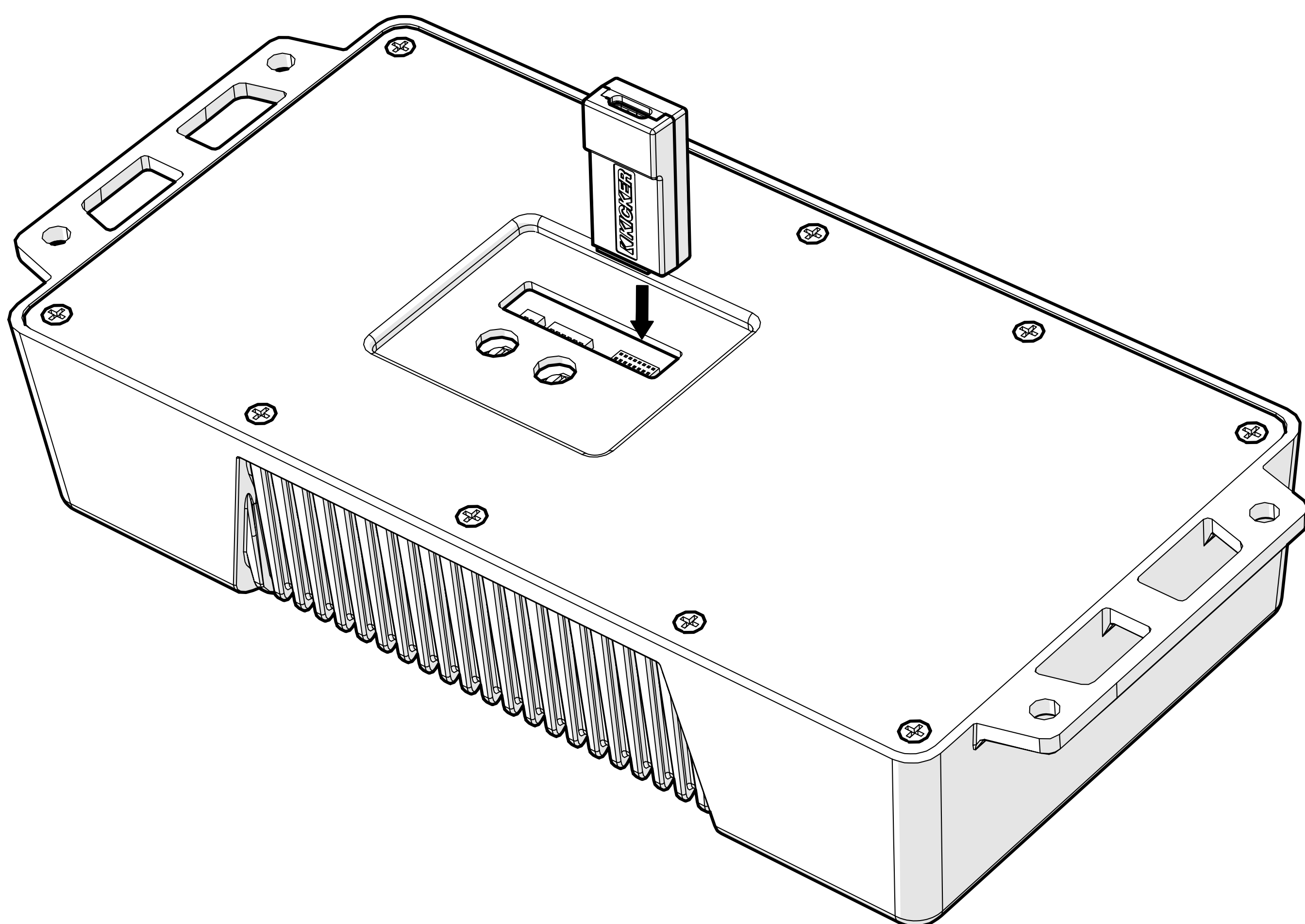

Connect a USB-C cable to the USB-C port of the PXAPT.

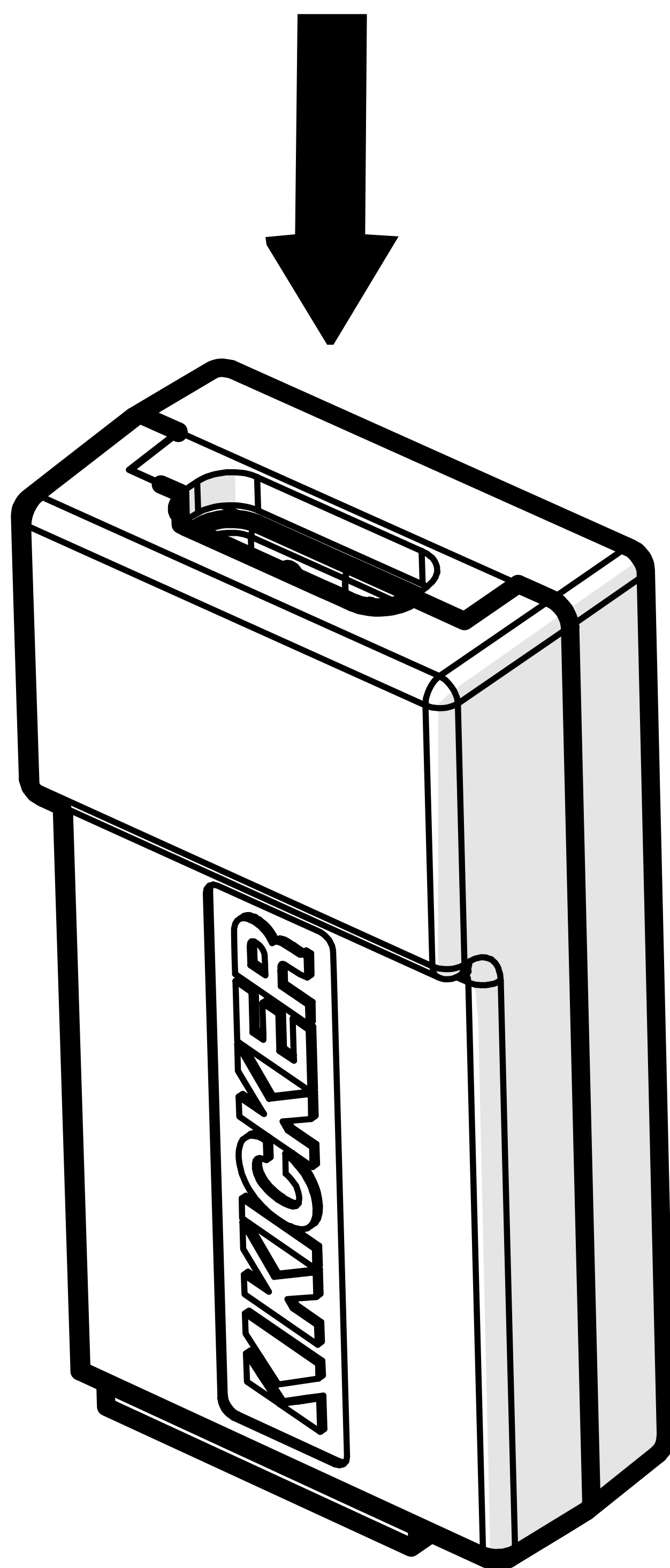

Connect the other end of your USB cable to the computer system running the KPT Tuning software. The application will automatically detect your PXA Amplifier and you may begin tuning.

Remote Bass Control ([sold separately](#)):

With the remote bass control, you have the ability to control the output level of your powered enclosure remotely. To surface-mount the remote bass level control, simply screw the remote to the chosen location, then run the cable from the controller to the “Remote Bass” jack on the amplifier panel. Do **NOT** connect/disconnect while the amplifier is on.

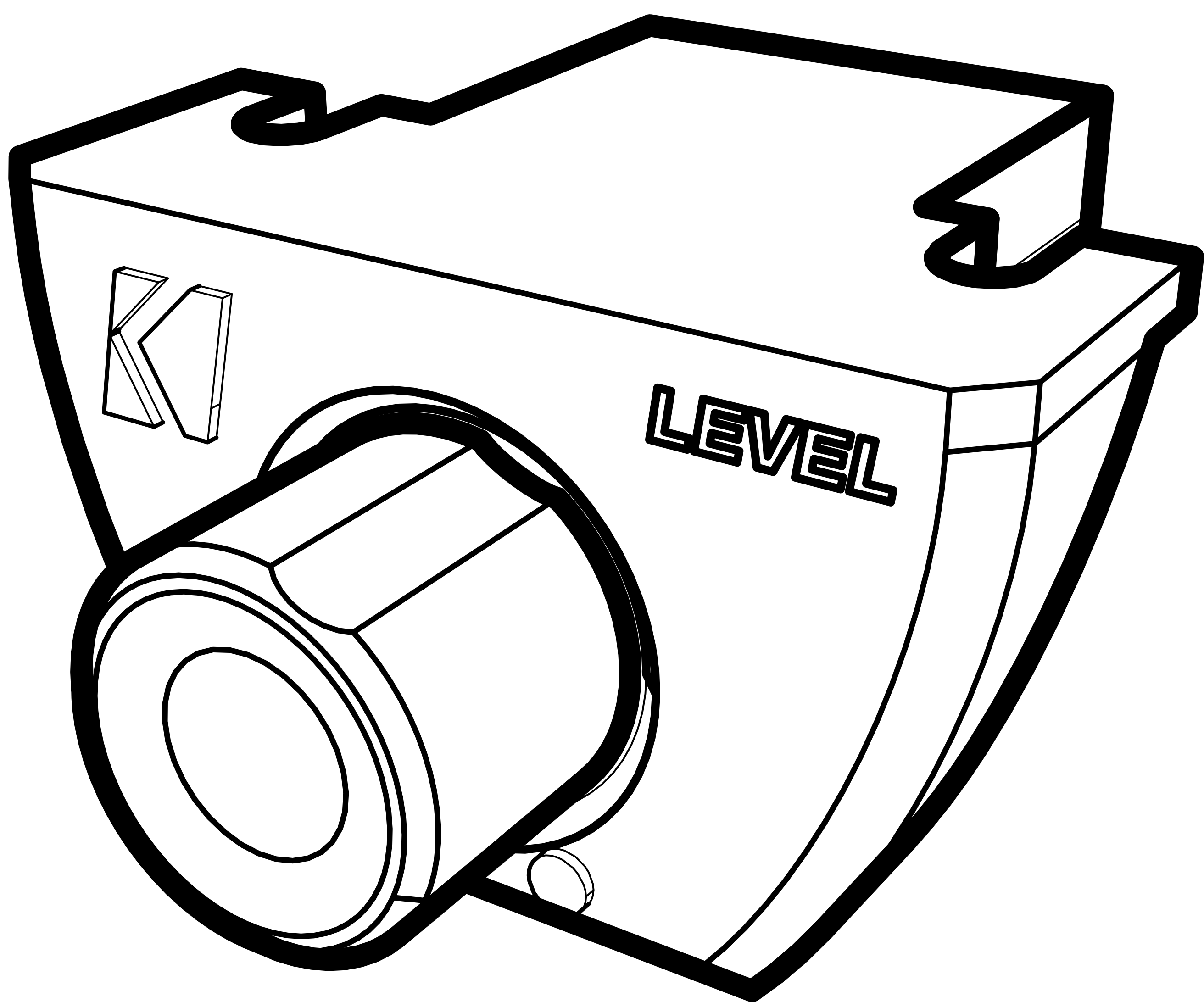

Troubleshooting

If your amplifier does not appear to be working, check the obvious things first such as blown fuses, poor or incorrect wiring connections, incorrect setting of crossover switch and gain controls, etc. There is a Power Protection LED on the side power panel of your Kicker PXA series amplifier. Depending on the state of the amplifier and the vehicle's charging system, the LED will glow either Red or Blue. When the blue LED is lit this indicates the amplifier is turned on and no trouble exists.

Blue LED off, no output? With a Volt Ohm Meter (VOM) check the following: ❶ +12 volt power terminal (should read +12V to +16V) ❷ Remote turn-on terminal (should read +12V to +16V) ❸ Check for reversed power and ground connections ❹ Ground terminal, for proper conductivity. ❺ For Hi-Level input, check input wires for +6V.

Blue LED on, no output? Check the following: ❶ RCA connections ❷ Test speaker outputs with a "known" good speaker. ❸ Substitute source unit with a "known" good source unit. ❹ Check for a signal in the RCA cable feeding the amplifier with the VOM meter set to measure "AC" voltage.

Protection LED flashing with loud music? The red LED indicates low battery voltage. Check all the connections in your vehicle's charging system. It may be necessary to replace or charge your vehicle's battery or replace your vehicle's alternator.

Protection LED on, no output? ❶ Amplifier is very hot = thermal protection is engaged. Test for proper impedance at the speaker terminals with a VOM meter (see the diagrams in this manual for minimum recommended impedance and multiple speaker wiring suggestions). Also check for adequate airflow around the amplifier. ❷ Amplifier shuts down only while vehicle is running = voltage protection circuitry is engaged. Voltage to the amplifier is not within the 10–16 volt operating range. Have the vehicle's charging and electrical system inspected. ❸ Amplifier will only play at low volume levels = short circuit protection is engaged. Check for speaker wires shorted to each other or to the vehicle chassis. Check for damaged speakers or speaker(s) operating below the minimum recommended impedance.

No or low output? ❶ Check the balance control on source unit ❷ Check the RCA (or speaker input) and speaker output connections.

Alternator noise-whining sound with engine's RPM? ❶ Check for damaged RCA (or speaker input) cable ❷ Check the routing of RCA (or speaker input) cable ❸ Check the source unit for proper grounding ❹ Check the gain settings and turn them down if they are set too high.

Reduced bass response? Reverse a speaker connection from positive to negative on the stereo/subwoofer channel(s); if the bass improves, the speaker was out of phase.

Ground Noise? KICKER amplifiers are engineered to be fully compatible with all manufacturers' head units. Some head units may require additional grounding to prevent noise from entering the audio signal. If you are experiencing this problem with your head unit, in most cases running a ground wire from the RCA outputs on the head unit to the chassis will remedy this issue.

CAUTION: When jump starting the vehicle, be sure that connections made with jumper cables are correct. Improper connections can result in blown amplifier fuses as well as the failure of other critical systems in the vehicle.

If you have more questions about the installation or operation of your new KICKER product, see the Authorized KICKER Dealer where you made your purchase. For more advice on installation, click on the SUPPORT tab on the KICKER homepage, www.kicker.com. Choose the TECHNICAL SUPPORT tab, choose the subject you are interested in, and then download or view the corresponding information. Please E-mail support@kicker.com or call Technical Services (405) 624-8583 for unanswered or specific questions.

PXA1000.5

Installation

Mounting

Choose a structurally sound location to mount your KICKER amplifier. Make sure there are no items behind the area where the screws will be driven. Choose a location that allows at least 4" (10cm) of open ventilation for the amplifier. Drill four holes using a 7/64" (3mm) bit and use the supplied #8 screws to mount the amplifier.

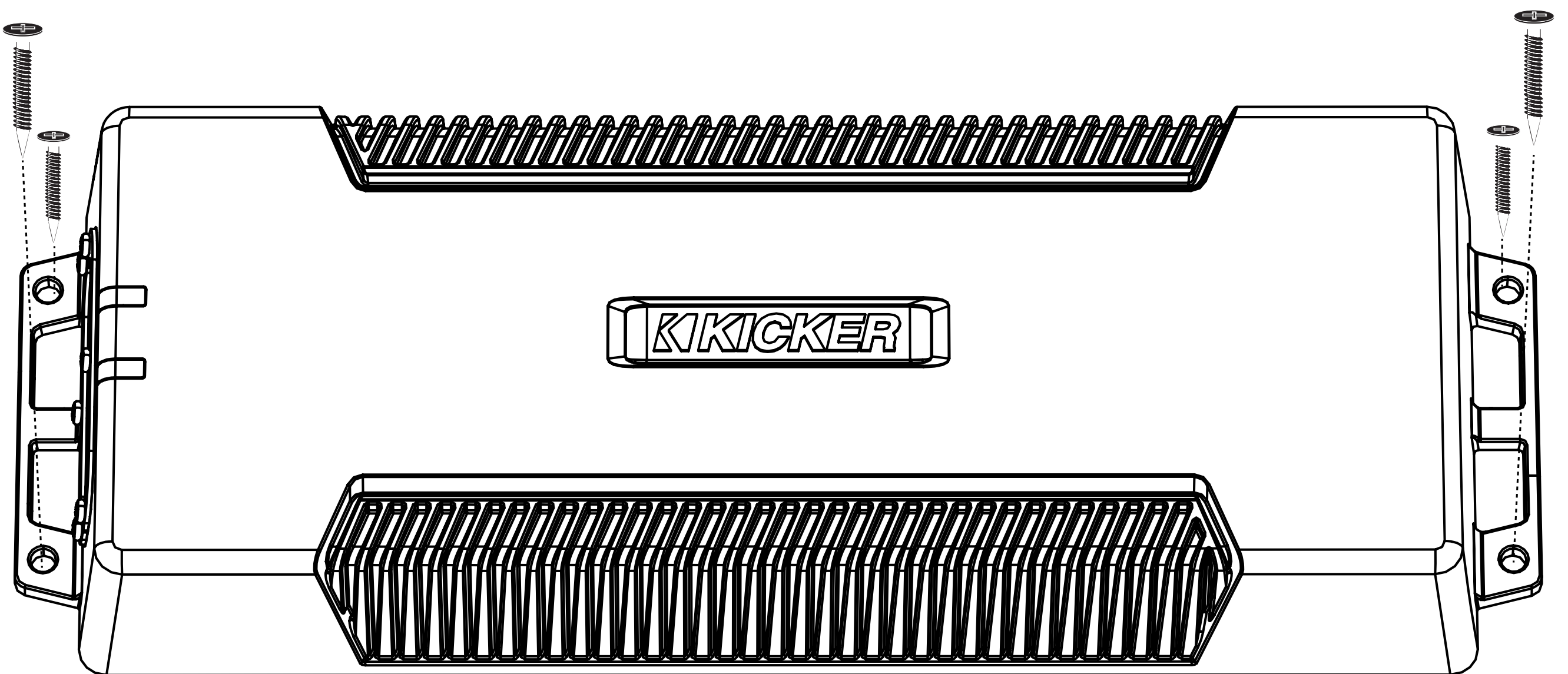
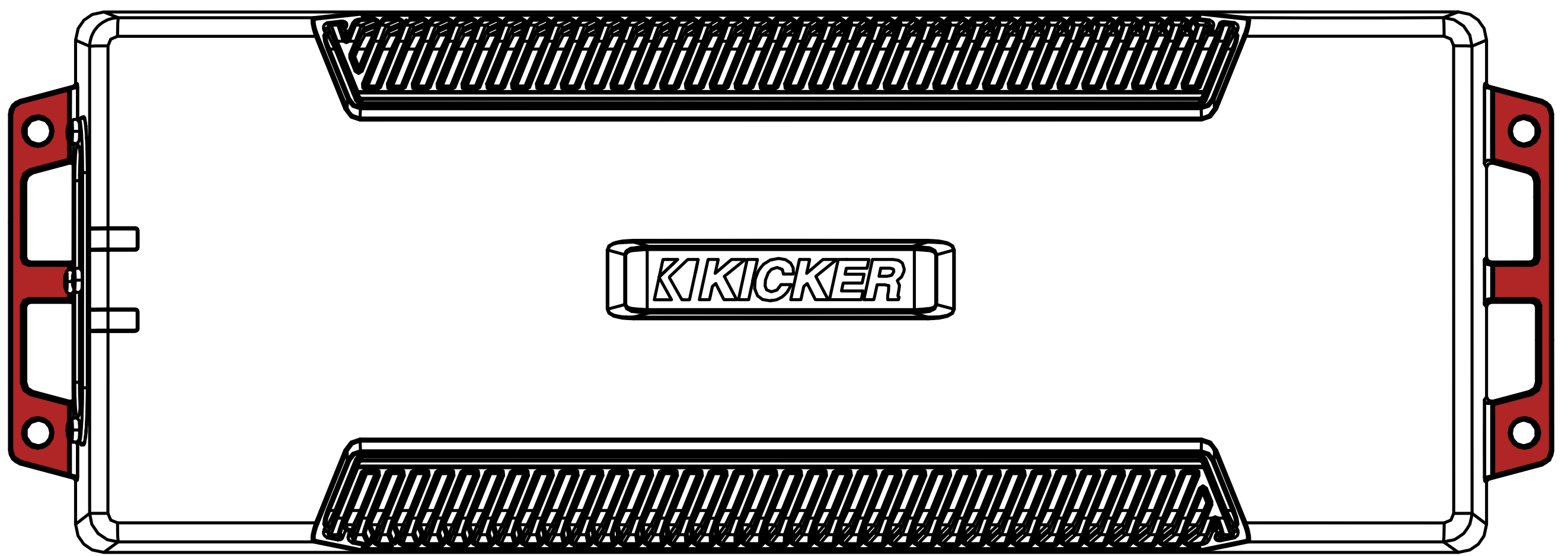

Power Wiring

[Click Here for Amplifier Install Kits](#)

Model	External Fuse (sold separately)	Power/Ground Wire	KICKER Wiring Kit
PXA1000.5	1 x 150 Ampere	1/0 Gauge	PKD1

Disconnect the vehicle's battery to avoid an electrical short. A good ground connection is important. If the PXA is mounted in the front fairing of a motorcycle, it will be best to extend the ground wire all the way to the battery. Make the ground wire short, 24" (60cm) or less and, if not connected to the battery, connect it to a paint-and-corrosion-free, solid metal area of the vehicle's chassis. Adding an additional ground wire of this same gauge (or larger) between the battery's negative post and the vehicle chassis is recommended. Keep the audio signal cable away from factory wiring harnesses and other power wiring. If you need to cross this wiring, cross it at a 90 degree angle. Install a fuse at the blue +12V constant wire. Fuse installation should be as close as possible to the battery, and no further than 18" (45cm) of the battery, and in-line with the harness' power cable, which is connected to your PXA Amplifier. Make sure the power wire is routed so that it will not be damaged, crimped, or shorted.

If you ever need to remove the amplifier from the vehicle after it has been installed, the ground wire should be the last wire disconnected from the amplifier; just the opposite as when you installed it.

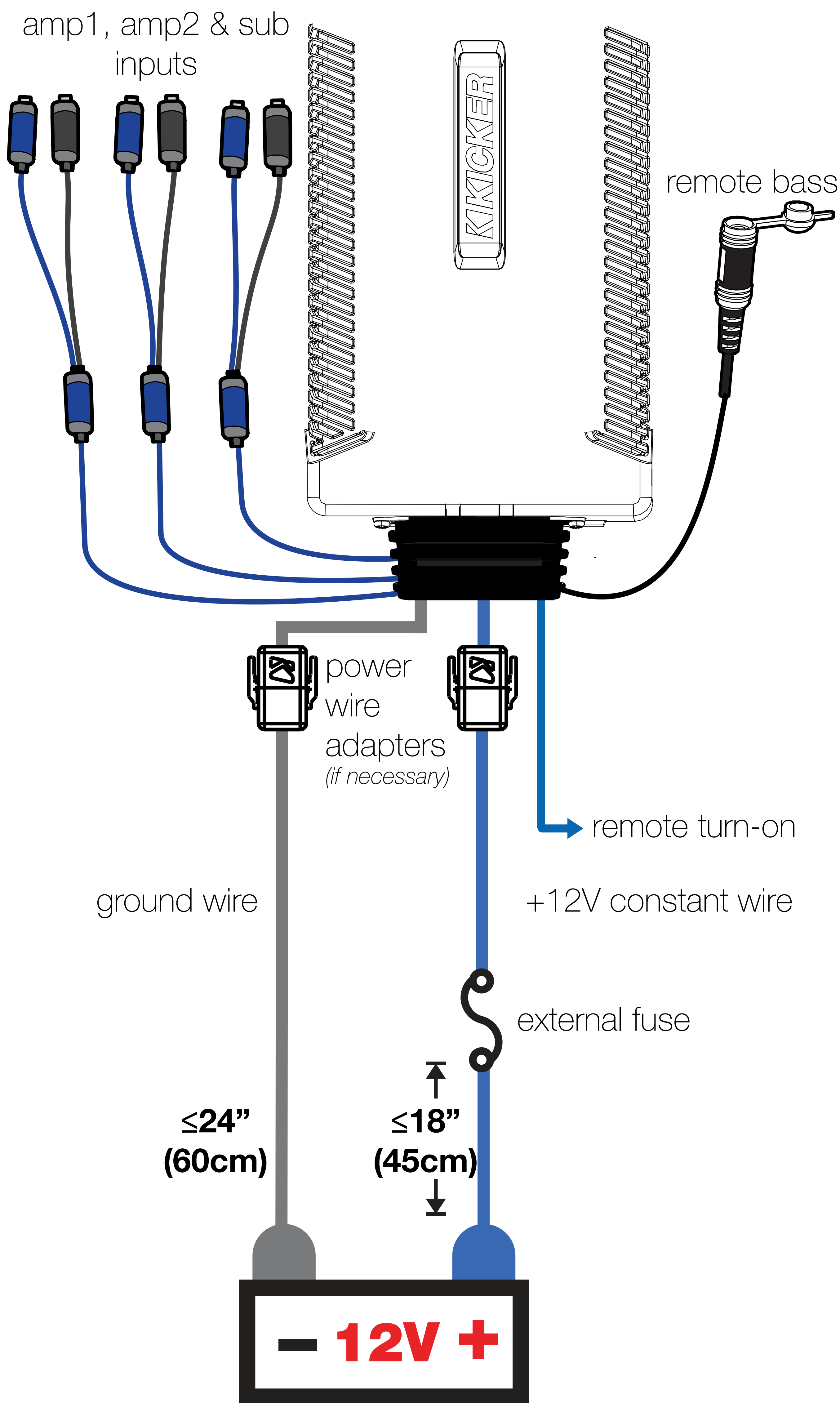

For multiple amplifier installations where distribution blocks are used, each amplifier should have its proper-rated fuse, or breaker, installed between the amplifier and the distribution block within eighteen inches of the block, or on the distribution block if it provides for fusing. The primary power wire should also be fused between the battery and distribution block, within eighteen inches of the battery's positive terminal, with a fuse or breaker rated at least to the sum of the individual amplifier's fuse values, but doesn't exceed the capacity of your wiring.

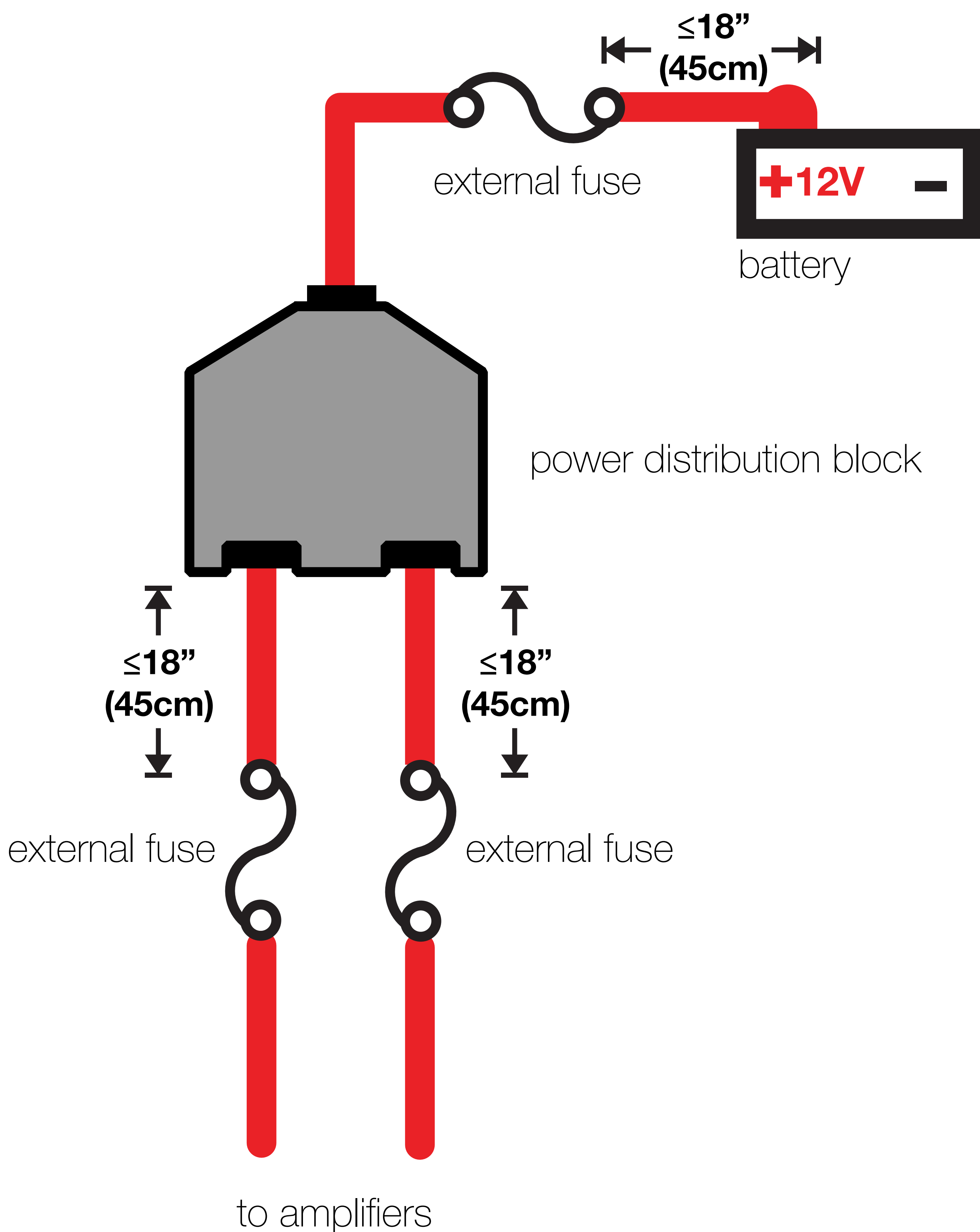

Speaker Wiring

(4-Channel Operation)

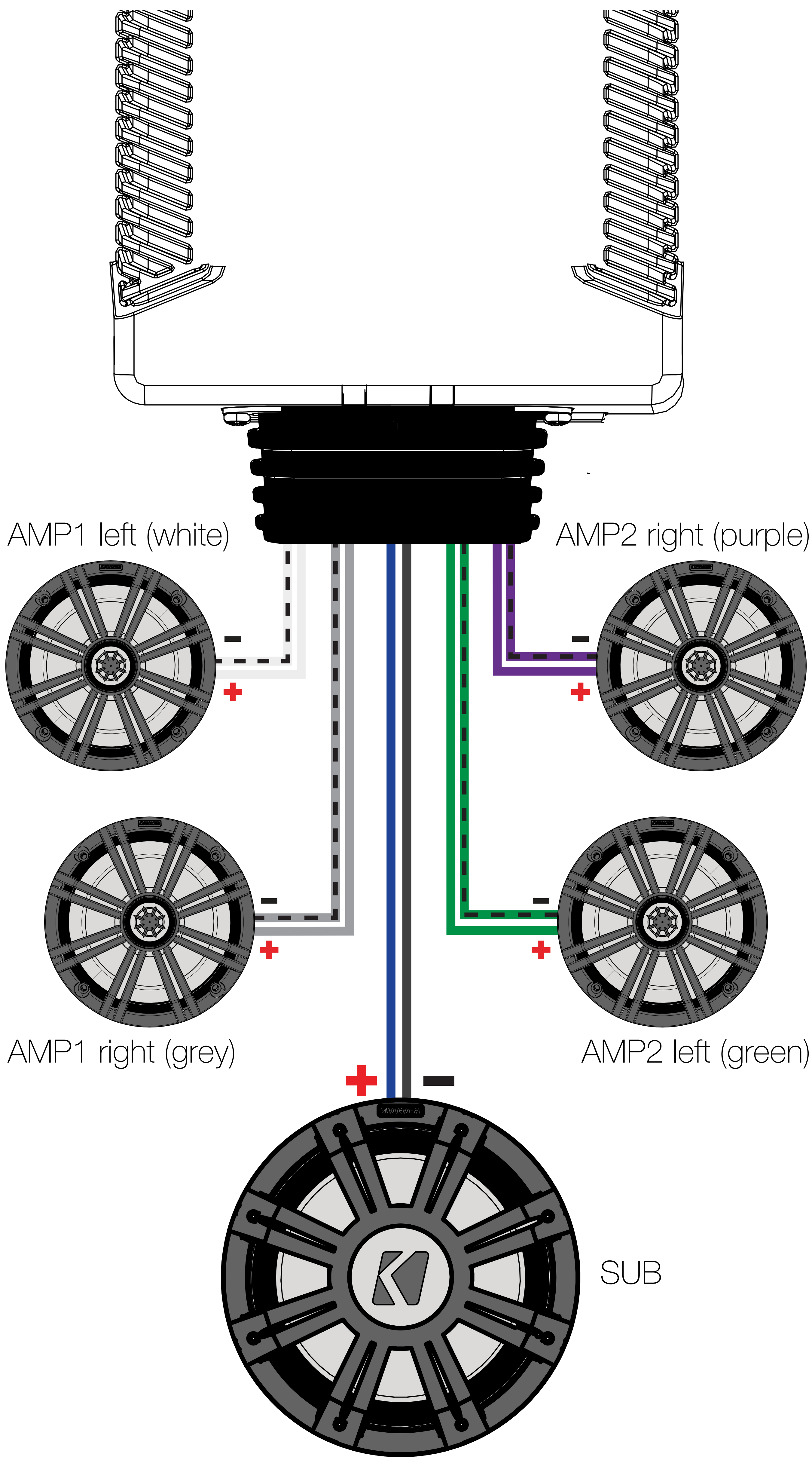

(Bridged Operation)

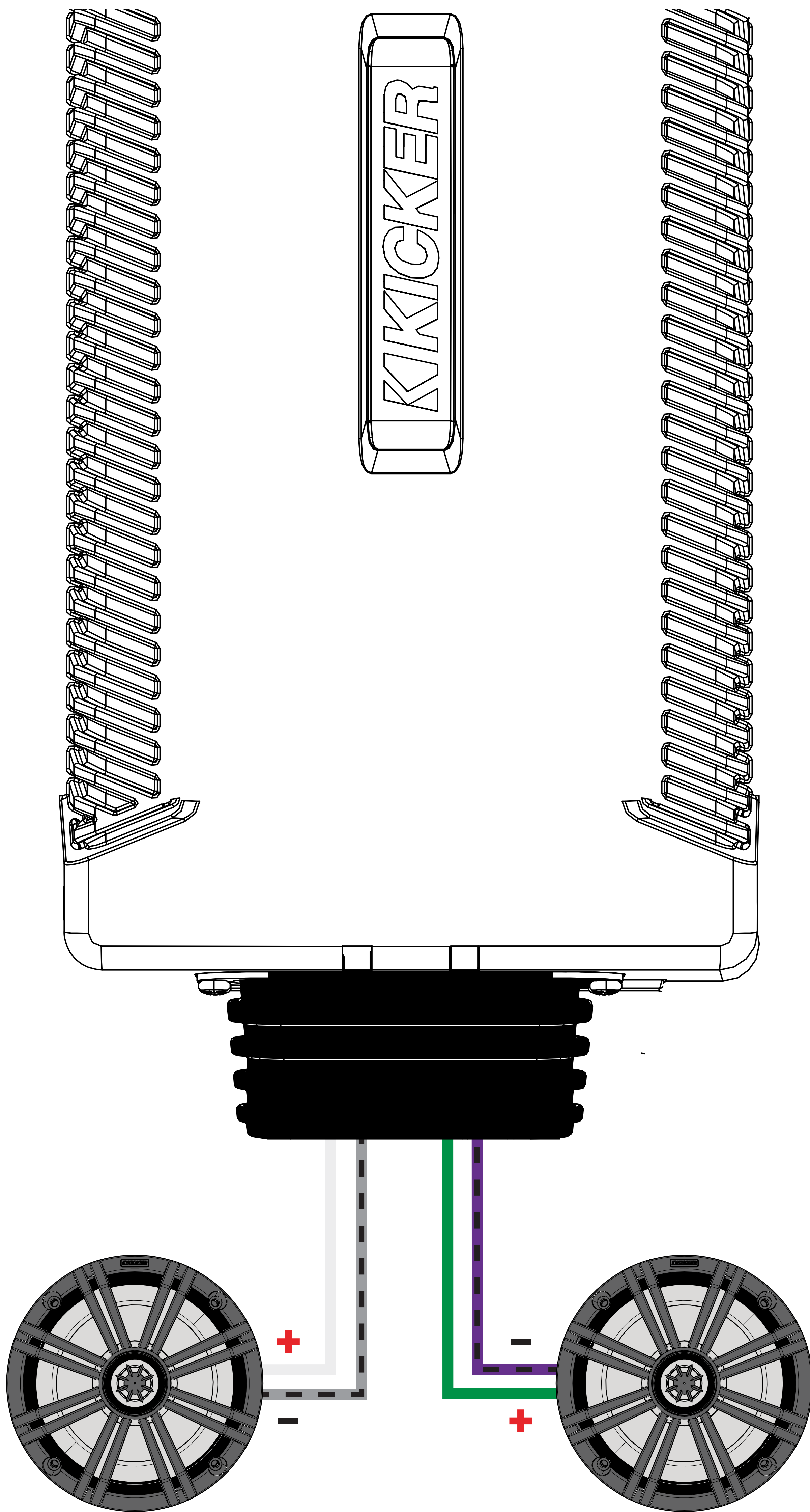

AMP1 left (white) positive
AMP1 right (grey) negative

AMP2 left (green) positive
AMP2 right (purple) negative

You may use a combination of stereo and bridged operation (eg AMP1 Left & Right, and AMP 2 Bridged subwoofer)

Operation

Features

Automatic Turn-On: The PXA-series offers two different automatic turn-on modes; +12V and DC Offset.

- Remote Turn-On: Run 18 gauge wire from the Remote Turn-On Lead on your source unit to the blue REM wire on the PXA amplifier's wiring harness.
- DC Offset Turn-On: The DC Offset mode detects a $>2.5V$ DC offset from the HI-Level speaker outputs when the source unit has been turned on.

To access the operational features of the PXA amplifier, remove the six Phillips-head screws from the bottom of the amp which are covering the operation panel.

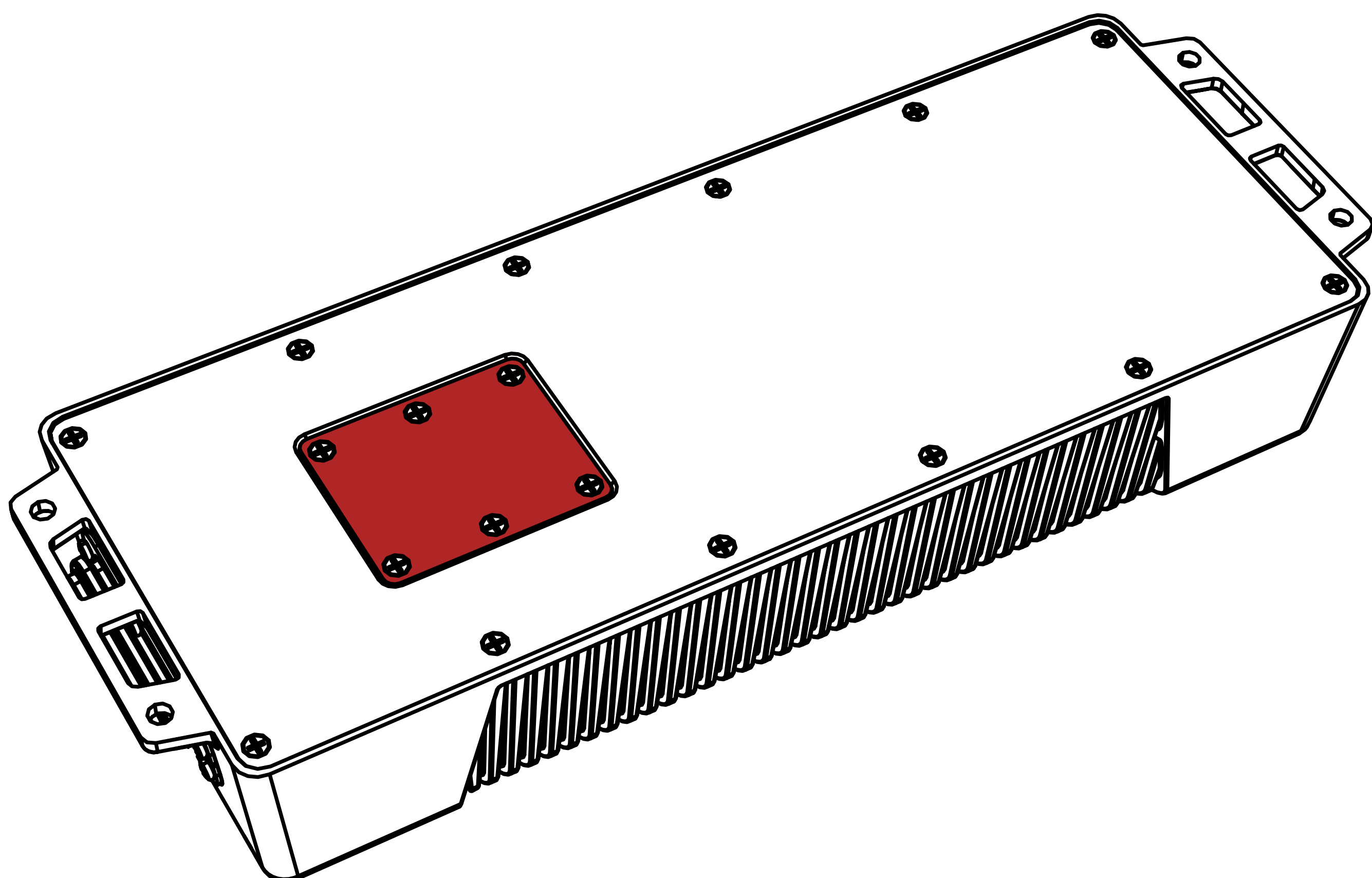

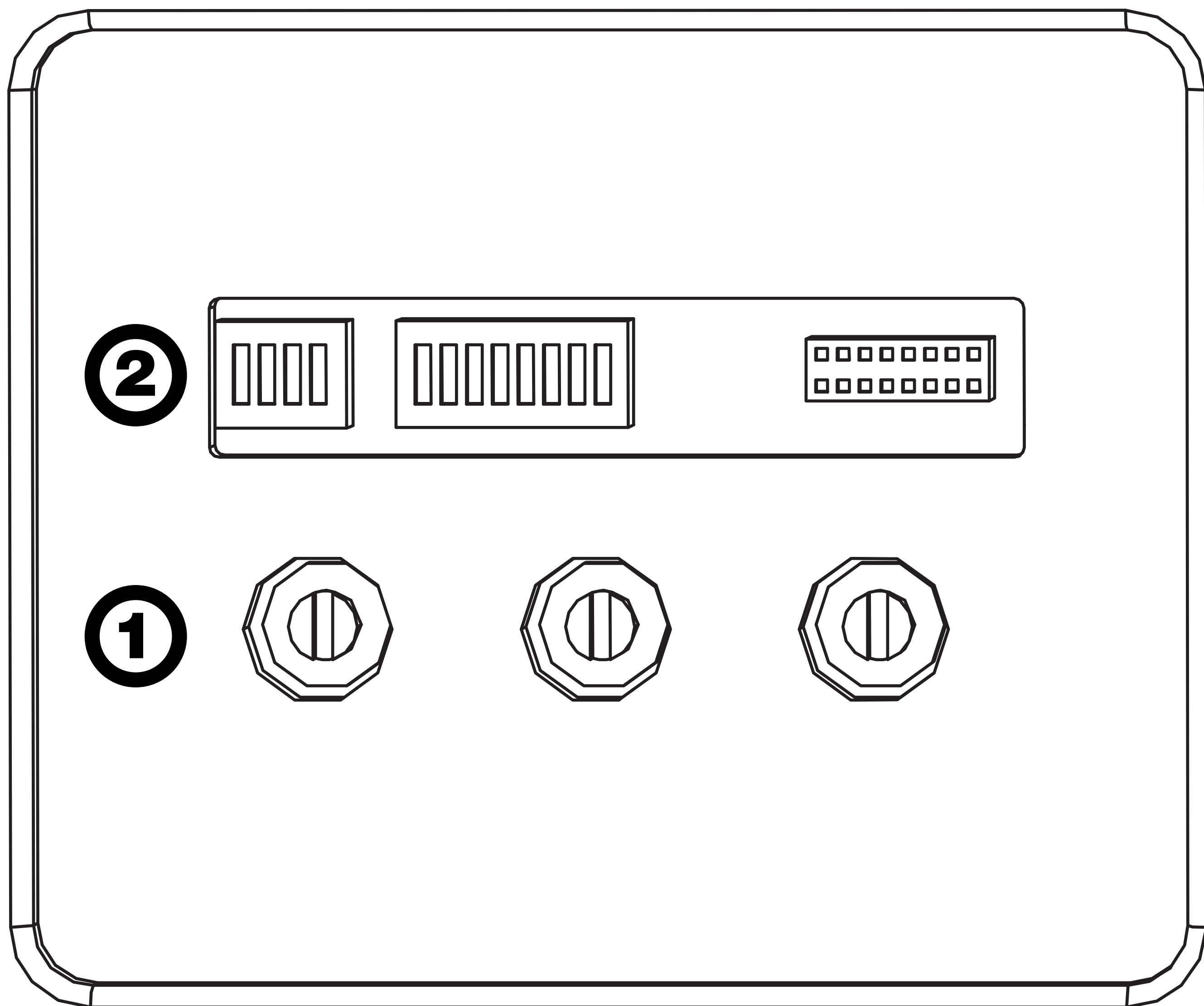

1 Input Gain Controls

2 Input Level, Fader, Sub Input, & Crossover Switches

Input Gain Controls: The input gain control is not a volume control. It matches the output of the source unit to the input level of the amplifier. Maximum power out of the amplifier is possible with the gain in the lowest position.

Incorrectly setting the gain can result in distorted output or damage to, and premature failure of, your speakers. For a quick setup, turn the source unit up to about 3/4 volume (if the source unit goes to 30, turn it to 25). Slowly turn up (clockwise) the gain on the amplifier until you can hear audible distortion, then turn it down a little.

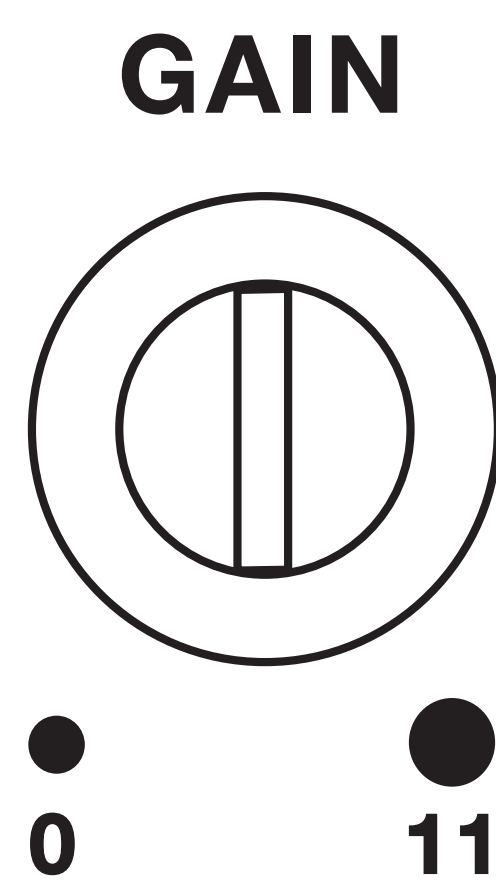

To use the preferred method of setting the input gain using a voltmeter or oscilloscope, begin by turning off the amplifier and disconnecting all speakers from it. Turn the gain knob completely off (counterclockwise) and all crossovers off, or to their least effective setting. Turn off bass boost. If a remote bass accessory is connected to the amplifier, turn it completely on (clockwise). Ensure all EQ and DSP settings on the source unit such as bass, treble, fader, seating position etc are set to linear, flat, center, or off. Turn on the amplifier. Play a 0dB sine wave through your source unit and increase the volume to about 3/4 of maximum. Sine wave tracks can be downloaded for free from KICKER.com under the "Support" tab. Use the 50Hz sine wave to set the gain for a subwoofer and the 1kHz sine wave for full-range speakers. Set your voltmeter or oscilloscope to measure AC voltage. Place the voltmeter's probes on the amplifier's speaker output terminals. With the sine wave playing, slowly turn the gain knob clockwise and watch the AC voltage on the voltmeter increase.

When the desired voltage is shown (reference power chart insert), or you start to see the waveform square off stop increasing the gain, turn the amplifier off, reconnect all speakers and set the crossovers to your desired setting. Your gain is now set for maximum unclipped power from the amplifier. If you increase amplitude using settings on the source unit or the bass boost on the amplifier it will introduce distortion and you will need to redo these steps.

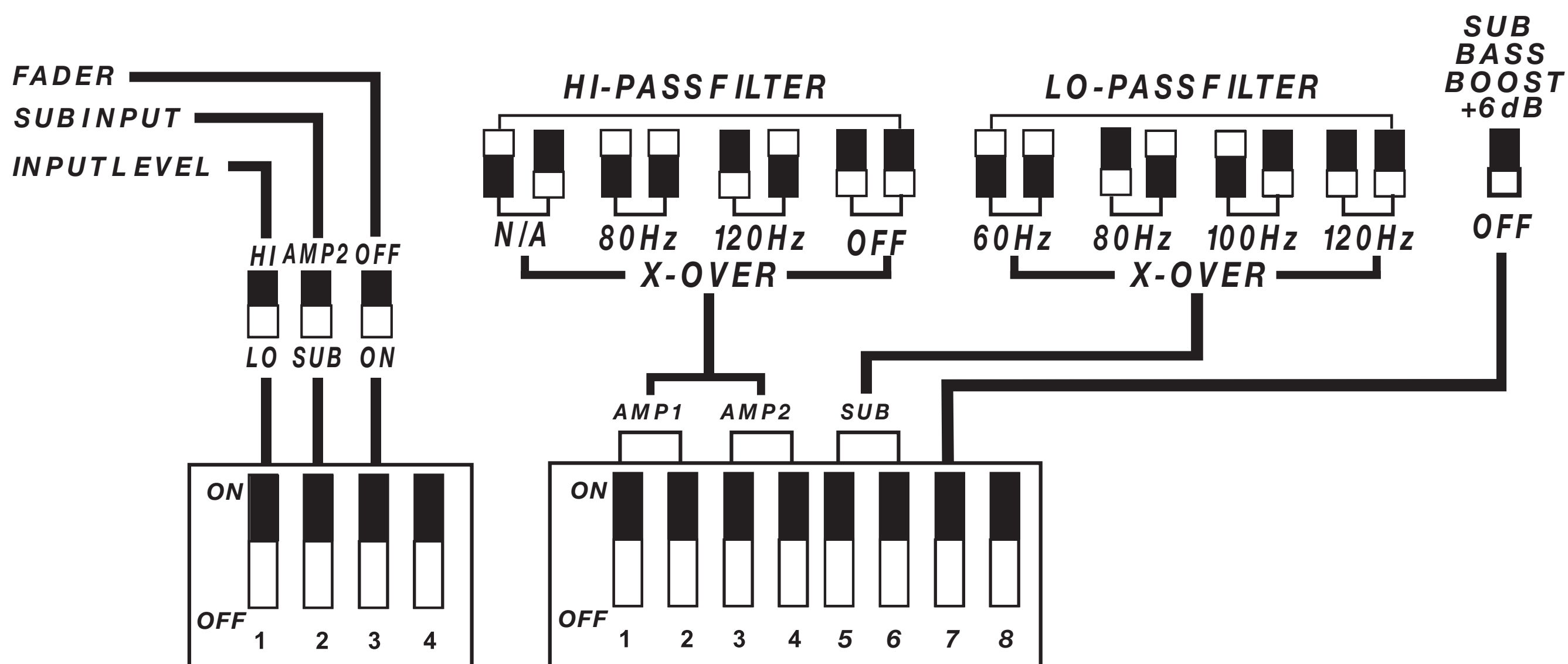

Never change the switches with the audio system on!

Input Level: Choose whether to receive a HI or LO-level signal from your source unit.

SUB Input: Choose whether to use the AMP2 Input or SUB Input for the SUB output channel.

Fader Switch: Turn the fader switch ON if you are running two sets of inputs (front and rear for example) to the amplifier. Leave the fader switch OFF if you want to drive all channels from a single stereo input.

HI-PASS: Use the HI-PASS switches to set the internal crossover. Choose a cutoff of 80Hz, 120Hz depending on the configuration of switches. OFF for a full range signal.

LO-PASS: Use the LO-PASS switches to set the internal crossover. Choose a cutoff of 60Hz, 80Hz, 100Hz, or 120Hz depending on the configuration of switches.

KICK EQ Bass Boost: The bass boost is designed to give you increased output, +6dB, at 40Hz. If you turn it on, you must readjust the input gain control to avoid clipping the amplifier.

Remote Bass Control ([sold separately](#)):

With the remote bass control, you have the ability to control the output level of your powered enclosure remotely. To surface-mount the remote bass level control, simply screw the remote to the chosen location, then run the cable from the controller to the “Remote Bass” jack on the amplifier panel. Do **NOT** connect/disconnect while the amplifier is on.

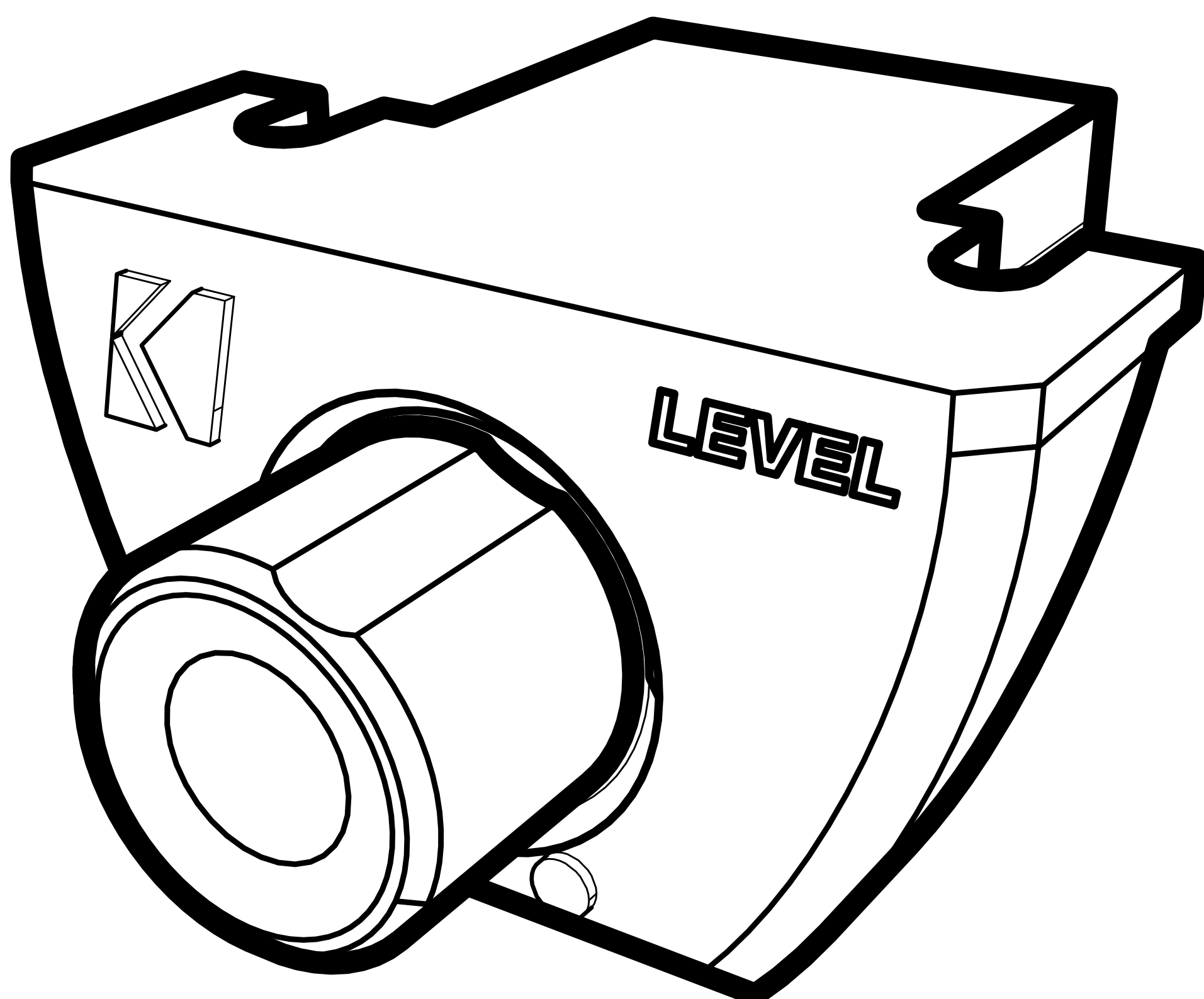

PXAPT - DSP Programming Tool

The PXAPT enables connectivity to the KICKER Powersports Tune software. This software provides advanced programming of the crossovers and 5-band parametric EQ for your PXA amplifier.

[Purchase your PXAPT.](#)

[Download the KPT Powersports Tune software.](#)

Begin by removing the operation panel from the bottom of your PXA amp.

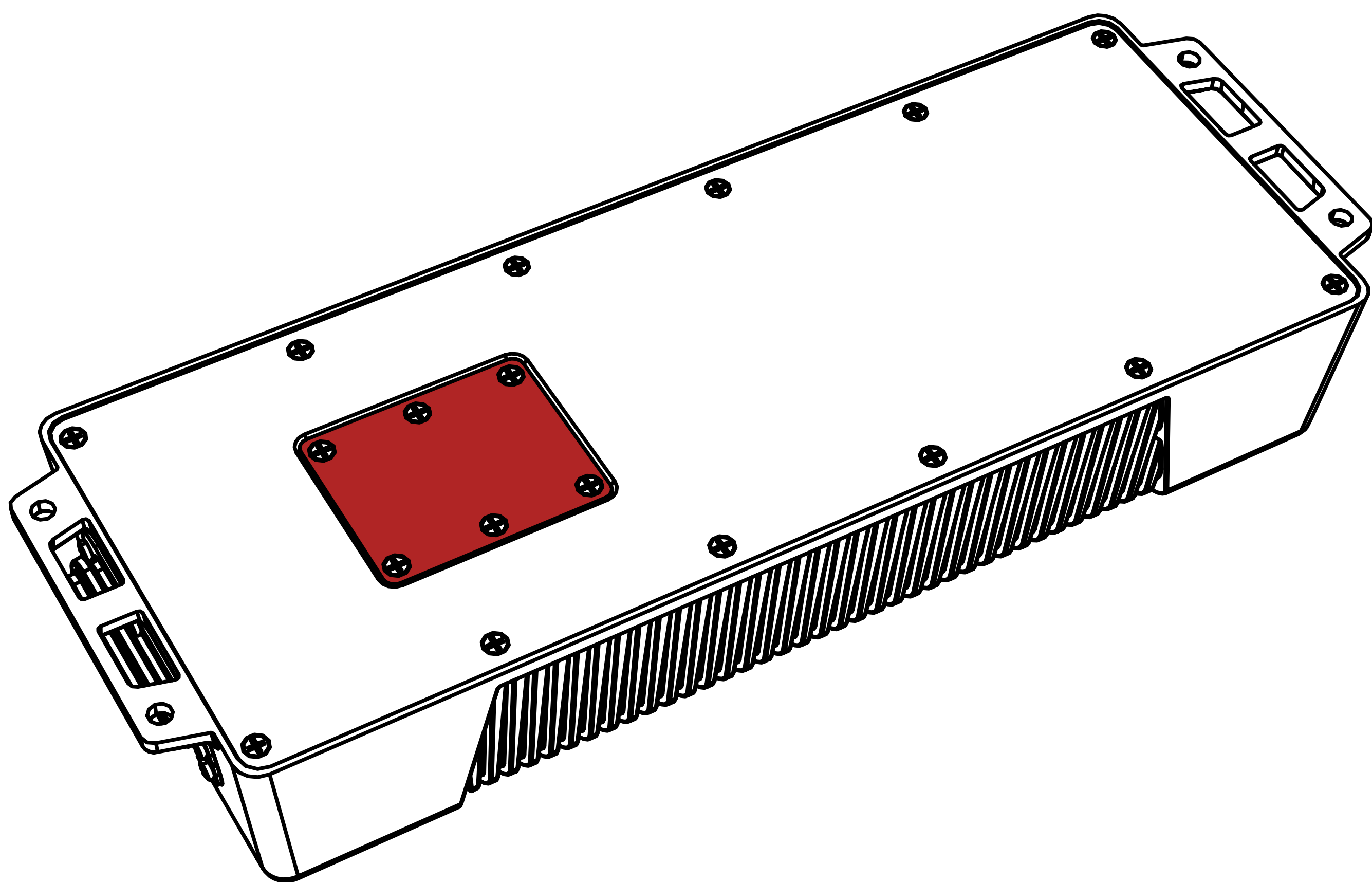

Activate the GUI Mode by turning dipswitch #8 to the ON position. The blue LED on the bottom of the amplifier will illuminate to indicate that GUI Mode is active.

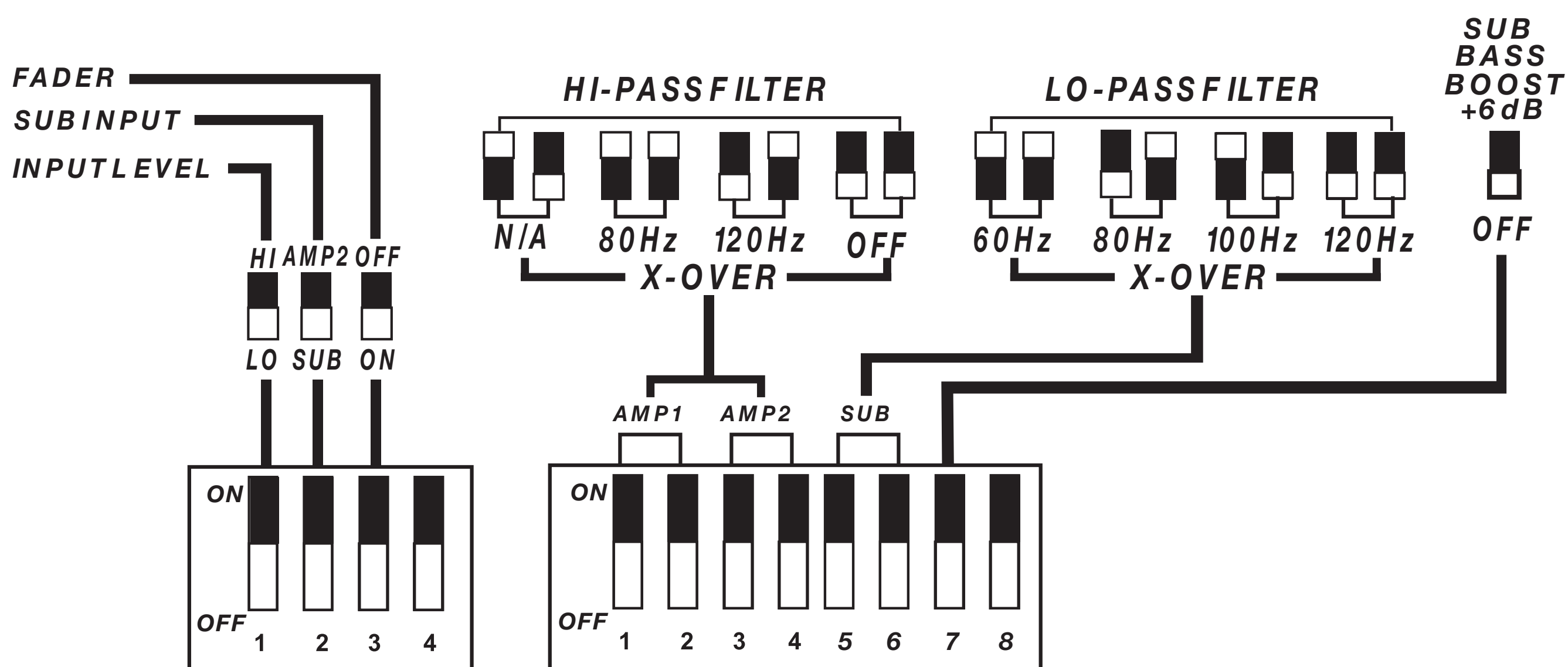

Connect the PXAPT to the PXAPT Port in the operation panel.

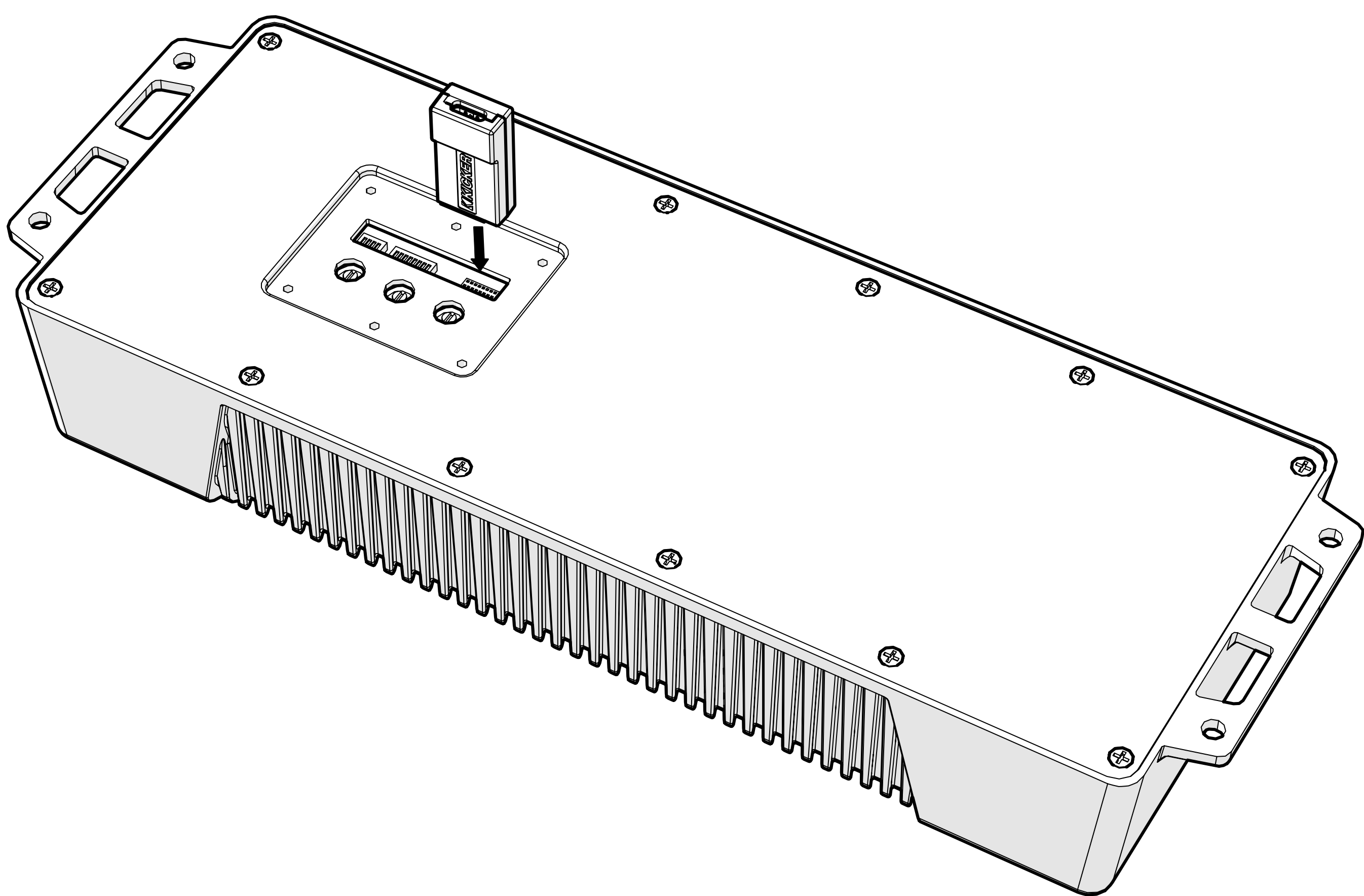

Connect a USB-C cable to the USB-C port of the PXAPT.

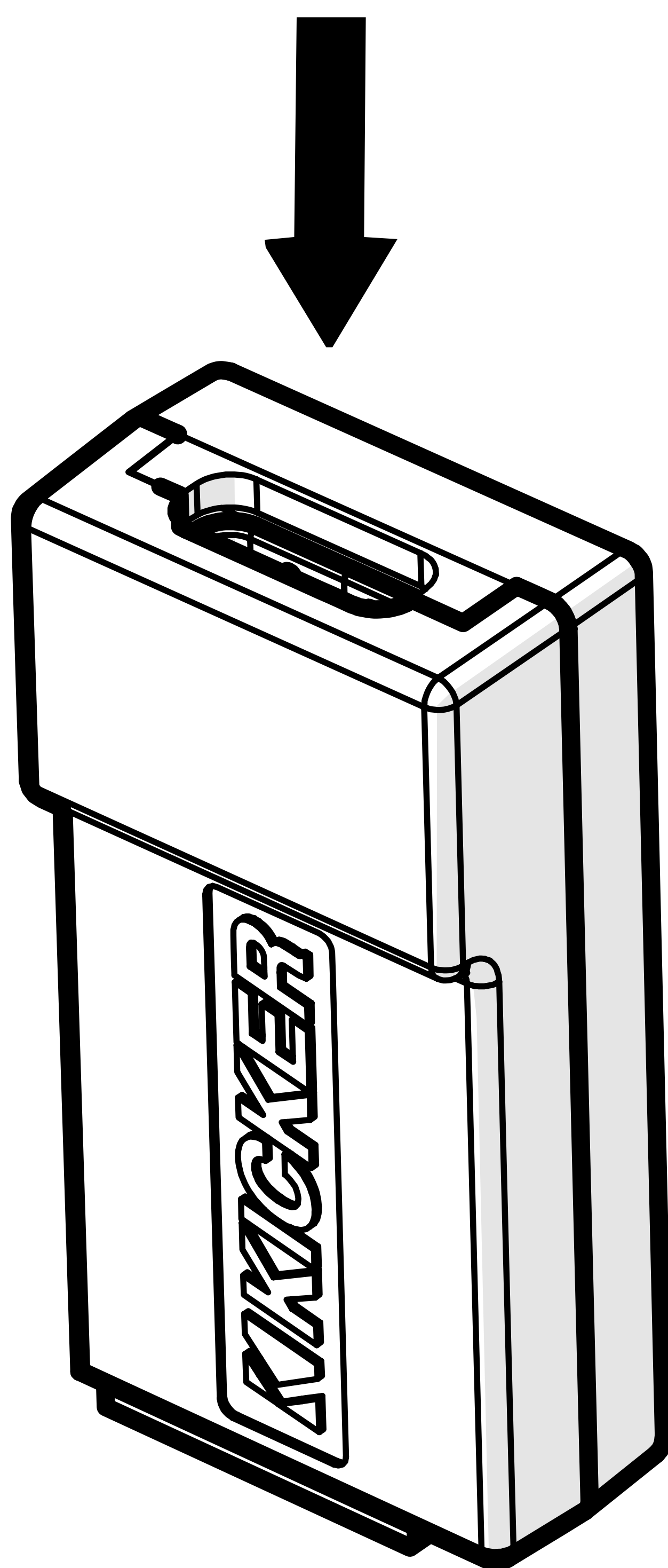

Connect the other end of your USB cable to the computer system running the KPT Tuning software. The application will automatically detect your PXA Amplifier and you may begin tuning.

Troubleshooting

If your amplifier does not appear to be working, check the obvious things first such as blown fuses, poor or incorrect wiring connections, incorrect setting of crossover switch and gain controls, etc. There is a Power Protection LED on the side power panel of your Kicker PXA series amplifier. Depending on the state of the amplifier and the vehicle's charging system, the LED will glow either Red or Blue. When the blue LED is lit this indicates the amplifier is turned on and no trouble exists.

Blue LED off, no output? With a Volt Ohm Meter (VOM) check the following: ❶ +12 volt power terminal (should read +12V to +16V) ❷ Remote turn-on terminal (should read +12V to +16V) ❸ Check for reversed power and ground connections ❹ Ground terminal, for proper conductivity. ❺ For Hi-Level input, check input wires for +6V.

Blue LED on, no output? Check the following: ❶ RCA connections ❷ Test speaker outputs with a "known" good speaker. ❸ Substitute source unit with a "known" good source unit. ❹ Check for a signal in the RCA cable feeding the amplifier with the VOM meter set to measure "AC" voltage.

Protection LED flashing with loud music? The red LED indicates low battery voltage. Check all the connections in your vehicle's charging system. It may be necessary to replace or charge your vehicle's battery or replace your vehicle's alternator.

Protection LED on, no output? ❶ Amplifier is very hot = thermal protection is engaged. Test for proper impedance at the speaker terminals with a VOM meter (see the diagrams in this manual for minimum recommended impedance and multiple speaker wiring suggestions). Also check for adequate airflow around the amplifier. ❷ Amplifier shuts down only while vehicle is running = voltage protection circuitry is engaged. Voltage to the amplifier is not within the 10–16 volt operating range. Have the vehicle's charging and electrical system inspected. ❸ Amplifier will only play at low volume levels = short circuit protection is engaged. Check for speaker wires shorted to each other or to the vehicle chassis. Check for damaged speakers or speaker(s) operating below the minimum recommended impedance.

No or low output? ❶ Check the balance control on source unit ❷ Check the RCA (or speaker input) and speaker output connections.

Alternator noise-whining sound with engine's RPM? ❶ Check for damaged RCA (or speaker input) cable ❷ Check the routing of RCA (or speaker input) cable ❸ Check the source unit for proper grounding ❹ Check the gain settings and turn them down if they are set too high.

Reduced bass response? Reverse a speaker connection from positive to negative on the stereo/subwoofer channel(s); if the bass improves, the speaker was out of phase.

Ground Noise? KICKER amplifiers are engineered to be fully compatible with all manufacturers' head units. Some head units may require additional grounding to prevent noise from entering the audio signal. If you are experiencing this problem with your head unit, in most cases running a ground wire from the RCA outputs on the head unit to the chassis will remedy this issue.

CAUTION: When jump starting the vehicle, be sure that connections made with jumper cables are correct. Improper connections can result in blown amplifier fuses as well as the failure of other critical systems in the vehicle.

If you have more questions about the installation or operation of your new KICKER product, see the Authorized KICKER Dealer where you made your purchase. For more advice on installation, click on the SUPPORT tab on the KICKER homepage, www.kicker.com. Choose the TECHNICAL SUPPORT tab, choose the subject you are interested in, and then download or view the corresponding information. Please E-mail support@kicker.com or call Technical Services (405) 624-8583 for unanswered or specific questions.

Warranty

When purchased from an Authorized KICKER Dealer, KICKER warrants this product to be free from defects in material and workmanship under normal use for a period of TWO (2) YEARS from date of original purchase with receipt. If this product is identified as “Refurbished” or “B Goods”, the warranty is limited to a period of THREE (3) MONTHS from the date of original purchase. In all cases you must have the original receipt. Should service be necessary under this warranty for any reason due to manufacturing defect or malfunction during the warranty period, KICKER will repair or replace (at its discretion) the defective merchandise with equivalent merchandise. Warranty replacements may have cosmetic scratches and blemishes. Discontinued products may be replaced with more current equivalent products. This warranty is valid only for the original purchaser and is not extended to owners of the product subsequent to the original purchaser. Any applicable implied warranties are limited in duration to a period of the express warranty as provided herein beginning with the date of the original purchase at retail, and no warranties, whether express or implied, shall apply to this product thereafter. Some states do not allow limitations on implied warranties; therefore, these exclusions may not apply to you. This warranty gives you specific legal rights; however you may have other rights that vary from state to state.

WHAT TO DO IF YOU NEED WARRANTY OR SERVICE:

Defective merchandise should be returned to your local Authorized Stillwater Designs (KICKER) Dealer for warranty service. Assistance in locating an Authorized Dealer can be found at www.KICKER.com or by contacting Stillwater Designs directly. You can confirm that a dealer is authorized by asking to see a current authorized dealer window decal.

If it becomes necessary for you to return defective merchandise directly to Stillwater Designs (KICKER), call the KICKER Customer Service Department at (405) 624-8510 for a Return Merchandise Authorization (RMA) number. Package only the defective items in a package that will prevent shipping damage, and return to:

Stillwater Designs
3100 North Husband St
Stillwater, OK 74075

The RMA number must be clearly marked on the outside of the package. Please return only defective components. The return of functioning items increases your return freight charges. Non-defective items will be returned freight collect to you. For example, if a subwoofer is defective, only return the defective subwoofer, not the entire enclosure. Include a copy of the original receipt with the purchase date clearly visible, and a “proof-of-purchase” statement listing the Customer’s name, Dealer’s name and invoice number, and product purchased. Warranty expiration on items without proof-of-purchase will be determined from the type of sale and manufacturing date code. Freight must be prepaid; items sent freight-collect, or COD, will be refused.

WHAT IS NOT COVERED?

This warranty is valid only if the product is used for the purpose for which it was designed. It does not cover:

- o Damage due to improper installation
- o Subsequent damage to other components
- o Damage caused by excessive heat, chemical cleaners, and/or UV radiation
- o Damage through negligence, misuse, accident or abuse. Repeated returns for the same damage may be considered abuse
- o Any cost or expense related to the removal or reinstallation of product
- o Speakers damaged due to amplifier clipping or distortion
- o Items previously repaired or modified by any unauthorized repair facility
- o Return shipping on non-defective items
- o Products with tampered or missing barcode labels
- o Products with tampered or missing serial numbers
- o Products returned without a Return Merchandise Authorization (RMA) number
- o Products purchased from an UNAUTHORIZED dealer
- o Freight Damage
- o The cost of shipping product to KICKER
- o Service performed by anyone other than KICKER

HOW LONG WILL IT TAKE?

KICKER strives to maintain a goal of one week turnaround for all electronics (amplifiers, crossovers, equalizers, etc.) returns. Delays may be incurred if lack of replacement inventory or parts is encountered. Failure to follow these steps may void your warranty. Any questions can be directed to the KICKER Customer Service Department at (405) 624-8510. Contact your International KICKER dealer or distributor concerning specific procedures for your country’s warranty policies.

Contenido

Descripción general	51
Especificaciones	52
Garantía Garantie	170

PXA Mono

Instalación	53
Montaje.....	53
Cableado	54
Funcionamiento	57
Características	57
Resolución de problemas	63

PXA 4-CH

Instalación	64
Montaje.....	64
Cableado de alimentación.....	65
Cableado del altavoz	68
Funcionamiento	70
Características	70
Resolución de problemas	76

PXA 5-CH

Instalación	77
Montaje.....	77
Cableado de alimentación.....	78
Cableado del altavoz	81
Funcionamiento	83
Características	83
Resolución de problemas	89

Descripción general

ADVERTENCIA IMPORTANTE DE SEGURIDAD

LA OPERACIÓN CONTINUA Y PROLONGADA DE UN AMPLIFICADOR, ALTAVOZ O SUBWOOFER EN UNA FORMA DISTORSIONADA, CORTADA O CON DEMASIADA POTENCIA PUEDE RECALENTAR SU SISTEMA DE AUDIO Y LLEGAR A INCENDIARLO, ESTO PODRÍA CAUSAR DAÑOS SERIOS A SUS COMPONENTES Y/O VEHÍCULO. LOS AMPLIFICADORES REQUIEREN DE UN MÁXIMO DE 4 PULGADAS (10 CM) DE VENTILACIÓN ABIERTA. LOS SUBWOOFERS DEBEN INSTALARSE CON AL MENOS 1 PULGADA (2.5 CM) DE ESPACIO ENTRE LA PARTE FRONTAL DEL ALTAVOZ Y CUALQUIER SUPERFICIE. ¡LOS PRODUCTOS KICKER TIENEN LA CAPACIDAD DE PRODUCIR NIVELES DE SONIDO QUE PUEDEN DAÑAR DE FORMA PERMANENTE SU AUDICIÓN! AUMENTAR EL VOLUMEN DE UN SISTEMA HASTA UN NIVEL QUE GENERE DISTORSIÓN AUDIBLE ES MÁS DAÑINO PARA SUS OÍDOS QUE ESCUCHAR UN SISTEMA SIN DISTORSIONES AL MISMO NIVEL DE VOLUMEN. EL UMBRAL DEL DOLOR ES SIEMPRE UN INDICADOR DE QUE EL NIVEL DE SONIDO ES DEMASIADO ELEVADO Y PUEDE DAÑAR PERMANENTEMENTE SU AUDICIÓN. UTILICE EL SENTIDO COMÚN CUANDO CONTROLE EL VOLUMEN.

La PXA-Series se diseñó para manejar condiciones extremas de aplicaciones de audio para deportes motorizados y al aire libre, ofreciendo una enorme cantidad de potencia, y sigue siendo eficaz y de vanguardia, haciéndola perfecta para sistemas de carga menos robustos. Úsela con cualquier combinación de productos KICKER, ya sea altavoces para deportes motorizados, altavoces de alto alcance o altavoces clásicos genéricos KICKER. Y no permita que el tamaño pequeño resistente a la intemperie lo engañe, este amplificador llegó para reproducir.

Especificaciones

Modelo:	PXA300.1	PXA600.1	PXA400.4	PXA1000.5
Potencia dinámica	500W	850W	800W	1400W
Potencia de salida RMS				
@ 14.4 V, 4Ω estéreo, ≤ 1% THD+N			100W x 4	100W x 4
@ 14.4V, 2Ω estéreo, ≤ 1% THD+N			150W x 4	150W x 4
@ 14.4V, 4Ω mono, ≤ 1% THD+N	150 W x 1	300W x 1	200W x 2	200W x 2 (Amp 1 y 2) 300W X 1 (Sub)
@ 14.4V, 2Ω mono, ≤ 1% THD+N	250W x 1	500W x 1		500W X 1 (Sub)
@ 14.4V, 1Ω mono, ≤ 1% THD+N	300W x 1	600W x 1		600W X 1 (Sub)
Respuesta de frecuencia [Hz]	25Hz – 200Hz	25Hz – 200Hz	10Hz – 20KHz	Rango completo 10Hz - 20KHz, Sub 25Hz - 200Hz
Crossover electrónico seleccionable	12dB/Octava Paso bajo 60/80/100/120 Hz	12dB/Octava Paso bajo 60/80/100/120 Hz	24dB/Octava Paso alto 80/120 Hz, Paso bajo (80 Hz únicamente)	24dB/Octava Paso alto 80/120 Hz (Amp1 y Amp2), Paso bajo 60/80/100/120 Hz (solo sub)
Refuerzo de graves KickEQ™	Refuerzo de graves 0/+6db seleccionable @ 40 Hz	Refuerzo de graves 0/+6db seleccionable @ 40 Hz	N/A	(Solo para sub) Refuerzo de graves 0/+6db seleccionable @ 40 Hz
Interruptor de activación/ desactivación de atenuación	N/A	N/A	Sí	(2) Uno para Amp 2, Uno para entrada de sub
Longitud [pulgadas, cm]	9-3/4, 24.8	9-3/4, 24.8	9-3/4, 24.8	12-7/8, 32.8
Altura [pulgadas, cm]	1-7/8, 4.7	1-7/8, 4.7	1-3/4, 4.5	1-15/16, 5
Ancho [pulgadas, cm]	4-1/2, 11.5			
Relación señal-ruido [dB]	>95dB, ponderación A, referencia: potencia nominal			
Relación señal-ruido [dB]	>75dB (referencia: salida de 1W)			
Sensibilidad de entrada	Nivel inferior: 125mV–5V Nivel superior: 1V–40V			

Nota: Todas las especificaciones y cifras de desempeño están sujetas a cambio.

Visite **www.kicker.com** para encontrar la información más reciente. Para obtener el mejor desempeño de sus nuevos altavoces KICKER, le recomendamos usar accesorios y cables KICKER. Espere dos semanas para que los altavoces se adapten y alcancen su desempeño óptimo.

Consejo de profesionales: ¡Está a solo un amplificador KICKER y algunos cables de tener una actualización completa del sistema que controlará cualquier equipo de fábrica! La línea de amplificadores KICKER facilita la actualización para obtener bajos sólidos con su unidad fuente existente u original. De igual forma, pregunte a su vendedor sobre las mejoras en el altavoz KICKER.

PXA300.1 | PXA600.1

Instalación

Montaje

Elija una ubicación estructuralmente sólida para instalar su amplificador KICKER. Asegúrese de que no existan artículos detrás del área donde se van a fijar los tornillos. Seleccione una ubicación que permita al menos 4" (10 cm) de ventilación para el amplificador. Perfore cuatro orificios con una broca de 7/64" (3 mm) y use los tornillos #8 para instalar el amplificador.

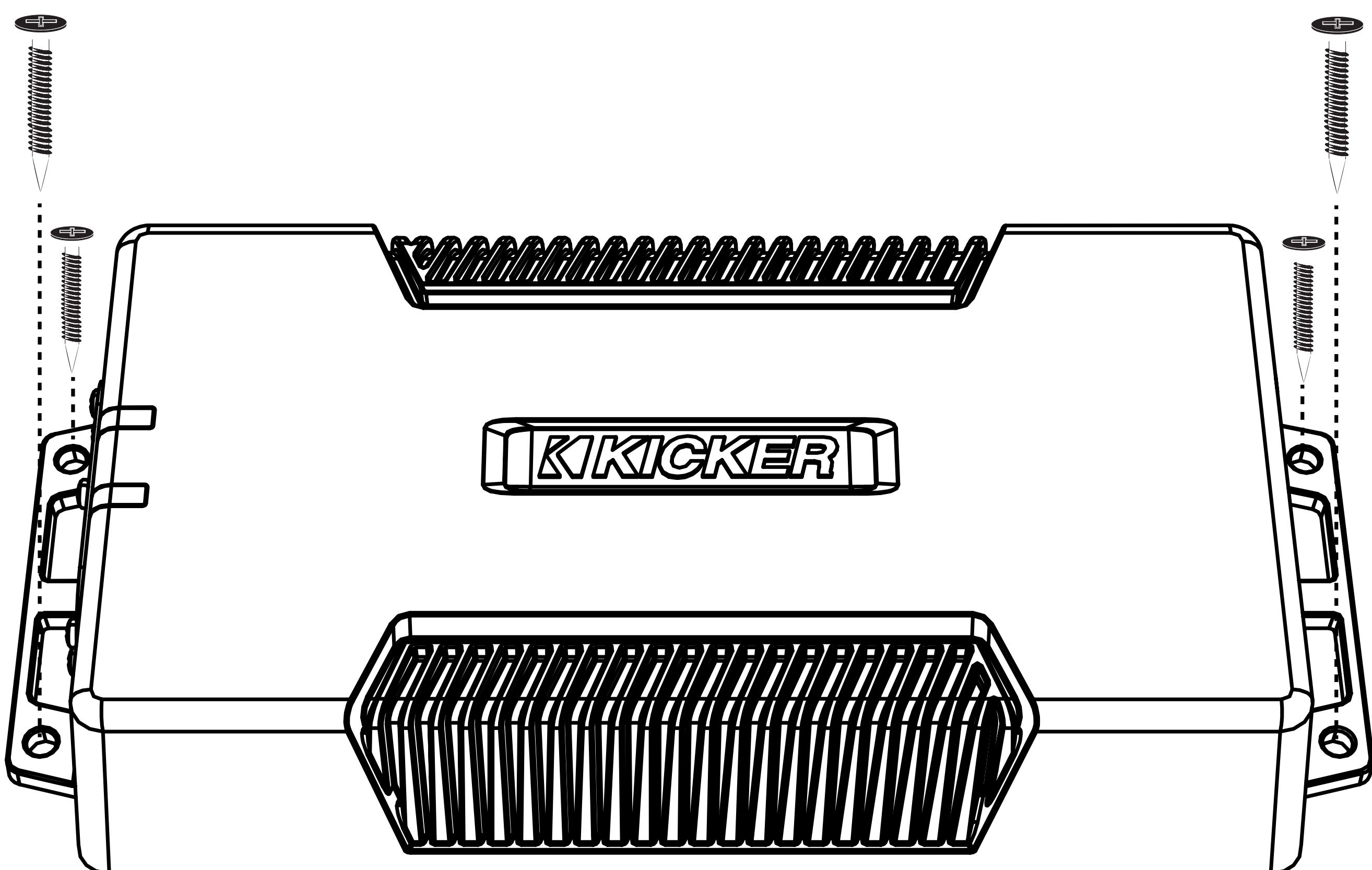
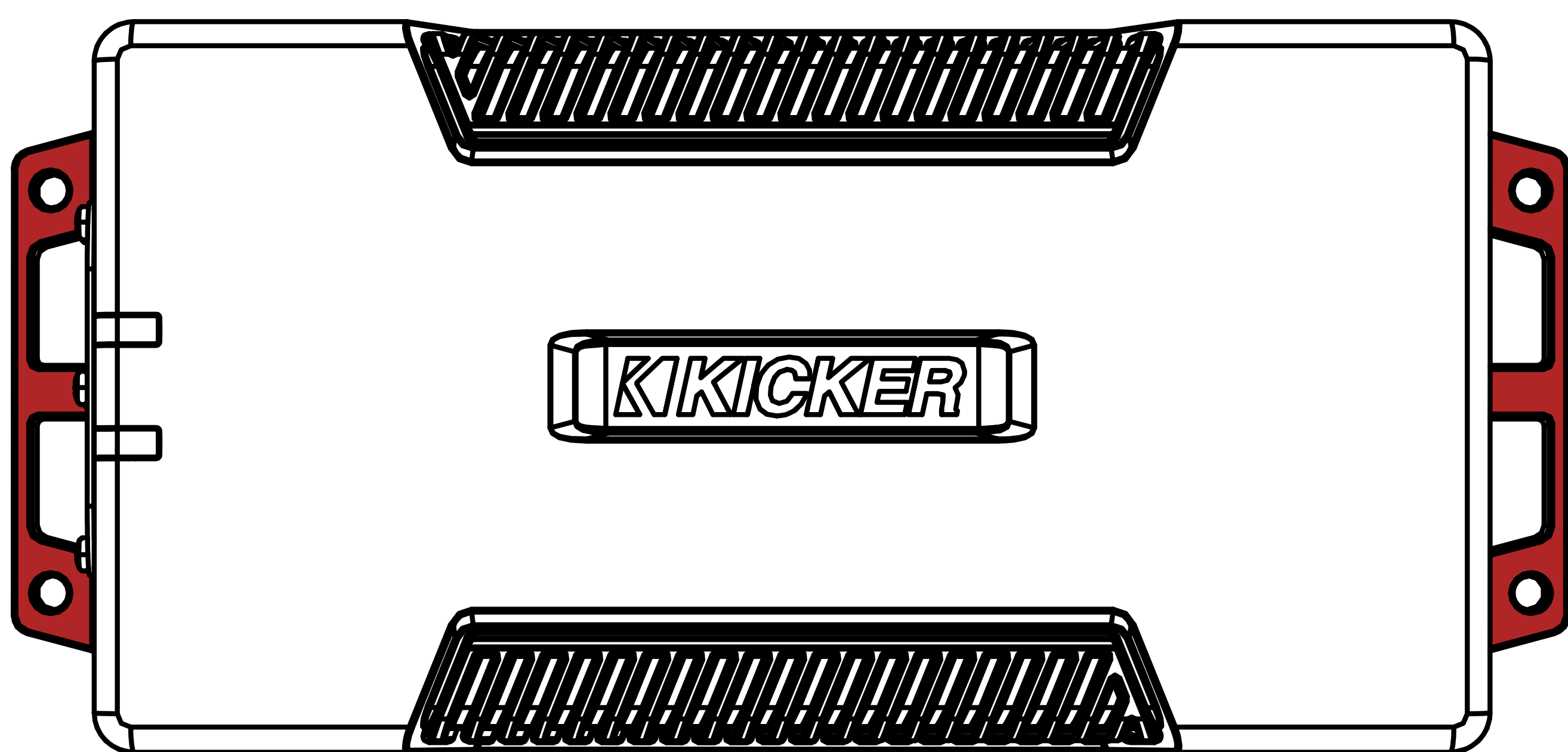

Cableado

[Haga clic aquí para kits de instalación de amplificadores](#)

Modelo	Fusible externo (se vende por separado)	Cable de alimentación/tierra	Kit de cableado KICKER
PXA300.1	1 x 40 Amperios	Calibre 8	KMPK8, PK8, CK8
PXA600.1	1 x 80 Amperios	Calibre 4	KMPK4, PK4, CK4

Desconecte la batería del vehículo para evitar un cortocircuito. Una buena conexión a tierra es importante. Si el PXA se instala en el alerón delantero de una motocicleta, será mejor extender el cable de tierra hasta la batería. Recorte el cable de tierra a 24" (60 cm) o menos y, si no está conectado a la batería, conéctelo a un área metálica, sólida, sin pintura ni corrosión de la carrocería del vehículo. Se recomienda agregar un cable de tierra adicional de esta misma medida (o más largo) entre el polo negativo de la batería y la carrocería del vehículo. Mantenga el cable de señal de audio lejos de cableados eléctricos de fábrica y otros cableados de alimentación. Si necesita cruzar este cable, hágalo en un ángulo de 90 grados. Instale un fusible en el cable constante azul de +12V. La instalación del fusible debe realizarse lo más cerca posible a la batería, a una distancia no mayor a 18" (45 cm) de la batería y en línea con el cable de alimentación del arnés, que se conecta a su amplificador PXA. Asegúrese que el cable de alimentación se enrute de forma tal que no se dañe, preñe o presente un cortocircuito.

Si en algún momento necesita retirar el amplificador del vehículo después de haberlo instalado, el cable de tierra debe ser el último en ser desconectado del amplificador, lo opuesto a cuando se instala.

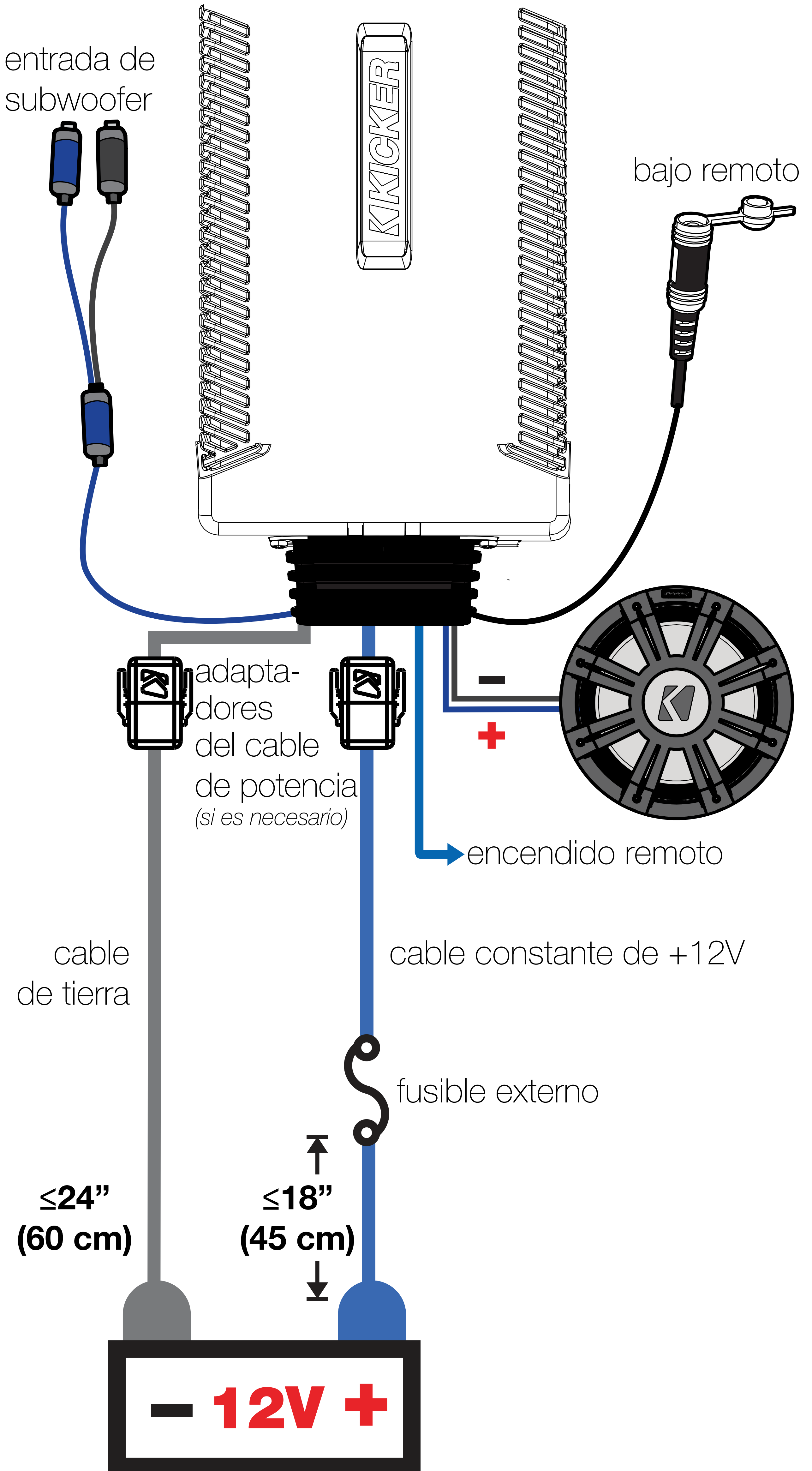

Para instalaciones de múltiples amplificadores donde se utilizan bloques de distribución, cada amplificador debe tener su propio fusible o disyuntor con la clasificación apropiada, instalado entre el amplificador y el bloque de distribución a una distancia no mayor a 18 pulgadas del bloque, o en el bloque de distribución si este provee de fusibles. El cable principal de alimentación debe también tener fusibles entre la batería y el bloque de distribución a no más de 18 pulgadas de la terminal positiva de la batería, con un fusible o disyuntor con clasificación de al menos la suma de los valores individuales del fusible del amplificador, pero que no exceda la capacidad de su cableado.

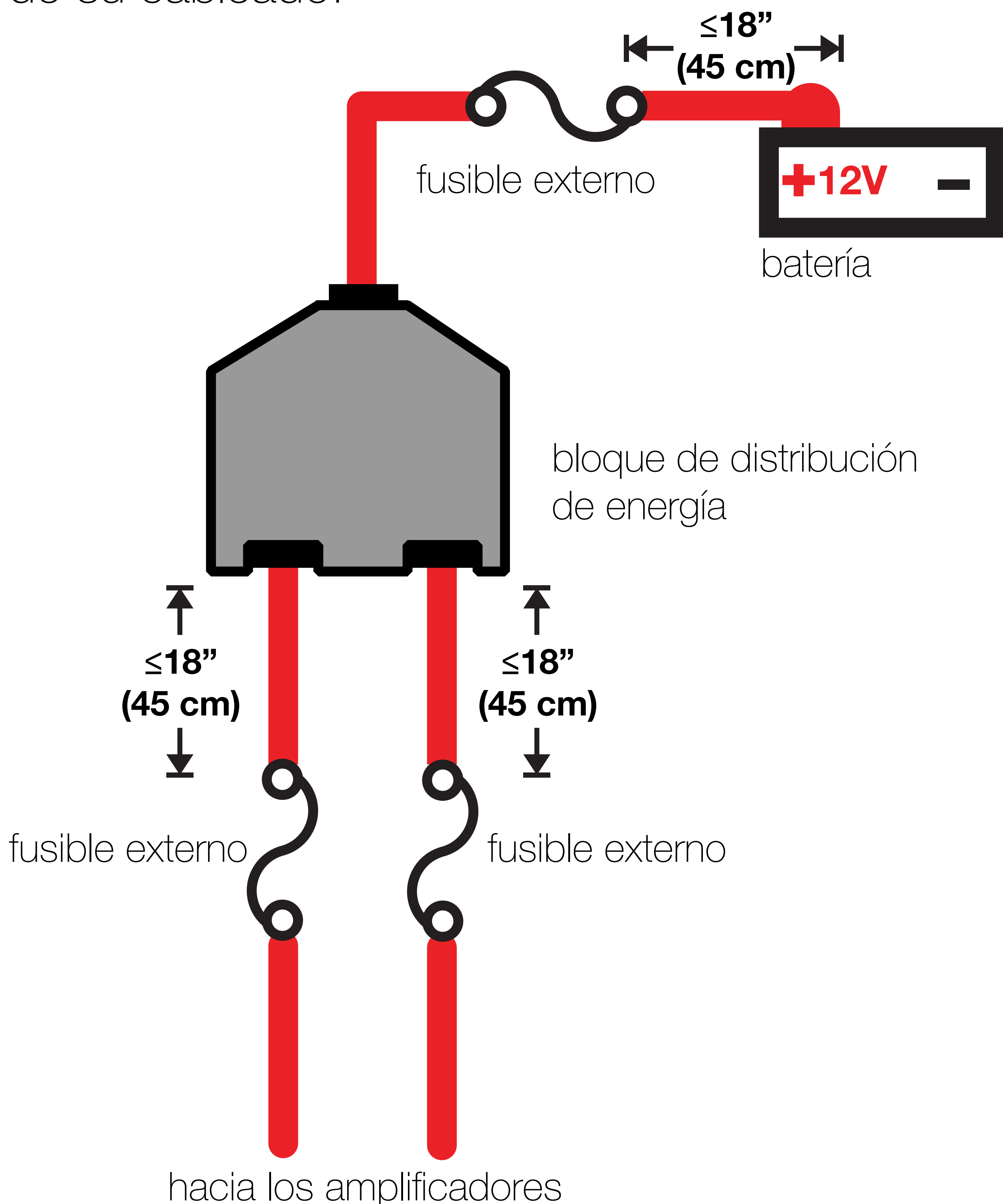

Funcionamiento

Características

Encendido automático: La PXA-series ofrece dos modos diferentes de encendido automático; +12V y Compensación de CC.

- Encendido remoto: instale el cable de calibre 18 del conductor de encendido remoto en su unidad fuente al cable azul REM en el arnés de cableado del amplificador PXA.
- Encendido de modo de compensación de CC: el modo Compensación de CC detecta una compensación de CC >2.5 V en las salidas del altavoz de nivel superior cuando se enciende la unidad fuente.

Para acceder a las funciones operativas del amplificador PXA, retire los seis tornillos de cabeza Phillips de la parte inferior del amplificador que cubren el panel de control.

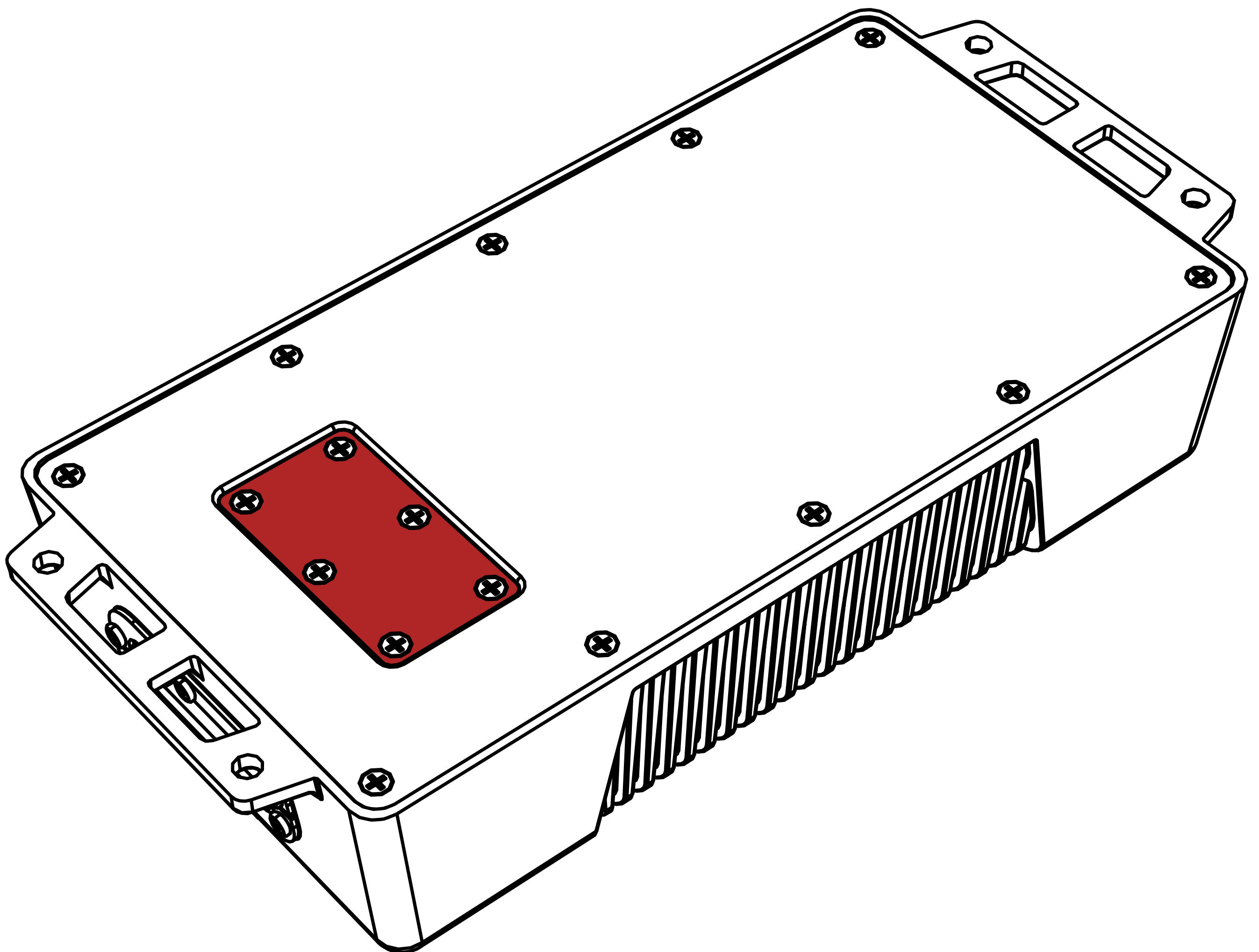

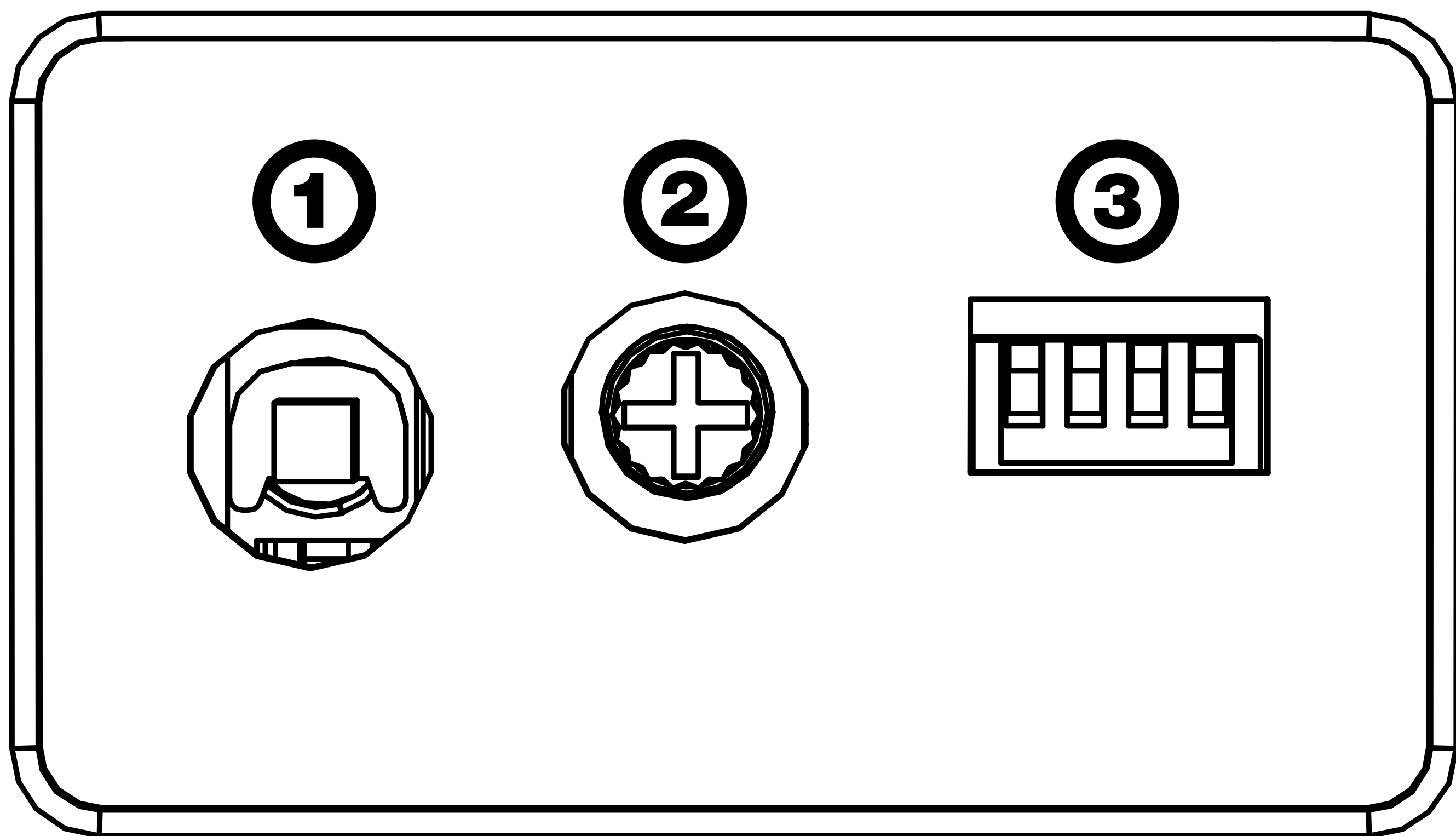

- 1** Nivel de entrada
- 2** Control de ganancia de entrada
- 3** Interruptores de crossover y refuerzo de graves

Nivel de entrada: Las entradas de RCA en los amplificadores PXA de KICKER tienen la capacidad de recibir señales de nivel alto o bajo desde su unidad fuente. Cuando se utilice una señal de nivel alto, simplemente ajuste el interruptor del Nivel de entrada en el amplificador a HI (Alto).

INPUT LEVEL

 LO
 HI

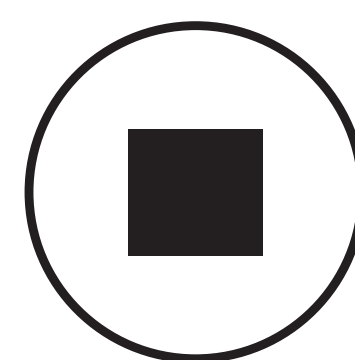

Control de ganancia de entrada:

El control de ganancia de entrada no es un control de volumen. Hace coincidir la salida de la unidad fuente al nivel de entrada del amplificador. Es posible obtener la máxima

GAIN

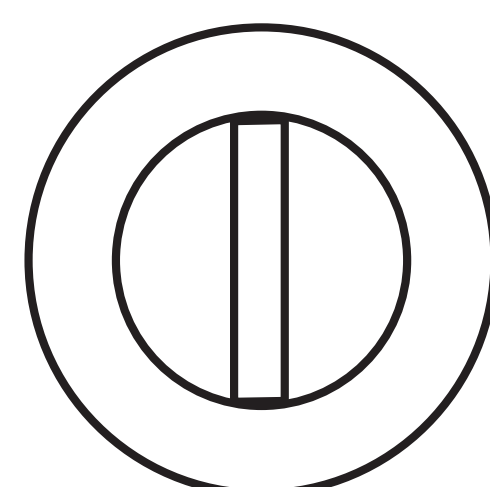

 0
  11

potencia del amplificador con la ganancia en su posición más baja. Ajustar la ganancia de forma incorrecta puede provocar una salida distorsionada o el daño y falla prematura de sus altavoces.

Para una configuración rápida, encienda la unidad fuente a 3/4 de volumen (si la unidad fuente sube hasta 30, enciéndala a 25). Gire lentamente (a la derecha) la ganancia en el amplificador hasta que pueda escuchar distorsión audible, después bájela un poco.

Para utilizar el método preferido de configuración de ganancia de entrada mediante un voltímetro o un osciloscopio, comience apagando el amplificador y desconectando los amplificadores de este. Gire completamente la perilla de ganancia para desactivarla (hacia la izquierda) así como todos los crossovers, o a su nivel menos efectivo. Apague el refuerzo de graves. Si se conecta un accesorio de bajos remoto al amplificador, enciéndalo completamente (hacia la derecha). Asegúrese que todos los ajustes de EQ y DSP en la unidad fuente como bajo, agudo, atenuación, posición de conducción etc., estén ajustados en lineal, plano, central o apagado. Encienda el amplificador. Reproduzca una onda senoidal de 0dB a través de la unidad fuente e incremente el volumen a alrededor de 3/4 del límite máximo. Las pistas de onda senoidal pueden descargarse sin costo desde KICKER.com en la pestaña de "Soporte". Use la onda senoidal de 50Hz para configurar la ganancia para un subwoofer y la onda senoidal de 1kHz para altavoces de largo alcance.

Configure su voltímetro u osciloscopio para medir el voltaje de CA. Coloque los sensores del voltímetro en las terminales de salida del altavoz del amplificador. Mientras se reproduce la onda senoidal, gire lentamente el botón de ganancia a la derecha y observe el voltaje de CA incrementar en el voltímetro. Cuando se muestre el voltaje deseado (insertar tabla de potencia de referencia), o comience a ver la cuadrícula de forma de onda suspender el incremento de ganancia, apague el amplificador, conecte nuevamente todos los altavoces y configure los crossovers a su ajuste deseado. Ahora su ganancia está configurada para la potencia máxima sin recorte desde el amplificador. Si incrementa la amplitud mediante los ajustes en la unidad fuente o en el refuerzo de graves del amplificador, la distorsión aparecerá y será necesario que realice estos pasos nuevamente.

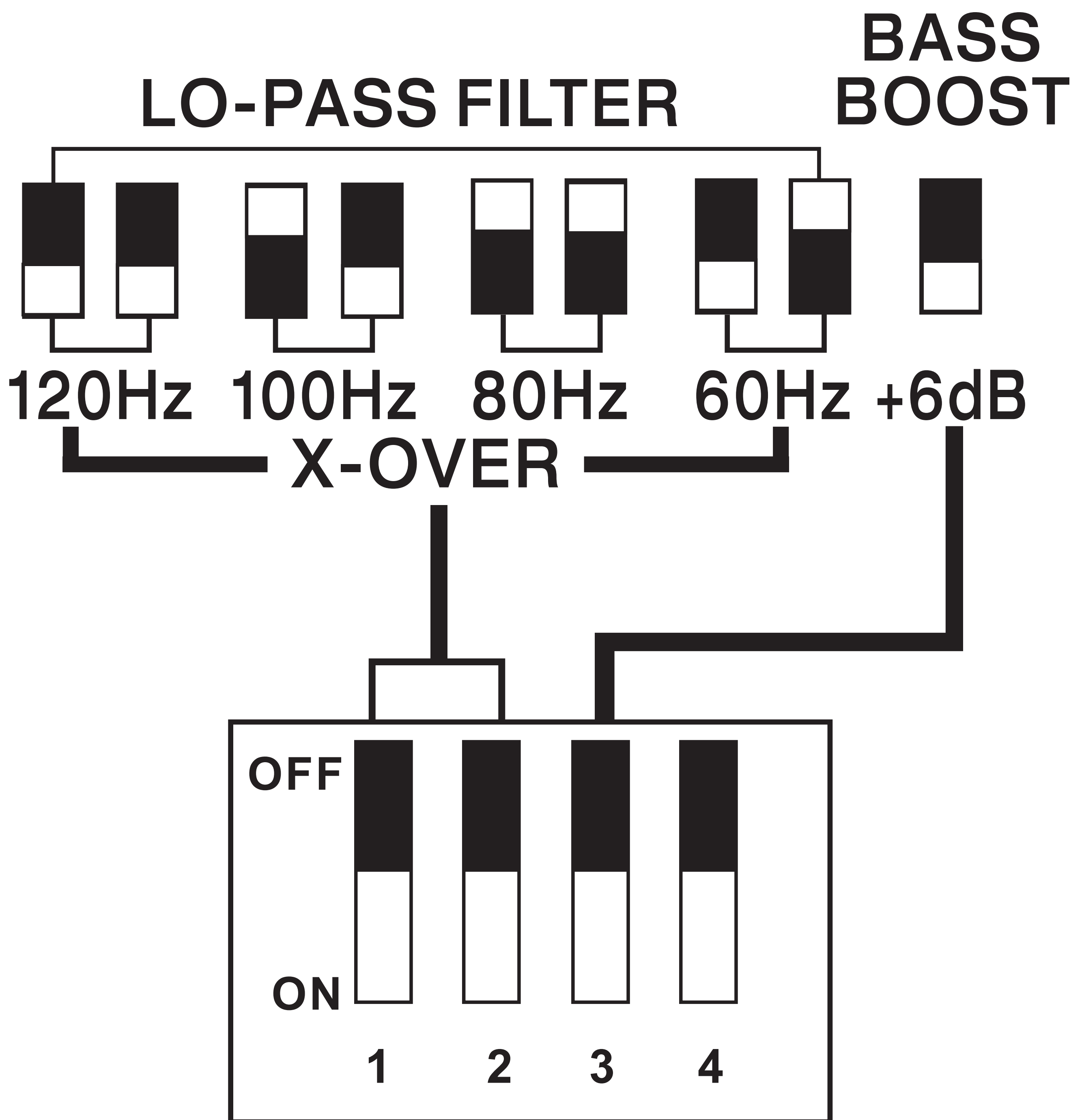

Refuerzo de graves KICK EQ: El refuerzo de graves está diseñado para ofrecerle mayor salida, +6dB, a 40Hz. Si lo enciende, debe reajustar el control de ganancia de entrada para evitar sobremodular el amplificador.

PASO BAJO: Use los interruptores de PASO BAJO para configurar el crossover interno. Seleccione un corte de 60Hz, 80Hz, 100Hz, o 120Hz dependiendo de la configuración de los interruptores. ¡Nunca cambie los interruptores cuando el sistema de audio está encendido!

Control remoto de graves ([se vende por separado](#)): con el control remoto de graves, puede controlar el nivel de salida de su carcasa energizada a distancia. Para montar en superficie el control remoto del nivel de graves, solo fije el control remoto en la ubicación deseada, después extienda el cable desde el controlador hasta el conector del “Control remoto de graves” en el panel del amplificador. **NO** conecte/desconecte mientras el amplificador está encendido.

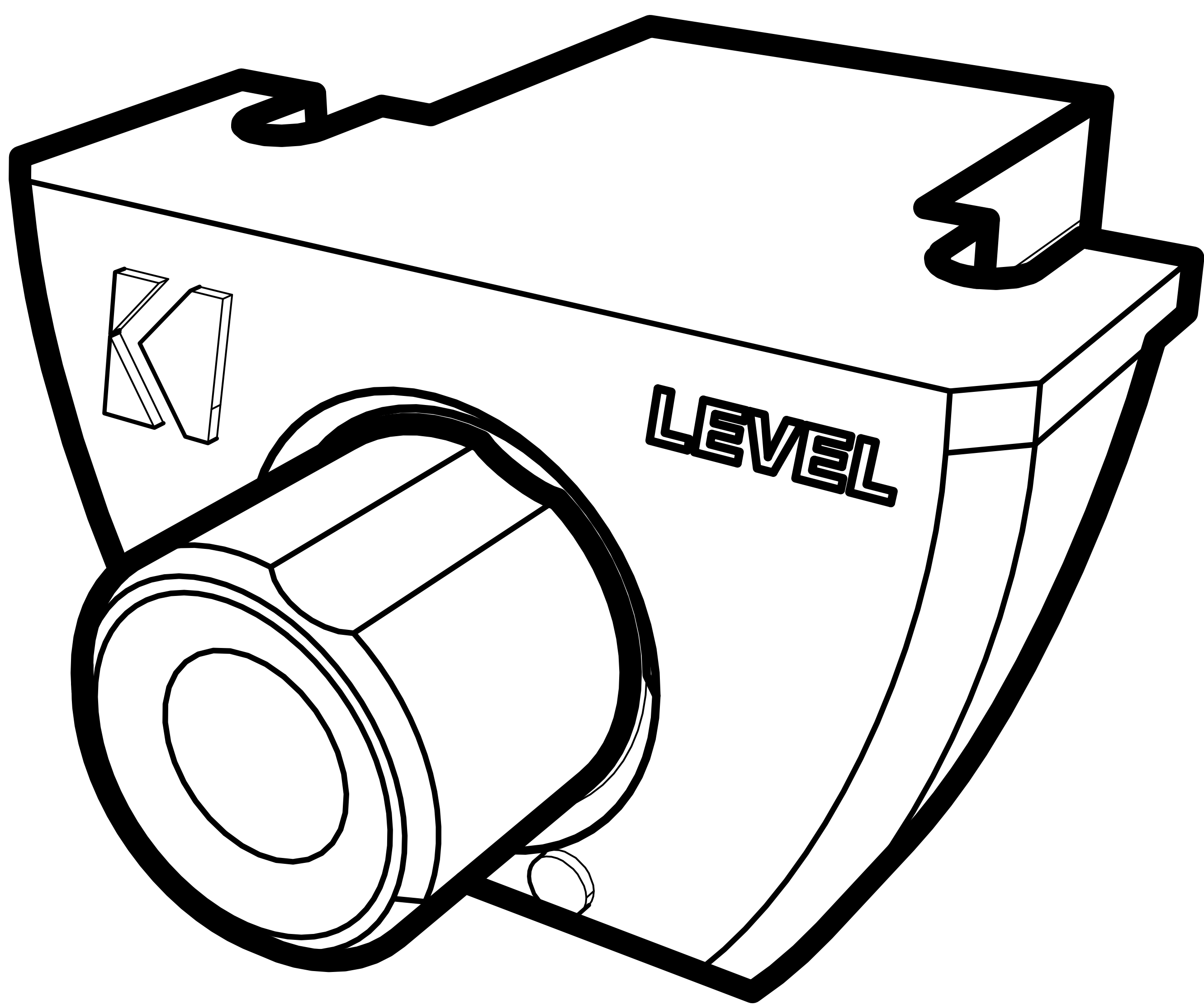

Resolución de problemas

Si parece que su amplificador no funciona, revise las posibilidades obvias primero, como fusibles fundidos, conexiones del cableado incorrectas o deficientes, configuración incorrecta del interruptor del crossover y de los controles de ganancia, etc. Hay un LED de protección de potencia en el panel de alimentación lateral de su amplificador PXA-Series de Kicker. Dependiendo del estado del amplificador y del sistema de carga del vehículo, el LED se iluminará en rojo o en azul. Cuando el LED se ilumina en azul, esto indica que el amplificador está encendido y que no hay ningún problema.

¿El LED azul está apagado y no hay salida? Con un multímetro (VOM) revise lo siguiente: **1** Terminal de voltaje de alimentación +12 (debe tener una lectura de +12V a +16V) **2** Terminal de encendido remoto (debe tener una lectura de +12V a +16V) **3** Revise la potencia inversa y las conexiones a tierra **4** Terminal a tierra para la conductividad apropiada. **5** Para entrada de nivel superior, revise los cables de entrada para +6V.

¿El LED azul está encendido y no hay salida? Verifique lo siguiente: **1** Conexiones RCA **2** Pruebe las salidas del altavoz con un altavoz que esté seguro que funciona. **3** Sustituya la unidad fuente con una unidad fuente que esté seguro que funcione. **4** Revise si hay señal en el cable RCA que alimenta al amplificador con el multímetro configurado para medir el voltaje de CA.

¿El LED de protección parpadea cuando la música está en volumen alto? El LED rojo indica bajo voltaje de la batería. Revise todas las conexiones en el sistema de carga de su vehículo. Tal vez sea necesario reemplazar o cargar la batería de su vehículo o reemplazar el alternador de su vehículo.

¿El LED de protección está encendido y no hay salida? **1** El amplificador está muy caliente = la protección térmica está activada. Pruebe la impedancia apropiada en las terminales del altavoz con un multímetro (consulte los diagramas en este manual para conocer la impedancia mínima recomendada y sugerencias sobre cableado para múltiples altavoces). Revise también si existe el flujo de aire adecuado alrededor del amplificador. **2** El amplificador se apaga solo mientras el vehículo está en marcha = el circuito de protección de voltaje está activado El voltaje hacia el amplificador no se encuentra dentro del rango de voltaje de operación de entre 10 y 16. Lleve a revisar el sistema de carga y eléctrico del vehículo. **3** El amplificador solo reproducirá en niveles de volumen bajos = protección contra cortocircuito está activada. Revise si existe un cortocircuito entre los cables del altavoz o con la carrocería del vehículo. Revise si los altavoces están dañados o si su operación está por debajo de la impedancia mínimamente recomendada.

¿No hay salida o es muy baja? **1** Revise el control de balance en la unidad fuente **2** Revise las conexiones de RCA (o de entrada del altavoz) y las de salida del altavoz.

¿Sonido parecido a un chirrido en el alternador con el RPM del motor? **1** Verifique si existen daños en el cable RCA (o de la entrada del altavoz) **2** Verifique el enrutamiento del cable RCA (o de la entrada del altavoz) **3** Compruebe si la unidad fuente tiene la conexión a tierra apropiada **4** Revise las configuraciones de ganancia y redúzcalas si están configuradas a un nivel demasiado alto.

¿Respuesta de bajos reducida? Invierta una conexión del altavoz de positiva a negativa en el canal o canales estéreo/subwoofer; si mejora los graves, el altavoz estaba fuera de fase.

¿Ruido de fondo? Los amplificadores KICKER están diseñados para ser completamente compatibles con todas las unidades de control de los fabricantes. Algunas unidades de control pueden requerir de conexión a tierra adicional para evitar ruidos producidos cuando ingresa la señal de audio. Si tiene este problema con su unidad de control, en la mayoría de los casos conectar un cable de tierra desde la salidas RCA en la unidad de control al chasis solucionará esta situación.

PRECAUCIÓN: Cuando ponga en marcha el vehículo, asegúrese que las conexiones realizadas con los cables de arranque estén correctas. Conexiones inadecuadas pueden provocar que los fusibles del amplificador se fundan así como la falla en otros sistemas críticos en el vehículo.

Si tiene más preguntas sobre la instalación u operación de su nuevo producto KICKER, consulte al distribuidor autorizado KICKER cuando realice la compra. Para mayor asesoramiento sobre la instalación, presione la pestaña de SOPORTE en la página de inicio de KICKER, www.kicker.com. Seleccione la pestaña SOPORTE TÉCNICO, elija el tema que le interese y después descargue o revise la información correspondiente. Envíe un correo electrónico a support@kicker.com o llame a Servicio Técnico al (405) 624-8583 para preguntas específicas o no contestadas.

PXA400.4

Instalación

Montaje

Elija una ubicación estructuralmente sólida para instalar su amplificador KICKER. Asegúrese de que no existan artículos detrás del área donde se van a fijar los tornillos. Seleccione una ubicación que permita al menos 4" (10 cm) de ventilación para el amplificador. Perfore cuatro orificios con una broca de 7/64" (3 mm) y use los tornillos #8 para instalar el amplificador.

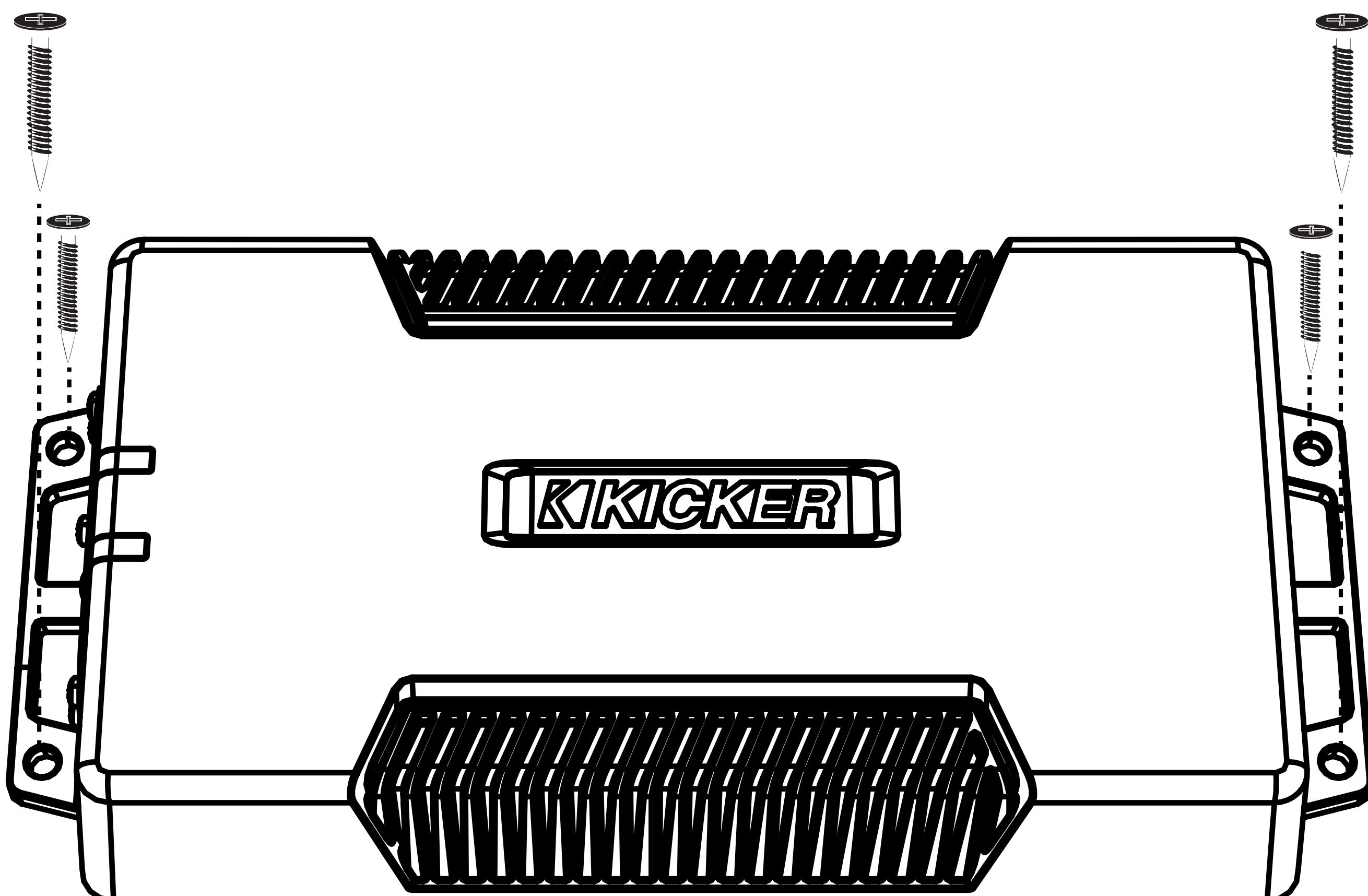
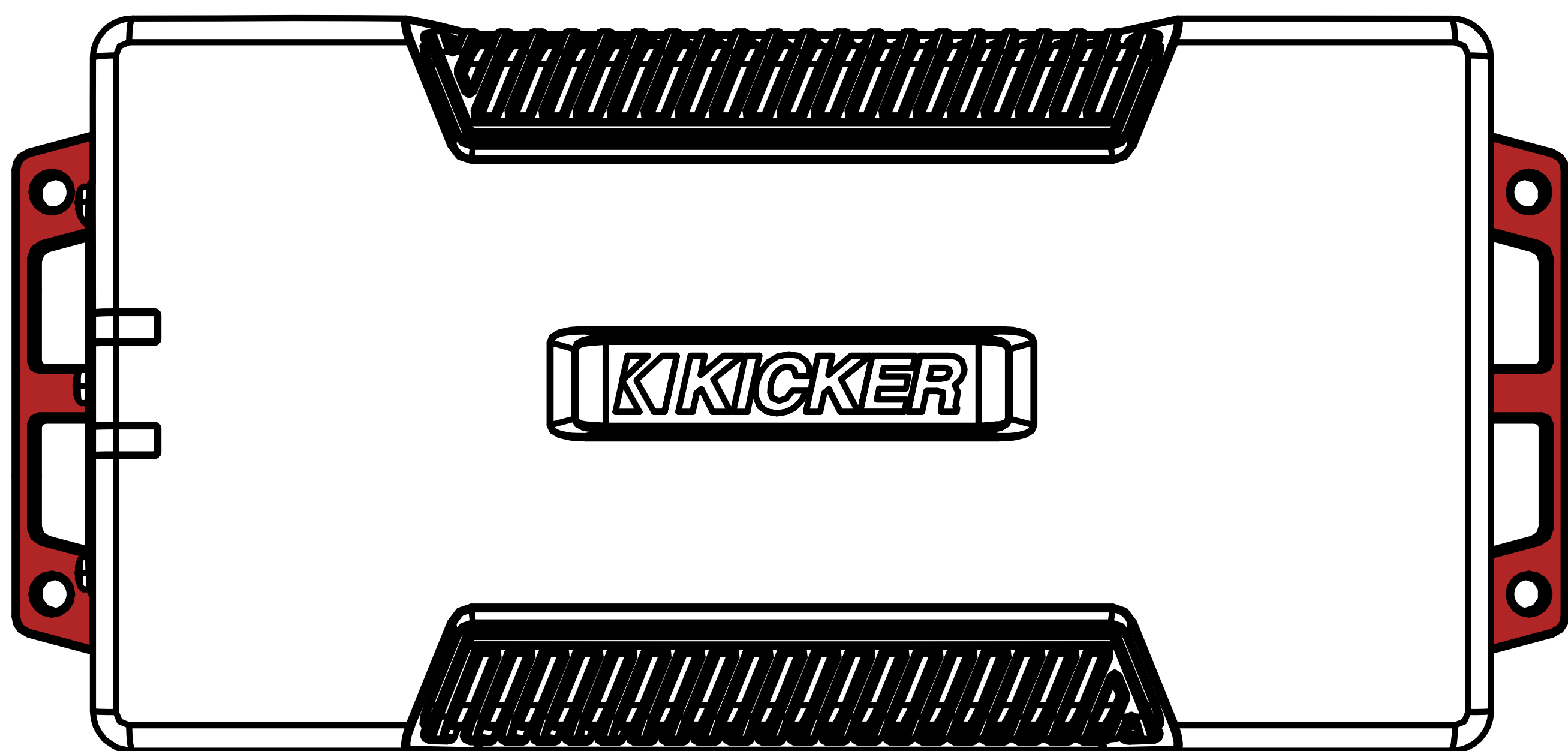

Cableado de alimentación

[Haga clic aquí para kits de instalación de amplificadores](#)

Modelo	Fusible externo (se vende por separado)	Cable de alimentación/tierra	Kit de cableado KICKER
PXA400.4	1 x 60 Amperios	Calibre 8	KMPK8, PK8, CK8

Desconecte la batería del vehículo para evitar un cortocircuito. Una buena conexión a tierra es importante. Si el PXA se instala en el alerón delantero de una motocicleta, será mejor extender el cable de tierra hasta la batería. Recorte el cable de tierra a 24" (60 cm) o menos y, si no está conectado a la batería, conéctelo a un área metálica, sólida, sin pintura ni corrosión de la carrocería del vehículo. Se recomienda agregar un cable de tierra adicional de esta misma medida (o más largo) entre el polo negativo de la batería y la carrocería del vehículo. Mantenga el cable de señal de audio lejos de cableados eléctricos de fábrica y otros cableados de alimentación. Si necesita cruzar este cable, hágalo en un ángulo de 90 grados. Instale un fusible en el cable constante azul de +12V. La instalación del fusible debe realizarse lo más cerca posible a la batería, a una distancia no mayor a 18" (45 cm) de la batería y en línea con el cable de alimentación del arnés, que se conecta a su amplificador PXA. Asegúrese que el cable de alimentación se enrute de forma tal que no se dañe, preñe o presente un cortocircuito.

Si en algún momento necesita retirar el amplificador del vehículo después de haberlo instalado, el cable de tierra debe ser el último en ser desconectado del amplificador, lo opuesto a cuando se instala.

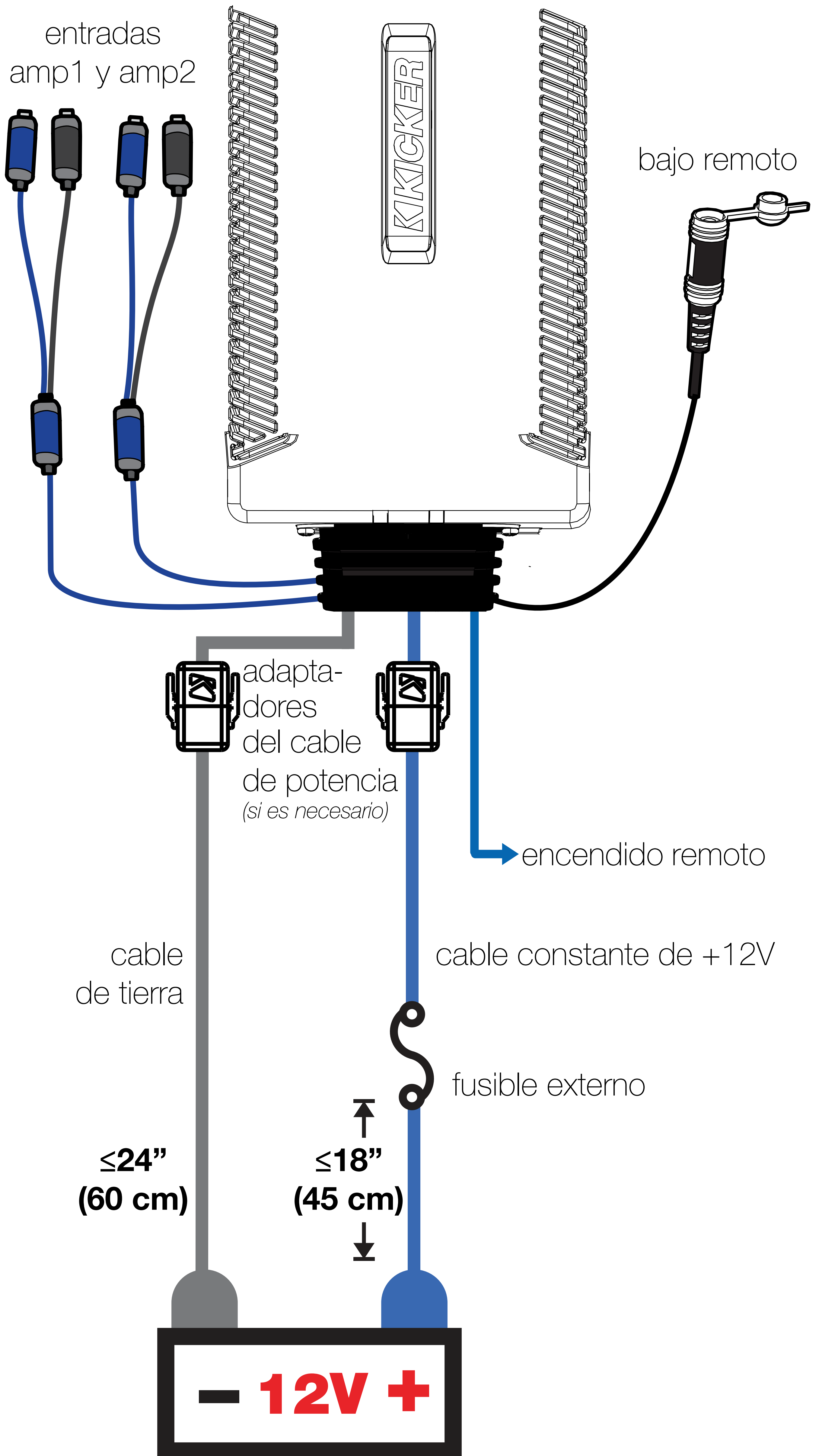

Para instalaciones de múltiples amplificadores donde se utilizan bloques de distribución, cada amplificador debe tener su propio fusible, o disyuntor, con la clasificación apropiada instalado entre el amplificador y el bloque de distribución a una distancia no mayor a 18 pulgadas del bloque, o en el bloque de distribución si este provee de fusibles. El cable principal de alimentación debe también tener fusibles entre la batería y el bloque de distribución a no más de 18 pulgadas de la terminal positiva de la batería, con un fusible o disyuntor con clasificación de al menos la suma de los valores individuales del fusible del amplificador, pero que no exceda la capacidad de su cableado.

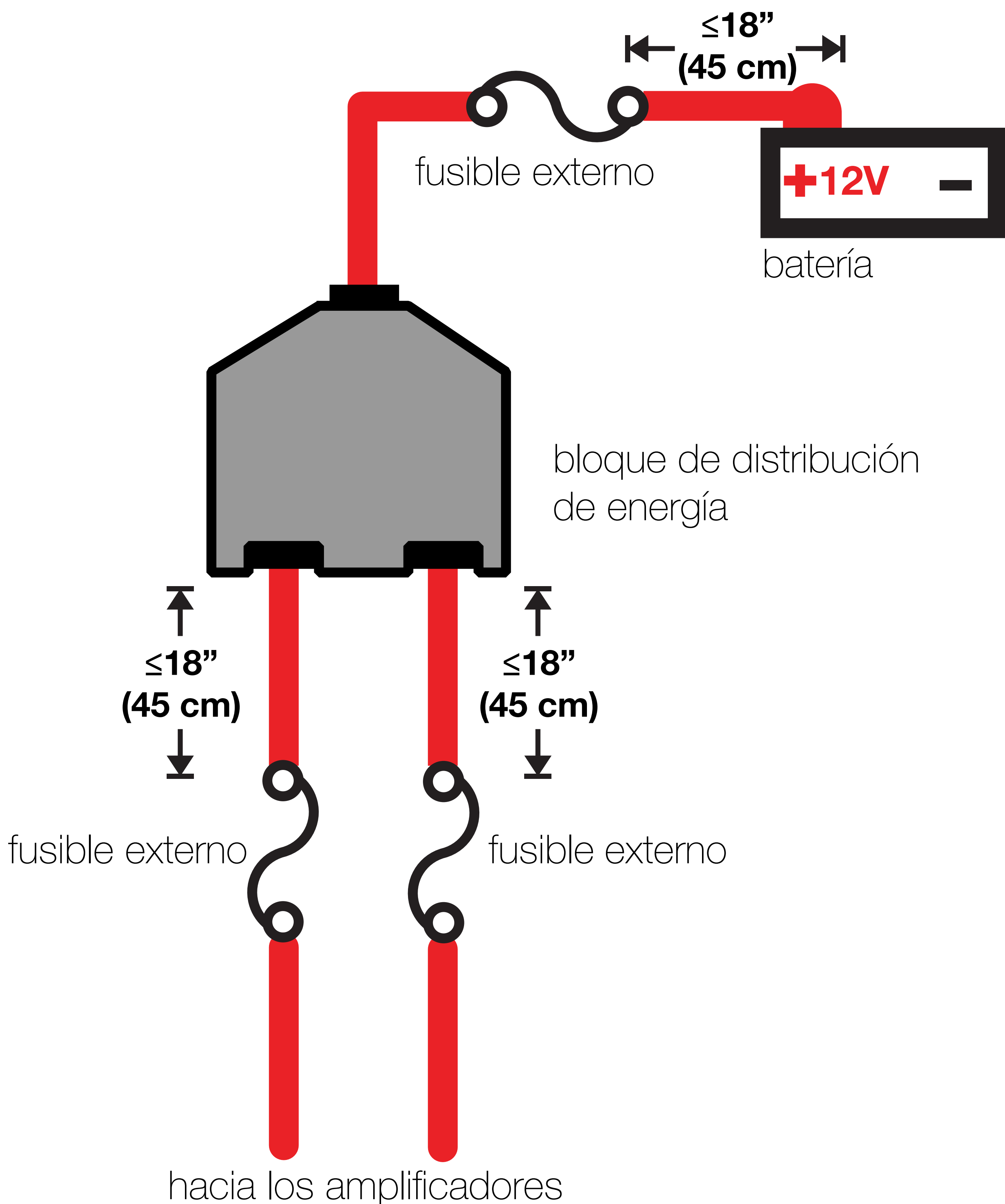

Cableado del altavoz

(Operación de 4 canales)

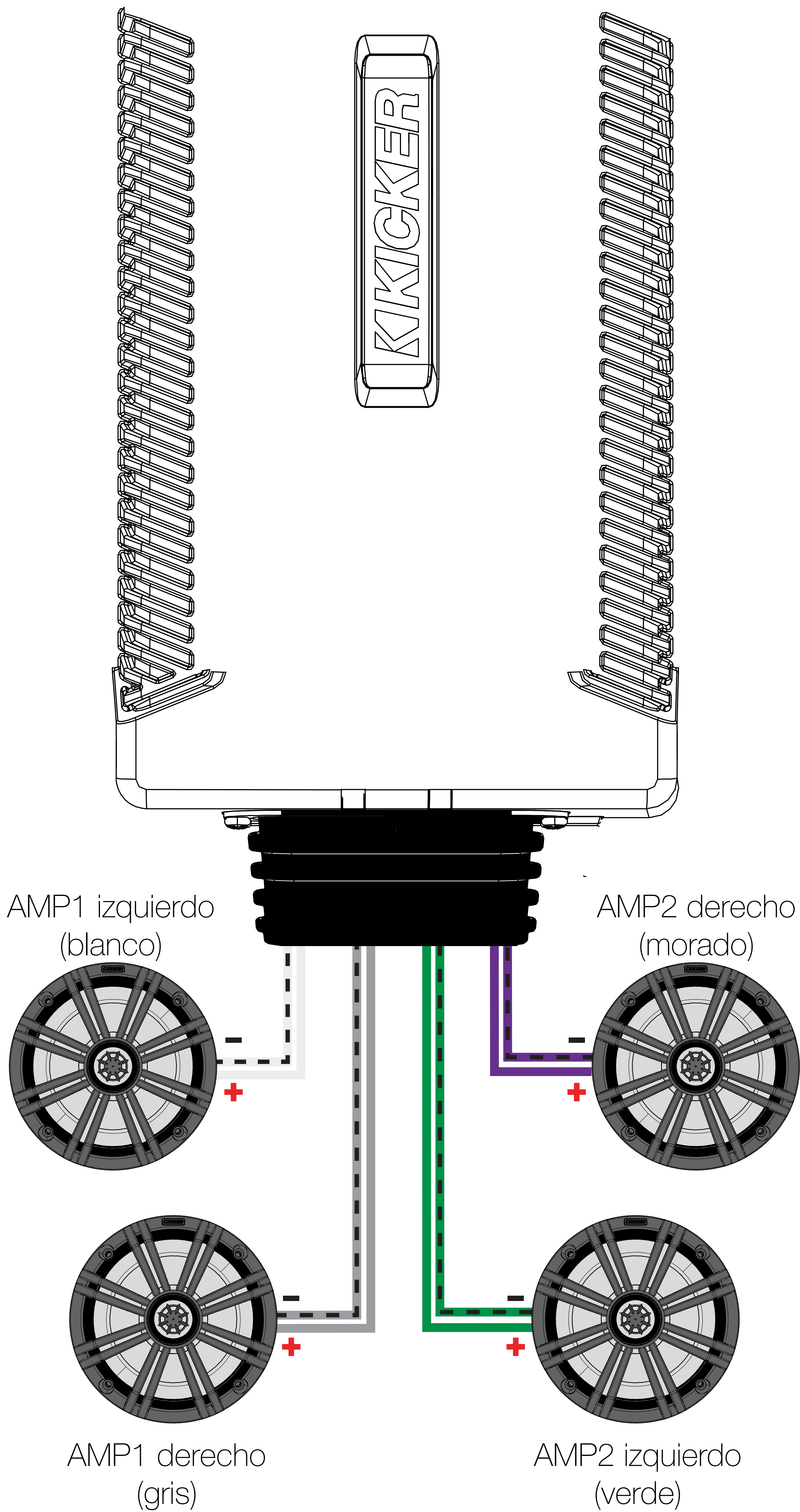

(Operación en modo puente)

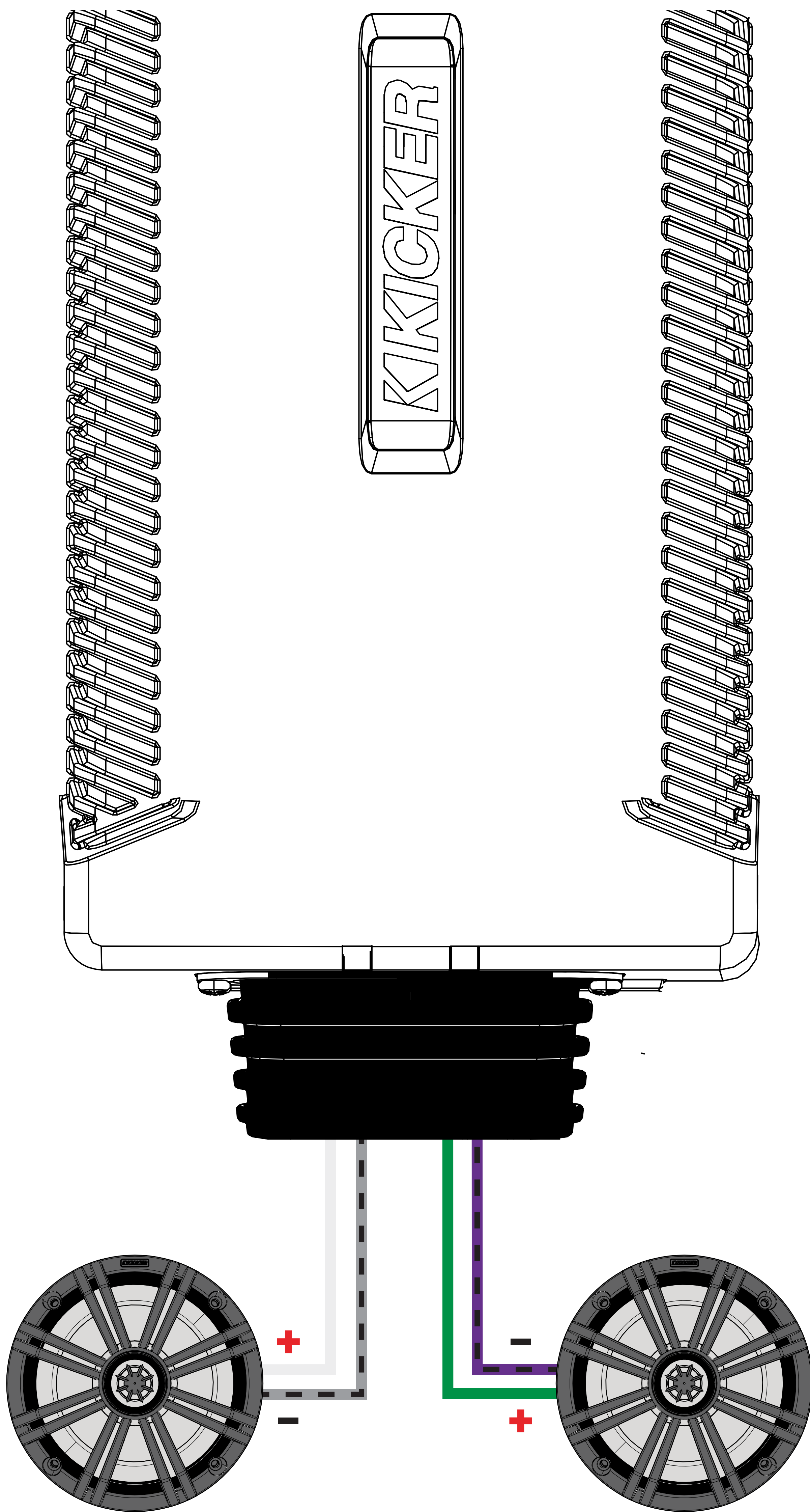

AMP1 izquierdo (blanco) positivo
AMP1 derecho (gris) negativo

AMP2 izquierdo (verde) positivo
AMP2 derecho (morado) negativo

Puede usar una combinación de operación estéreo y en puente (p. ej. AMP1 izquierdo y derecho, y AMP 2 subwoofer en modo puente)

Funcionamiento

Características

Encendido automático: La PXA-series ofrece dos modos diferentes de encendido automático; +12V y Compensación de CC.

- Encendido remoto: Instale el cable de calibre 18 del conductor de encendido remoto en su unidad fuente al cable azul REM en el arnés de cableado del amplificador PXA.
- Encendido de modo de compensación de CC: El modo Compensación de CC detecta una compensación de CC >2.5 V en las salidas del altavoz de nivel superior cuando se enciende la unidad fuente.

Para acceder a las funciones operativas del amplificador PXA, retire los seis tornillos de cabeza Phillips de la parte inferior del amplificador que cubren el panel de control.

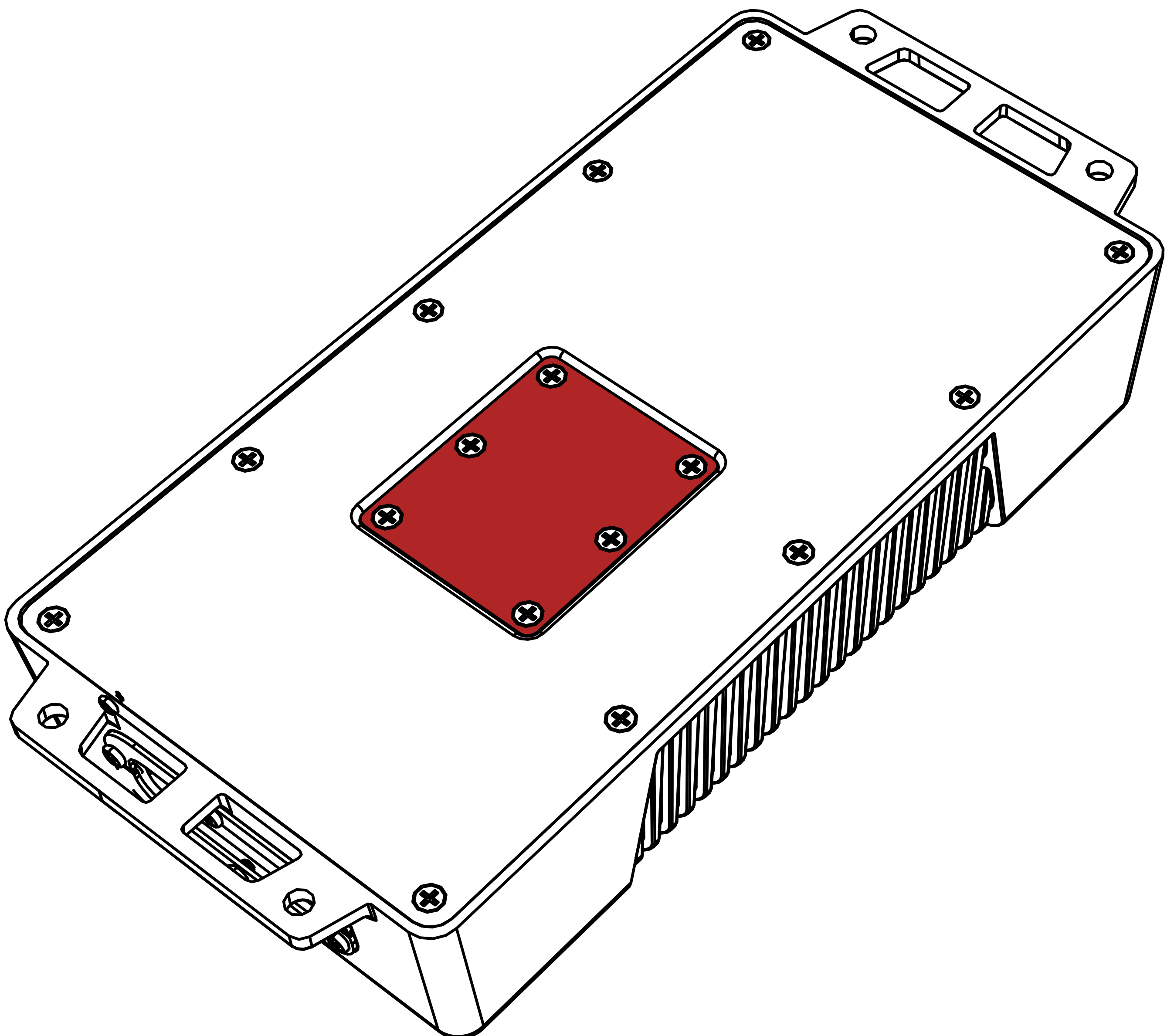

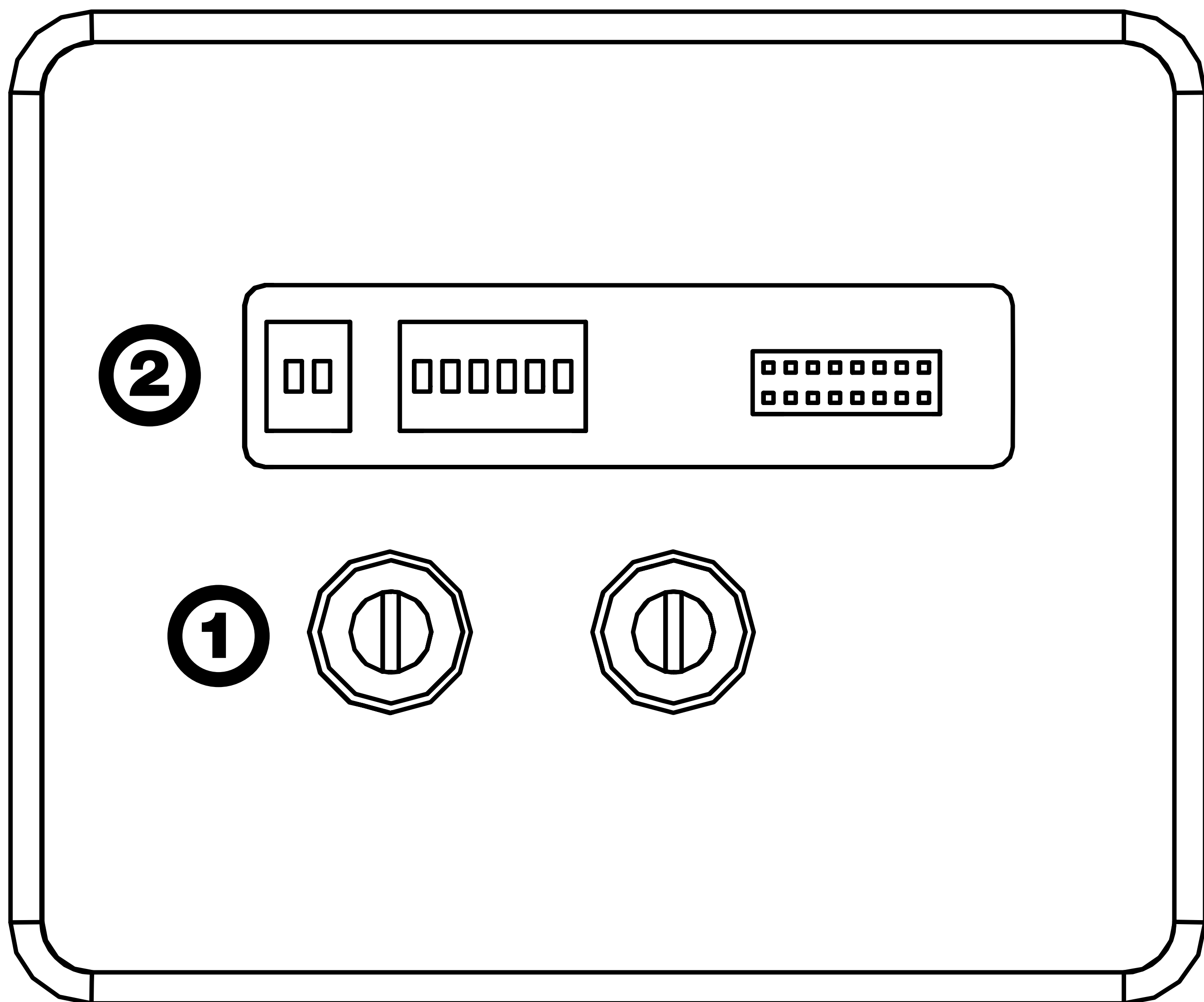

1 Controles de ganancia de entrada

2 Interruptores de crossover, atenuación y nivel de entrada

Controles de ganancia de

entrada: El control de ganancia de entrada no es un control de volumen. Hace coincidir la salida de la unidad fuente al nivel de entrada del amplificador. La máxima potencia

del amplificador es posible con la ganancia en su posición más baja. Ajustar la ganancia de forma incorrecta puede provocar una salida distorsionada o el daño y falla prematura de sus altavoces. Para una configuración rápida, encienda la unidad fuente a 3/4 de volumen (si la unidad fuente sube hasta 30, enciéndala a 25). Gire lentamente (a la derecha) la ganancia en el amplificador hasta que pueda escuchar distorsión audible, después bájela un poco.

GAIN

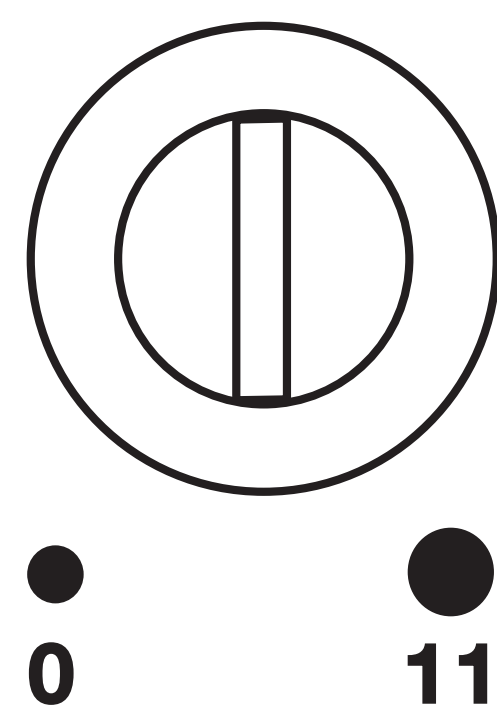

Para utilizar el método preferido de configuración de ganancia de entrada mediante un voltímetro o un osciloscopio, comience apagando el amplificador y desconectando los amplificadores de este. Gire completamente la perilla de ganancia para desactivarla (hacia la izquierda) así como todos los crossovers, o a su nivel menos efectivo. Si se conecta un accesorio de bajos remoto al amplificador, enciéndalo completamente (hacia la derecha). Asegúrese que todos los ajustes de EQ y DSP en la unidad fuente como bajo, agudo, atenuación, posición de conducción etc., estén ajustados en lineal, plano, central o apagado. Encienda el amplificador. Reproduzca una onda senoidal de 0dB a través de la unidad fuente e incremente el volumen a alrededor de 3/4 del límite máximo. Las pistas de onda senoidal pueden descargarse sin costo desde KICKER.com en la pestaña de "Soporte". Use la onda senoidal de 50Hz para configurar la ganancia para un subwoofer y la onda senoidal de 1kHz para altavoces de largo alcance. Configure su voltímetro u osciloscopio para medir el voltaje de CA. Coloque los sensores del voltímetro en las terminales de salida del altavoz del amplificador. Mientras se reproduce la onda senoidal, gire lentamente el botón de ganancia a la derecha y observe el voltaje de CA incrementar en el voltímetro.

Cuando se muestre el voltaje deseado (insertar tabla de potencia de referencia), o comience a ver la cuadrícula de forma de onda suspender el incremento de ganancia, apague el amplificador, conecte nuevamente todos los altavoces y configure los crossovers a su ajuste deseado. Ahora su ganancia está configurada para la potencia máxima sin recorte desde el amplificador. Si incrementa la amplitud usando los ajustes en la unidad fuente o en el refuerzo de graves del amplificador, la distorsión aparecerá y será necesario que realice estos pasos nuevamente.

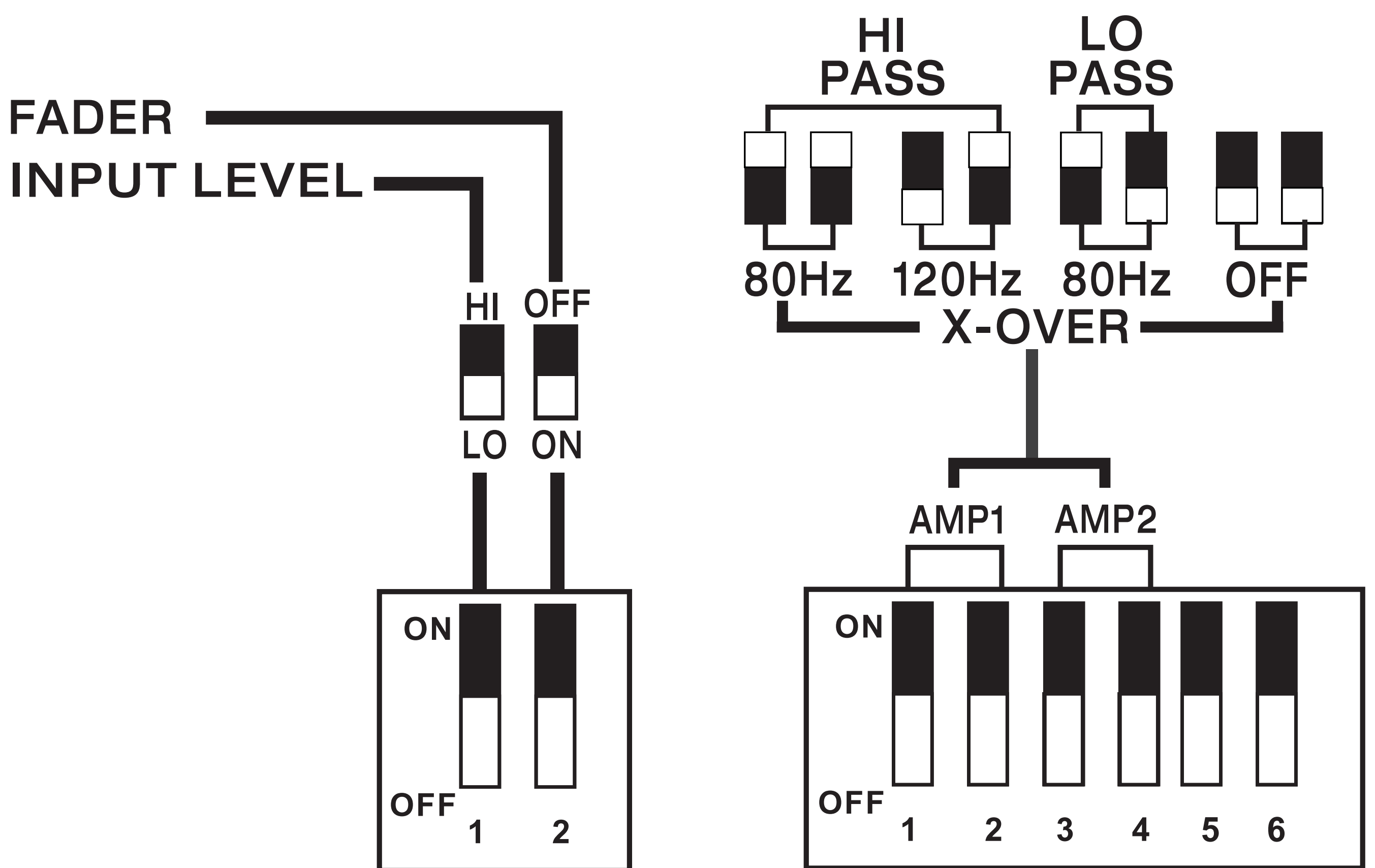

¡Nunca cambie los interruptores cuando el sistema de audio está encendido!

Nivel de entrada: Seleccione si desea recibir una señal de nivel ALTO o BAJO desde su unidad fuente.

Regulador: Encienda el regulador si está conectando dos series de entradas (frontal y trasera por ejemplo) al amplificador. Deje el regulador en OFF (APAGADO) si desea controlar todos los canales desde una sola entrada estéreo.

PASO ALTO: Utilice los interruptores de PASO ALTO para configurar el crossover interno. Seleccione un corte de 80Hz, 120Hz dependiendo de la configuración de los interruptores. OFF (APAGADO) para una señal de gama completa.

PASO BAJO: Use la configuración de PASO BAJO cuando esté en operación el modo puente en un subwoofer para configurar el crossover interno. Esto configurará un corte a 80Hz. OFF (APAGADO) para una señal de gama completa.

Control remoto de graves ([se vende por separado](#)): con el control remoto de graves, puede controlar el nivel de salida de su carcasa energizada a distancia. Para montar en superficie el control remoto del nivel de graves, solo fije el control remoto en la ubicación deseada, después extienda el cable desde el controlador hasta el conector del “Control remoto de graves” en el panel del amplificador. **NO** conecte/desconecte mientras el amplificador está encendido.

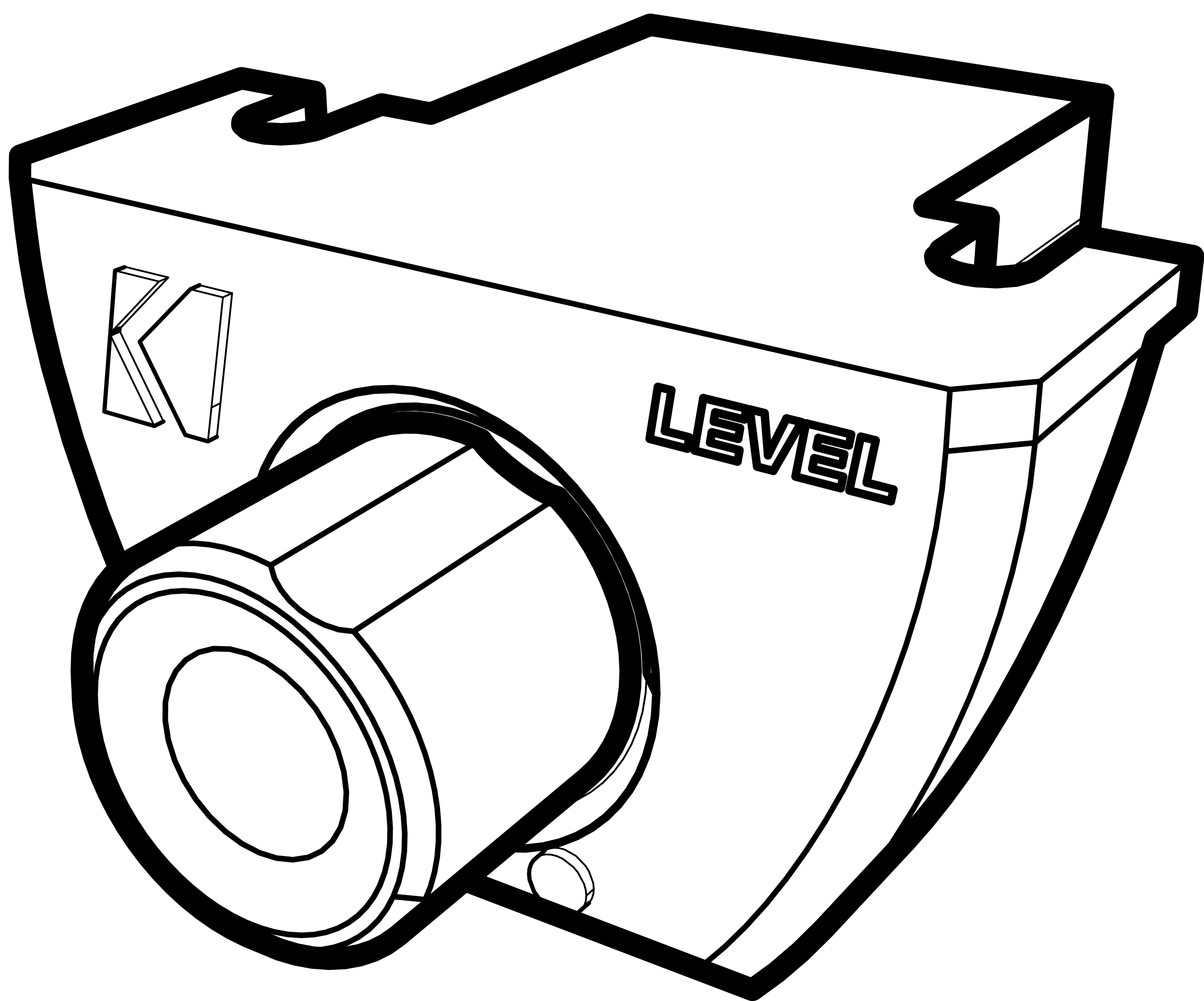

Resolución de problemas

Si parece que su amplificador no funciona, revise las posibilidades obvias primero, como fusibles fundidos, conexiones del cableado incorrectas o deficientes, configuración incorrecta del interruptor del crossover y de los controles de ganancia, etc. Hay un LED de protección de potencia en el panel de alimentación lateral de su amplificador PXA-Series de Kicker. Dependiendo del estado del amplificador y del sistema de carga del vehículo, el LED se iluminará en rojo o en azul. Cuando el LED se ilumina en azul, esto indica que el amplificador está encendido y que no hay ningún problema.

¿El LED azul está apagado y no hay salida? Con un multímetro (VOM) revise lo siguiente: **1** Terminal de voltaje de alimentación +12 (debe tener una lectura de +12V a +16V) **2** Terminal de encendido remoto (debe tener una lectura de +12V a +16V) **3** Revise la potencia inversa y las conexiones a tierra **4** Terminal a tierra para la conductividad apropiada. **5** Para entrada de nivel superior, revise los cables de entrada para +6V.

¿El LED azul está encendido y no hay salida? Verifique lo siguiente: **1** Conexiones RCA **2** Pruebe las salidas del altavoz con un altavoz que esté seguro que funciona. **3** Sustituya la unidad fuente con una unidad fuente que esté seguro que funciona. **4** Revise si hay señal en el cable RCA que alimenta al amplificador con el multímetro configurado para medir voltaje de CA.

¿El LED de protección parpadea cuando la música está en volumen alto? El LED rojo indica bajo voltaje de la batería. Revise todas las conexiones en el sistema de carga de su vehículo. Tal vez sea necesario reemplazar o cargar la batería de su vehículo o reemplazar el alternador de su vehículo.

¿El LED de protección está encendido y no hay salida? **1** El amplificador está muy caliente = la protección térmica está activada. Pruebe la impedancia apropiada en las terminales del altavoz con un multímetro (consulte los diagramas en este manual para conocer la impedancia mínima recomendada y sugerencias sobre cableado para múltiples altavoces). Revise también si existe el flujo de aire adecuado alrededor del amplificador. **2** El amplificador se apaga solo mientras el vehículo está en marcha = el circuito de protección de voltaje está activado El voltaje hacia el amplificador no se encuentra dentro del rango de voltaje de operación de entre 10 y 16. Lleve a revisar el sistema de carga y eléctrico del vehículo. **3** El amplificador solo reproducirá en niveles de volumen bajos = protección contra cortocircuito está activada. Revise si existe un cortocircuito entre los cables del altavoz o con la carrocería del vehículo. Revise si los altavoces están dañados o si su operación está por debajo de la impedancia mínimamente recomendada.

¿No hay salida o es muy baja? **1** Revise el control de balance en la unidad fuente **2** Revise las conexiones de RCA (o de entrada del altavoz) y las de salida del altavoz.

¿Sonido parecido a un chirrido en el alternador con el RPM del motor? **1** Verifique si existen daños en el cable RCA (o de la entrada del altavoz) **2** Verifique el enrutamiento del cable RCA (o de la entrada del altavoz) **3** Compruebe si la unidad fuente tiene la conexión a tierra apropiada **4** Revise las configuraciones de ganancia y redúzcalas si están configuradas demasiado alto.

¿Respuesta de bajos reducida? Invierta una conexión del altavoz de positiva a negativa en el canal o canales estéreo/subwoofer; si mejora los graves, el altavoz estaba fuera de fase.

¿Ruido de fondo? Los amplificadores KICKER están diseñados para ser completamente compatibles con todas las unidades de control de los fabricantes. Algunas unidades de control pueden requerir de conexión a tierra adicional para evitar ruidos producidos cuando ingresa la señal de audio. Si tiene este problema con su unidad de control, en la mayoría de los casos conectar un cable de tierra desde la salidas RCA en la unidad de control al chasis solucionará esta situación.

PRECAUCIÓN: Cuando ponga en marcha el vehículo, asegúrese que las conexiones realizadas con los cables de arranque estén correctas. Conexiones inadecuadas pueden provocar que los fusibles del amplificador se fundan así como la falla en otros sistemas críticos en el vehículo.

Si tiene más preguntas sobre la instalación u operación de su nuevo producto KICKER, consulte al distribuidor autorizado KICKER cuando realice la compra. Para mayor asesoramiento sobre la instalación, presione la pestaña de SOPORTE en la página de inicio de KICKER, www.kicker.com. Seleccione la pestaña SOPORTE TÉCNICO, elija el tema que le interese y después descargue o revise la información correspondiente. Envíe un correo electrónico a support@kicker.com o llame a Servicio Técnico al (405) 624-8583 para preguntas específicas o no contestadas.

PXA1000.5

Instalación

Montaje

Elija una ubicación estructuralmente sólida para instalar su amplificador KICKER. Asegúrese de que no existan artículos detrás del área donde se van a fijar los tornillos. Seleccione una ubicación que permita al menos 4" (10 cm) de ventilación para el amplificador. Perfore cuatro orificios con una broca de 7/64" (3 mm) y use los tornillos #8 para instalar el amplificador.

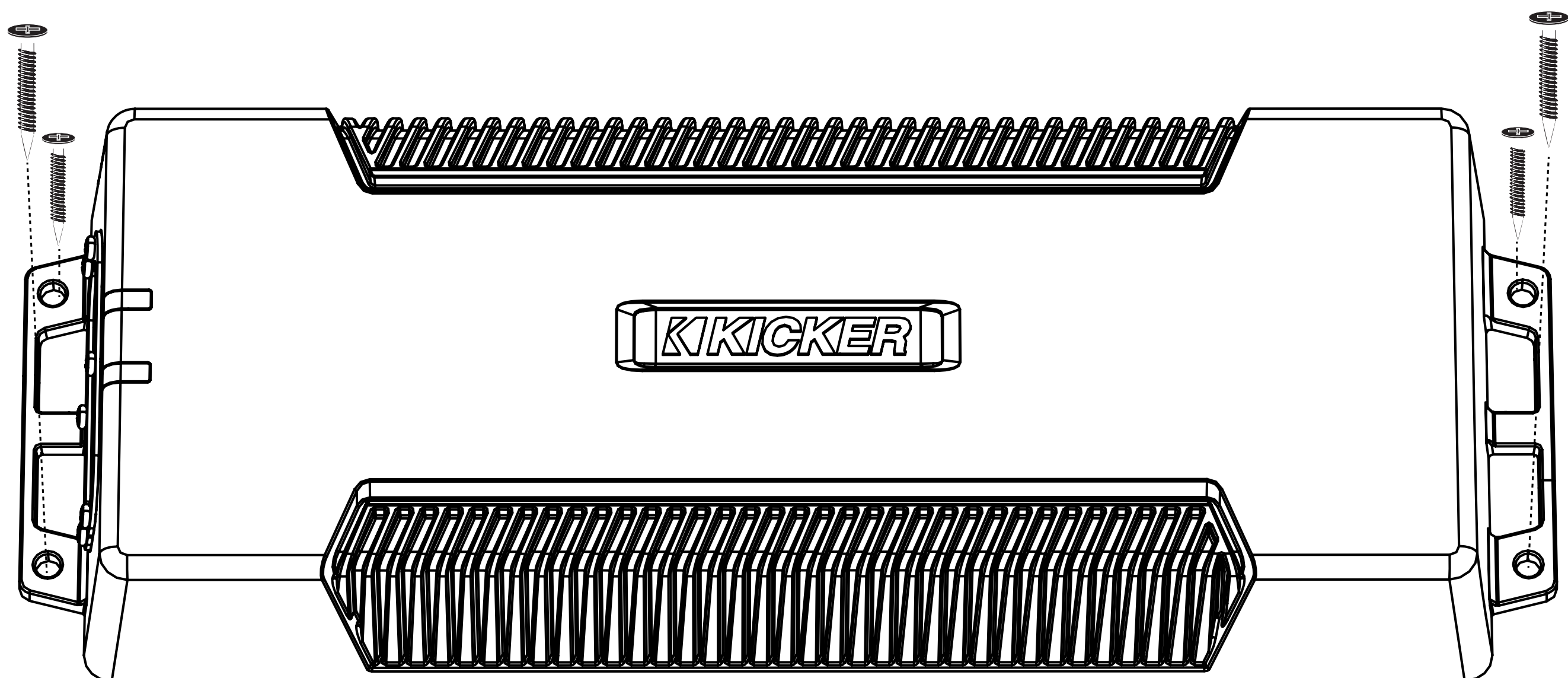
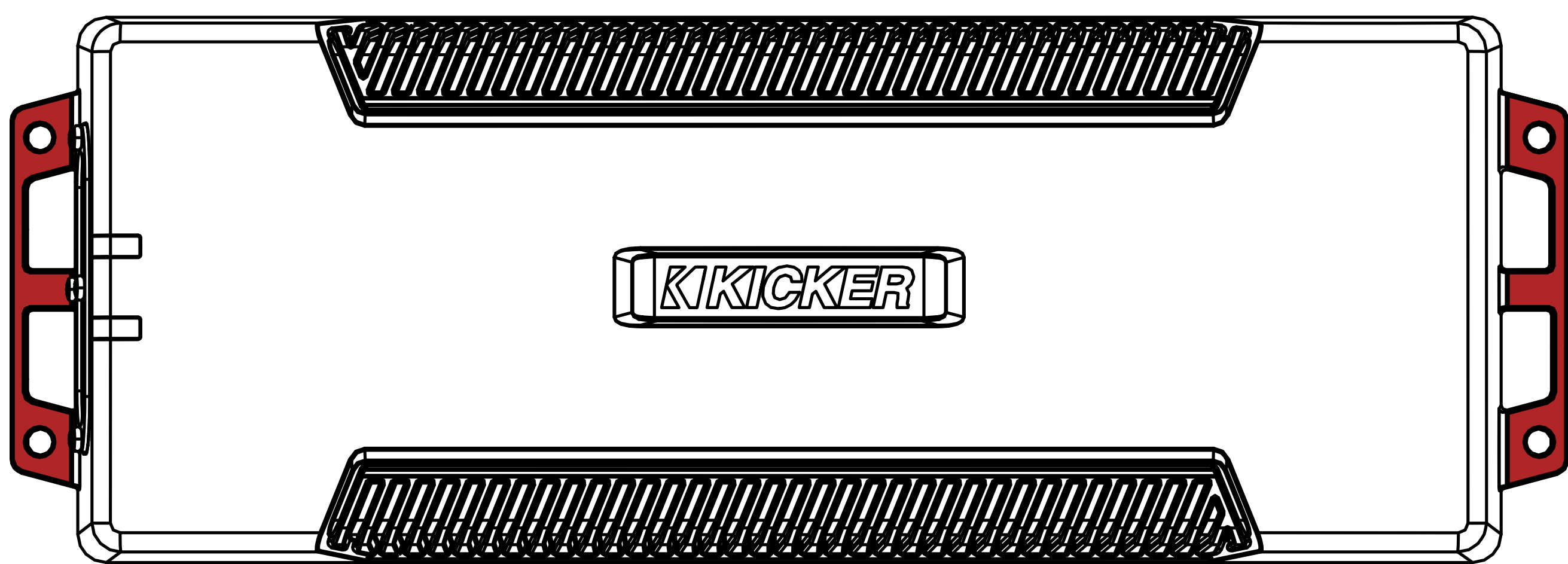

Cableado de alimentación

[Haga clic aquí para kits de instalación de amplificadores](#)

Modelo	Fusible externo (se vende por separado)	Cable de alimentación/tierra	Kit de cableado KICKER
PXA1000.5	1 x 150 Amperios	Calibre 1/0	PKD1

Desconecte la batería del vehículo para evitar un cortocircuito. Una buena conexión a tierra es importante. Si el PXA se instala en el alerón delantero de una motocicleta, será mejor extender el cable de tierra hasta la batería. Recorte el cable de tierra a 24" (60 cm) o menos y, si no está conectado a la batería, conéctelo a un área metálica, sólida, sin pintura ni corrosión de la carrocería del vehículo. Se recomienda agregar un cable de tierra adicional de esta misma medida (o más largo) entre el polo negativo de la batería y la carrocería del vehículo. Mantenga el cable de señal de audio lejos de cableados eléctricos de fábrica y otros cableados de alimentación. Si necesita cruzar este cable, hágalo en un ángulo de 90 grados. Instale un fusible en el cable constante azul de +12V. La instalación del fusible debe realizarse lo más cerca posible a la batería a una distancia no mayor a 18" (45 cm) de la batería y en línea con el cable de alimentación del arnés, que se conecta a su amplificador PXA. Asegúrese que el cable de alimentación se enrute de forma tal que no se dañe, preñe o presente un cortocircuito.

Si en algún momento necesita retirar el amplificador del vehículo después de haberlo instalado, el cable de tierra debe ser el último en ser desconectado del amplificador, lo opuesto a cuando se instala.

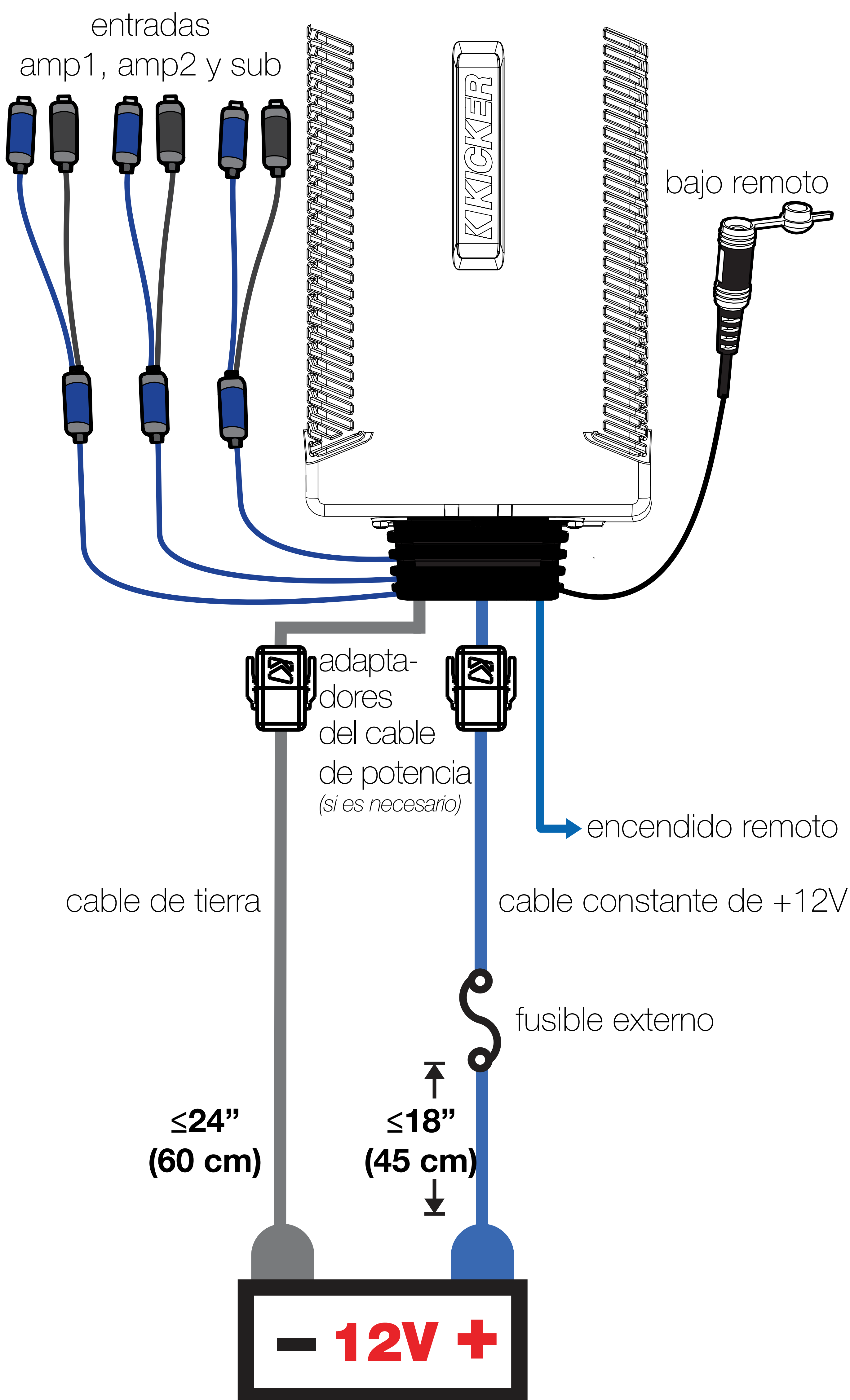

Para instalaciones de múltiples amplificadores donde se utilizan bloques de distribución, cada amplificador debe tener su propio fusible, o disyuntor, con la clasificación apropiada instalado entre el amplificador y el bloque de distribución a una distancia no mayor a 18 pulgadas del bloque, o en el bloque de distribución si este provee de fusibles. El cable principal de alimentación debe también tener fusibles entre la batería y el bloque de distribución a no más de 18 pulgadas de la terminal positiva de la batería, con un fusible o disyuntor con clasificación de al menos la suma de los valores individuales del fusible del amplificador, pero que no exceda la capacidad de su cableado.

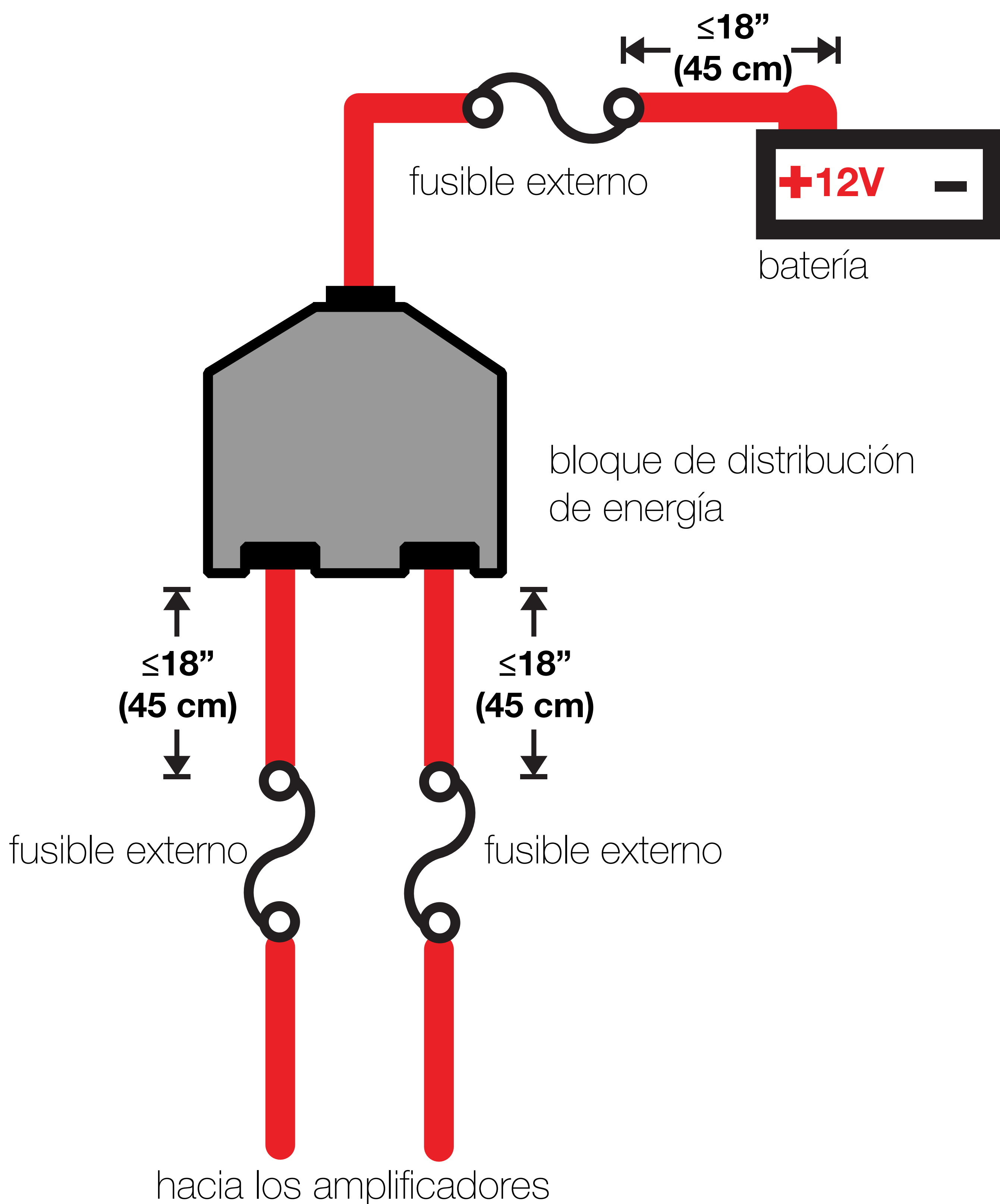

Cableado del altavoz

(Operación de 4 canales)

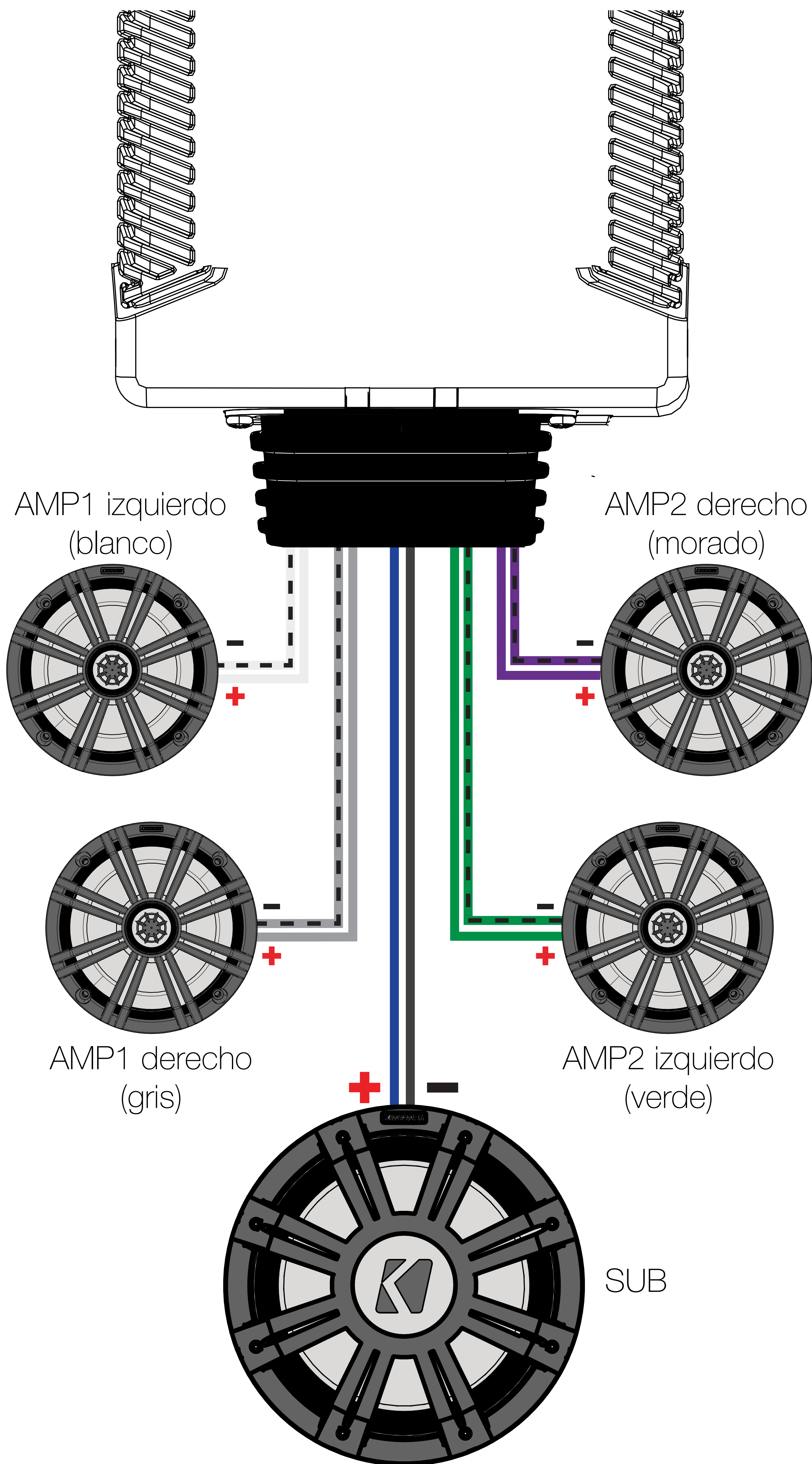

(Operación en modo puente)

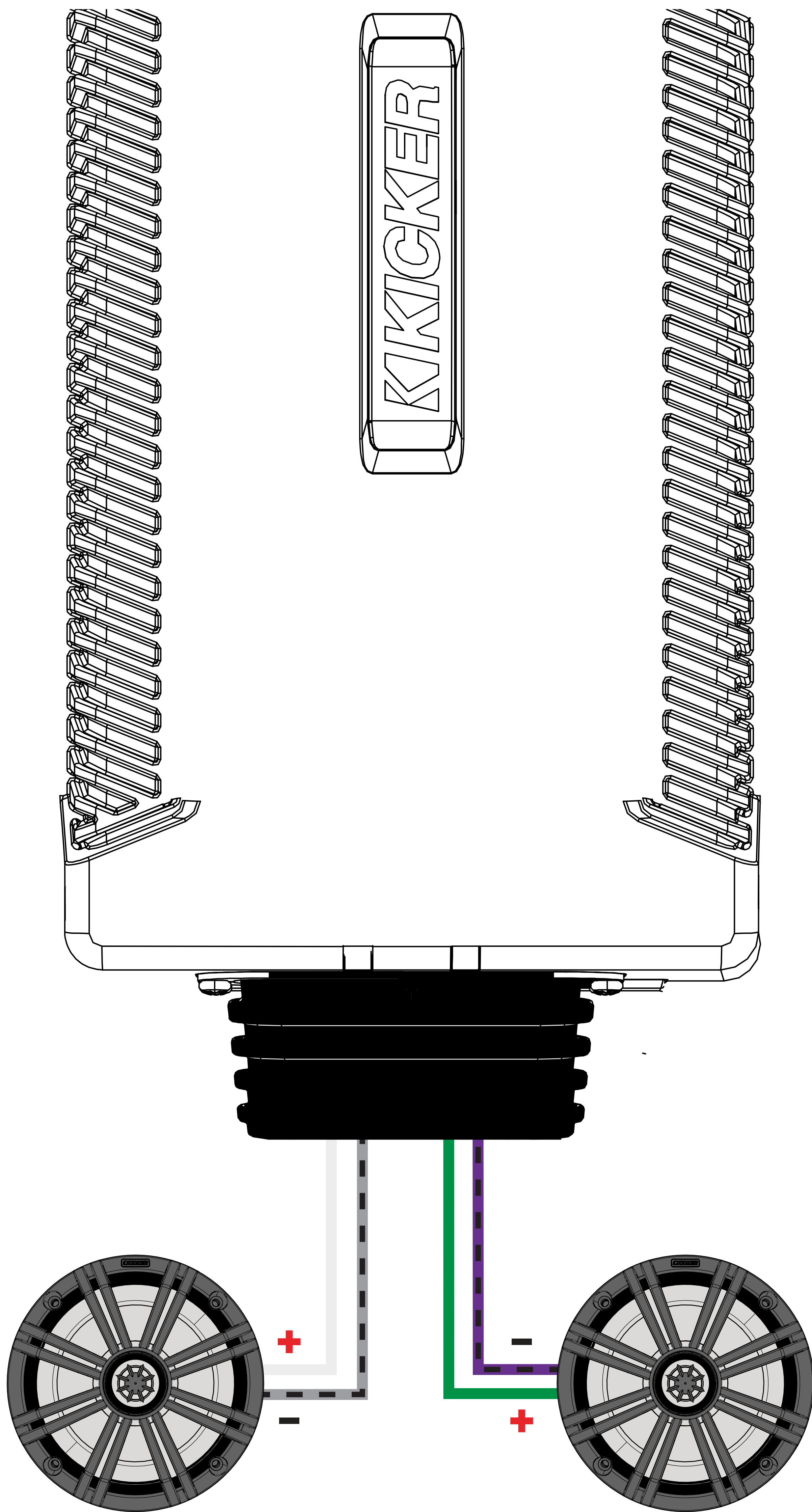

AMP1 izquierdo (blanco) positivo
AMP1 derecho (gris) negativo

AMP2 izquierdo (verde) positivo
AMP2 derecho (morado) negativo

Puede usar una combinación de operación estéreo y en puente (p. ej. AMP1 izquierdo y derecho, y AMP 2 subwoofer en modo puente)

Funcionamiento

Características

Encendido automático: La PXA-series ofrece dos modos diferentes de encendido automático; +12V y Compensación de CC.

- Encendido remoto: Instale el cable de calibre 18 del conductor de encendido remoto en su unidad fuente al cable azul REM en el arnés de cableado del amplificador PXA.
- Encendido de modo de compensación de CC: El modo Compensación de CC detecta una compensación de CC >2.5 V en las salidas del altavoz de nivel superior cuando se enciende la unidad fuente.

Para acceder a las funciones operativas del amplificador PXA, retire los seis tornillos de cabeza Phillips de la parte inferior del amplificador que cubren el panel de control.

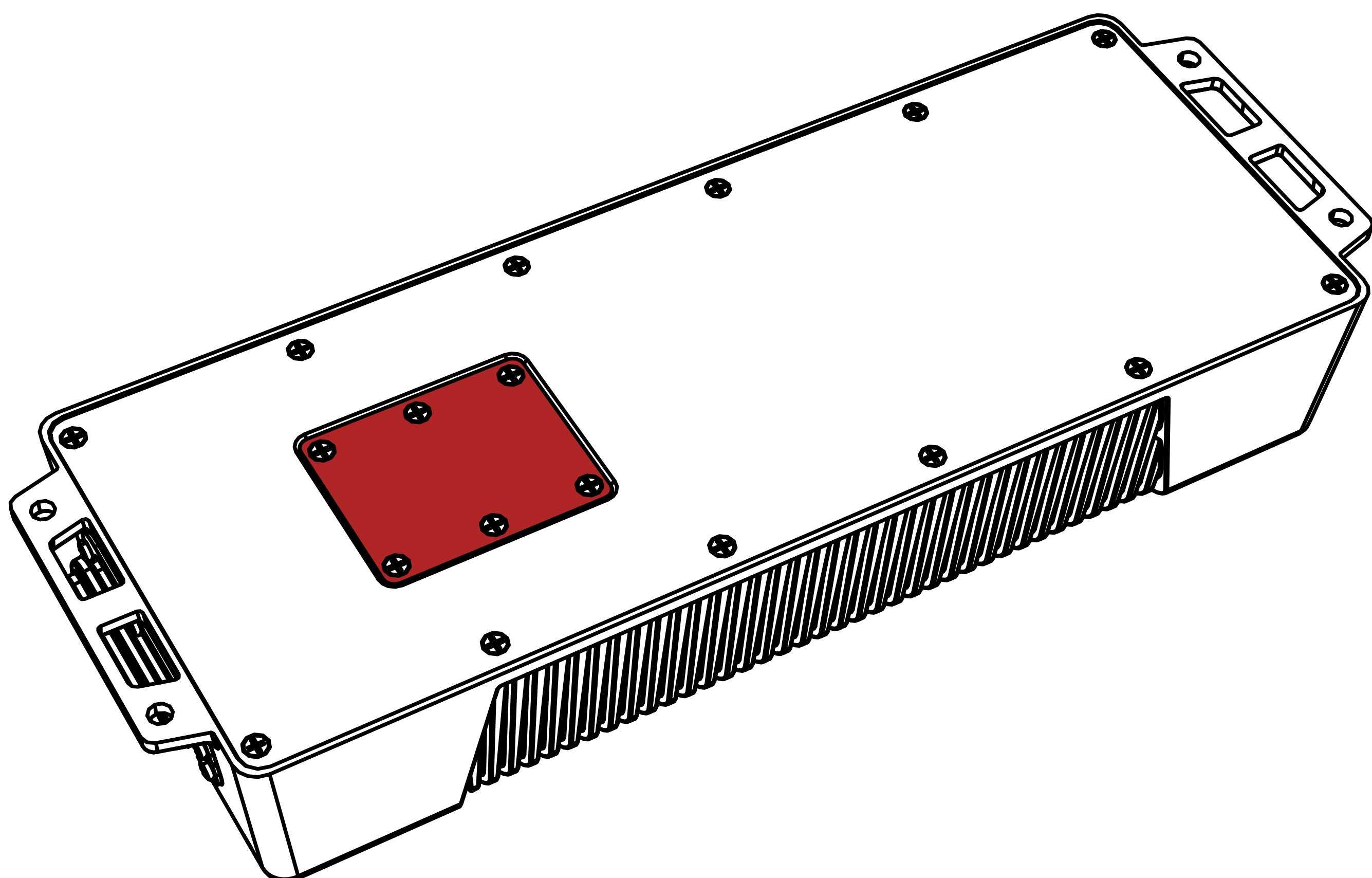

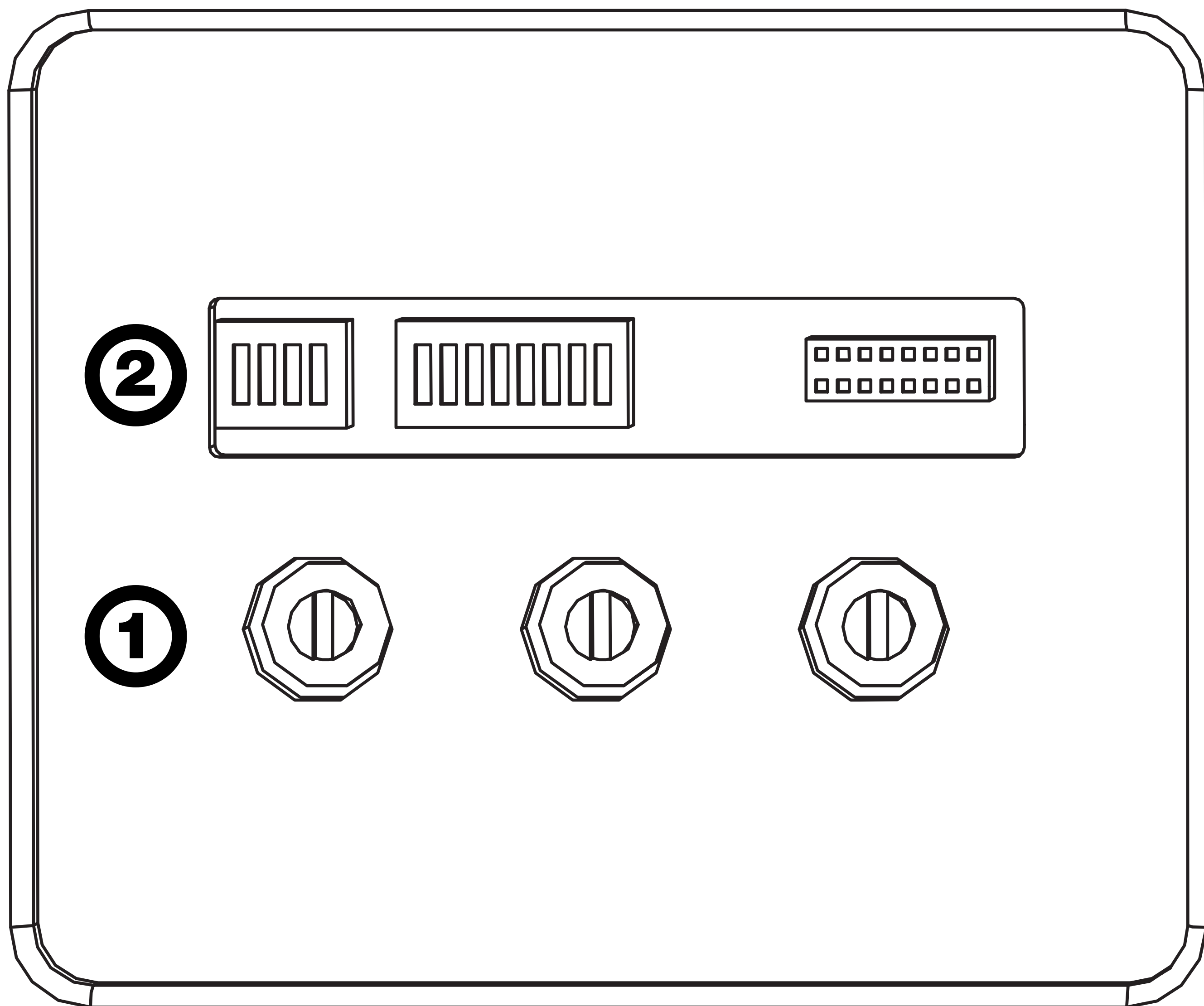

- 1** Controles de ganancia de entrada
- 2** Interruptores de nivel de entrada, atenuación, entrada de subwoofer y crossover

Controles de ganancia de

entrada: El control de ganancia de entrada no es un control de volumen. Hace coincidir la salida de la unidad fuente al nivel de entrada del amplificador. La máxima potencia

del amplificador es posible con la ganancia en su posición más baja. Ajustar la ganancia de forma incorrecta puede provocar una salida distorsionada o el daño y falla prematura de sus altavoces. Para una configuración rápida, encienda la unidad fuente a 3/4 de volumen (si la unidad fuente sube hasta 30, enciéndala a 25). Gire lentamente (a la derecha) la ganancia en el amplificador hasta que pueda escuchar distorsión audible, después bájela un poco.

GAIN

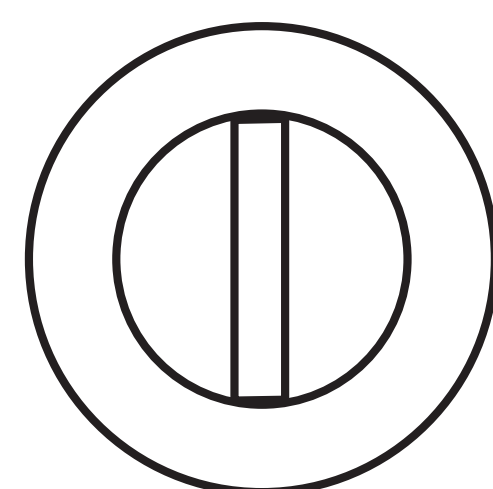

● 0 ● 11

Para utilizar el método preferido de configuración de ganancia de entrada mediante un voltímetro o un osciloscopio, comience apagando el amplificador y desconectando los amplificadores de este. Gire completamente la perilla de ganancia para desactivarla (hacia la izquierda) así como todos los crossovers, o a su nivel menos efectivo. Apague el refuerzo de graves. Si se conecta un accesorio de bajos remoto al amplificador, enciéndalo completamente (hacia la derecha). Asegúrese que todos los ajustes de EQ y DSP en la unidad fuente como bajo, agudo, atenuación, posición de conducción etc., estén ajustados en lineal, plano, central o apagado. Encienda el amplificador. Reproduzca una onda senoidal de 0dB a través de la unidad fuente e incremente el volumen a alrededor de 3/4 del límite máximo. Las pistas de onda senoidal pueden descargarse sin costo desde KICKER.com en la pestaña de "Soporte". Use la onda senoidal de 50Hz para configurar la ganancia para un subwoofer y la onda senoidal de 1kHz para altavoces de largo alcance. Configure su voltímetro u osciloscopio para medir el voltaje de CA. Coloque los sensores del voltímetro en las terminales de salida del altavoz del amplificador. Mientras se reproduce la onda senoidal, gire lentamente el botón de ganancia a la derecha y observe el voltaje de CA incrementar en el voltímetro.

Cuando se muestre el voltaje deseado (insertar tabla de potencia de referencia), o comience a ver la cuadrícula de forma de onda suspender el incremento de ganancia, apague el amplificador, conecte nuevamente todos los altavoces y configure los crossovers a su ajuste deseado. Ahora su ganancia está configurada para la potencia máxima sin recorte desde el amplificador. Si incrementa la amplitud usando los ajustes en la unidad fuente o en el refuerzo de graves del amplificador la distorsión aparecerá y será necesario que realice estos pasos nuevamente.

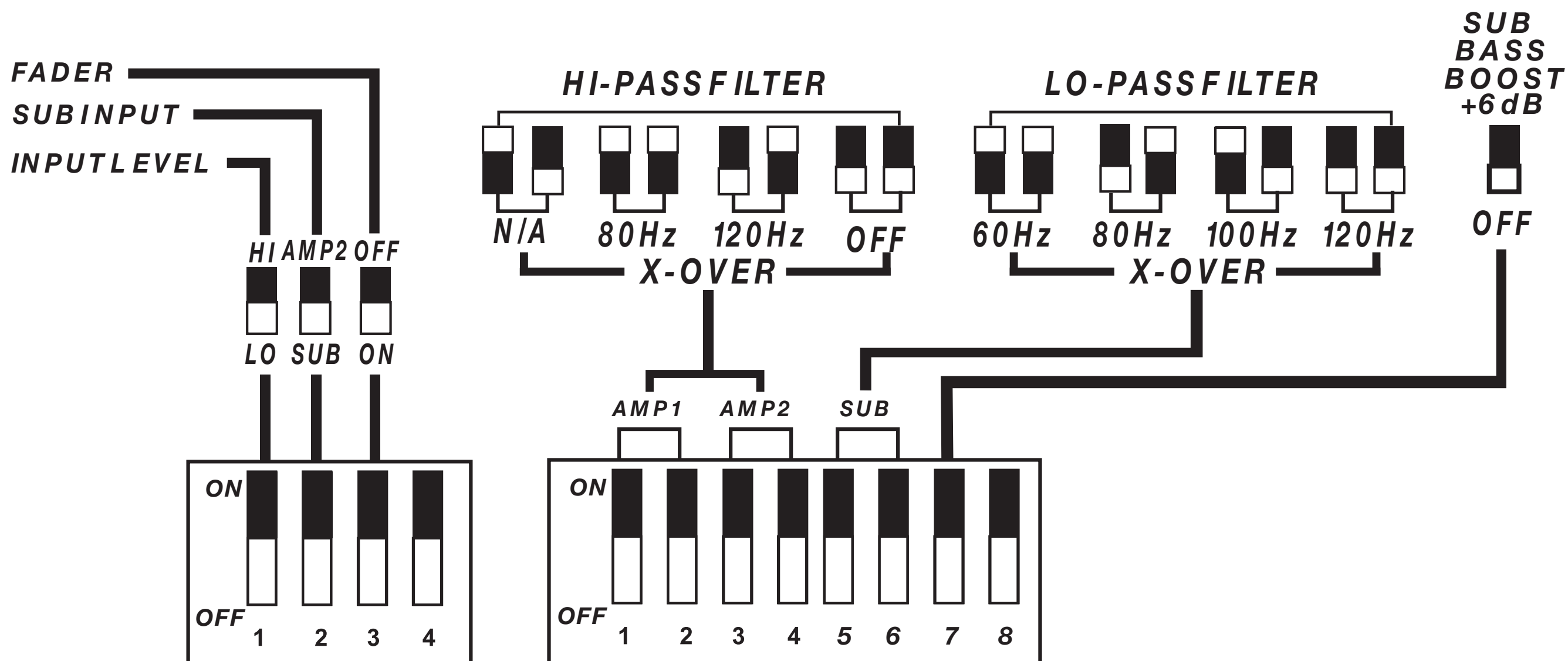

¡Nunca cambie los interruptores cuando el sistema de audio está encendido!

Nivel de entrada: seleccione si desea recibir una señal de nivel ALTO o BAJO desde su unidad fuente.

Entrada de SUBWOOFER: Seleccione si desea usar la entrada AMP2 o la entrada SUB para el canal de salida del subwoofer.

Regulador: Encienda el regulador si está conectando dos series de entradas (frontal y trasera por ejemplo) al amplificador. Deje el regulador en OFF (APAGADO) si desea controlar todos los canales desde una sola entrada estéreo.

PASO ALTO: Utilice los interruptores de PASO ALTO para configurar el crossover interno. Seleccione un corte de 80Hz, 120Hz dependiendo de la configuración de los interruptores. OFF (APAGADO) para una señal de gama completa.

PASO BAJO: Use los interruptores de PASO BAJO para configurar el crossover interno. Seleccione un corte de 60Hz, 80Hz, 100Hz, o 120Hz dependiendo de la configuración de los interruptores.

Refuerzo de graves KICK EQ: El refuerzo de graves está diseñado para ofrecerle mayor salida, +6dB, a 40Hz. Si lo enciende, debe reajustar el control de ganancia de entrada para evitar sobremodular el amplificador.

Control remoto de graves ([se vende por separado](#)): con el control remoto de graves, puede controlar el nivel de salida de su carcasa energizada a distancia. Para montar en superficie el control remoto del nivel de graves, solo fije el control remoto en la ubicación deseada, después extienda el cable desde el controlador hasta el conector del “Control remoto de graves” en el panel del amplificador. **NO** conecte/desconecte mientras el amplificador está encendido.

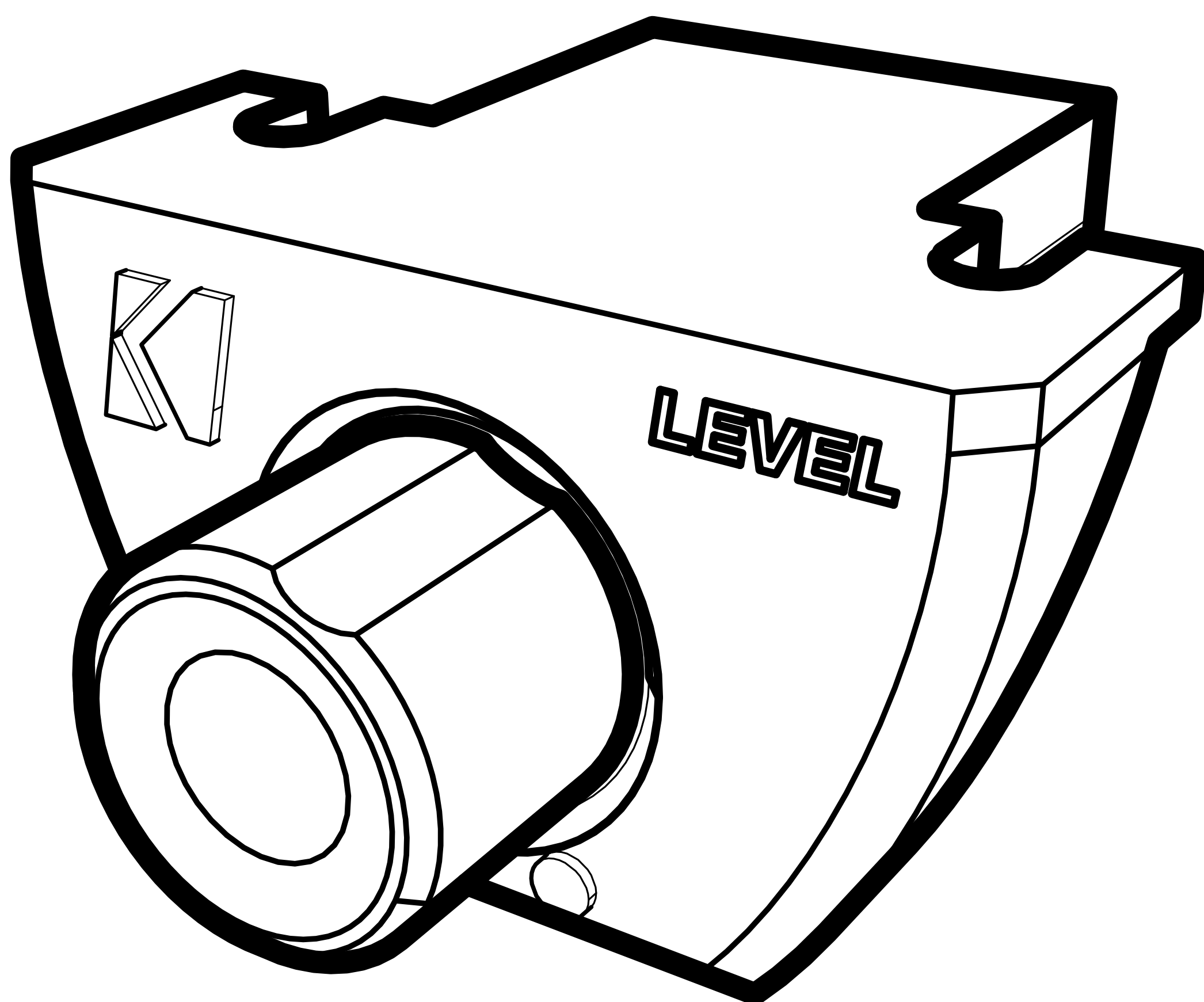

Resolución de problemas

Si parece que su amplificador no funciona, revise las posibilidades obvias primero, como fusibles fundidos, conexiones del cableado incorrectas o deficientes, configuración incorrecta del interruptor del crossover y de los controles de ganancia, etc. Hay un LED de protección de potencia en el panel de alimentación lateral de su amplificador PXA-Series de Kicker. Dependiendo del estado del amplificador y del sistema de carga del vehículo, el LED se iluminará en rojo o en azul. Cuando el LED se ilumina en azul, esto indica que el amplificador está encendido y que no hay ningún problema.

¿El LED azul está apagado y no hay salida? Con un multímetro (VOM) revise lo siguiente: **1** Terminal de voltaje de alimentación +12 (debe tener una lectura de +12V a +16V) **2** Terminal de encendido remoto (debe tener una lectura de +12V a +16V) **3** Revise la potencia inversa y las conexiones a tierra **4** Terminal a tierra para la conductividad apropiada. **5** Para entrada de nivel superior, revise los cables de entrada para +6V.

¿El LED azul está encendido y no hay salida? Verifique lo siguiente: **1** Conexiones RCA **2** Pruebe las salidas del altavoz con un altavoz que esté seguro que funciona. **3** Sustituya la unidad fuente con una unidad fuente que esté seguro que funcione. **4** Revise si hay señal en el cable RCA que alimenta al amplificador con el multímetro configurado para medir voltaje de CA.

¿El LED de protección está parpadeando cuando la música está en volumen alto? El LED rojo indica bajo voltaje de la batería. Revise todas las conexiones en el sistema de carga de su vehículo. Tal vez sea necesario reemplazar o cargar la batería de su vehículo, o reemplazar el alternador de su vehículo.

¿El LED de protección está encendido y no hay salida? **1** El amplificador está muy caliente = la protección térmica está activada. Pruebe la impedancia apropiada en las terminales del altavoz con un multímetro (consulte los diagramas en este manual para conocer la impedancia mínima recomendada y sugerencias sobre cableado para múltiples altavoces). Revise también si existe el flujo de aire adecuado alrededor del amplificador. **2** El amplificador se apaga solo mientras el vehículo está en marcha = el circuito de protección de voltaje está activado El voltaje hacia el amplificador no se encuentra dentro del rango de voltaje de operación de entre 10 y 16. Lleve a revisar el sistema de carga y eléctrico del vehículo. **3** El amplificador solo reproducirá en niveles de volumen bajos = protección contra cortocircuito está activada. Revise si existe un cortocircuito entre los cables del altavoz o con la carrocería del vehículo. Revise si los altavoces están dañados o si su operación está por debajo de la impedancia mínima recomendada.

¿No hay salida o es muy baja? **1** Revise el control de balance en la unidad fuente **2** Revise las conexiones de RCA (o de entrada del altavoz) y las de salida del altavoz.

¿Sonido parecido a un chirrido en el alternador con el RPM del motor?

1 Verifique si existen daños en el cable RCA (o de la entrada del altavoz) **2** Verifique el enrutamiento del cable RCA (o de la entrada del altavoz) **3** Compruebe si la unidad fuente tiene la conexión a tierra apropiada **4** Revise las configuraciones de ganancia y redúzcalas si están configuradas demasiado alto.

¿Respuesta de bajos reducida? Invierta una conexión del altavoz de positiva a negativa en el canal o canales estéreo/subwoofer; si mejora los graves, el altavoz estaba fuera de fase.

¿Ruido de fondo? Los amplificadores KICKER están diseñados para ser completamente compatibles con todas las unidades de control de los fabricantes. Algunas unidades de control pueden requerir de conexión a tierra adicional para evitar ruidos producidos cuando ingresa la señal de audio. Si está teniendo este problema con su unidad de control, en la mayoría de los casos conectar un cable de tierra desde la salidas RCA en la unidad de control al chasis solucionará esta situación.

PRECAUCIÓN: Cuando ponga en marcha el vehículo, asegúrese que las conexiones realizadas con los cables de arranque estén correctas. Conexiones inadecuadas pueden provocar que los fusibles del amplificador se fundan así como la falla en otros sistemas críticos en el vehículo.

Si tiene más preguntas sobre la instalación u operación de su nuevo producto KICKER, consulte al distribuidor autorizado KICKER cuando realice la compra. Para mayor asesoramiento sobre la instalación, presione la pestaña de SOPORTE en la página de inicio de KICKER, **www.kicker.com**. Seleccione la pestaña SOPORTE TÉCNICO, elija el tema que le interese y después descargue o revise la información correspondiente. Envíe un correo electrónico a support@kicker.com o llame a Servicio Técnico al (405) 624-8583 para preguntas específicas o no contestadas.

Contenu

Présentation	91
Spécifications	92
Garantía Garantie	170

PXA Mono

Installation	93
Montage	93
Câblage	94
Utilisation	97
Caractéristiques	97
Dépannage	103

PXA 4-CH

Installation	104
Montage	104
Câblage électrique	105
Câblage du haut-parleur	108
Utilisation	110
Caractéristiques	110
Dépannage	116

PXA 5-CH

Installation	117
Montage	117
Câblage électrique	118
Câblage du haut-parleur	121
Utilisation	123
Caractéristiques	123
Dépannage	129

Présentation

IMPORTANTE MISE EN GARDE POUR LA SÉCURITÉ

UNE UTILISATION CONTINUE ET PROLONGÉE D'UN AMPLIFICATEUR, D'UN HAUT-PARLEUR OU D'UN CAISSON DE GRAVES AVEC UN SON DISTORDU, ÉCRÊTÉ OU EXCESSIF PEUT FAIRE SURCHAUFFER VOTRE SYSTÈME AUDIO, QUI RISQUE DE PRENDRE FEU ET DE CAUSER DE SÉRIEUX DÉGÂTS À VOS COMPOSANTS ET/OU VOTRE VÉHICULE. LES AMPLIFICATEURS REQUIÈRENT UN ÉVENT D'AÉRATION JUSQU'À 10 CM (4 POUCES). LES CAISSONS DE GRAVES DOIVENT ÊTRE MONTÉS AVEC AU MOINS 2,5 CM (1 POUCE) D'ÉCART ENTRE L'AVANT DU HAUT-PARLEUR ET TOUTE SURFACE. LES PRODUITS KICKER SONT CAPABLES DE PRODUIRE DES NIVEAUX SONORES POUVANT ENDOMMAGER VOTRE AUDITION DE MANIÈRE IRRÉVERSIBLE ! LE RÉGLAGE D'UN SYSTÈME À UN NIVEAU PRODUISANT UNE DISTORSION AUDIBLE ENDOMMAGE DAVANTAGE L'AUDITION QUE L'ÉCOUTE D'UN SYSTÈME SANS DISTORSION AU MÊME VOLUME. LE SEUIL DE LA DOULEUR INDIQUE TOUJOURS QUE LE NIVEAU SONORE EST TROP ÉLEVÉ ET POURRAIT ENDOMMAGER VOTRE AUDITION DE MANIÈRE IRRÉVERSIBLE. VEUILLEZ RÉGLER LE VOLUME SONORE EN FAISANT PREUVE DE BON SENS.

La série PXA a été conçue pour fonctionner dans les conditions extrêmes des applications audio extérieures et des sports motorisés, pour traiter des quantités massives de puissances et pour une efficacité de pointe, ce qui la rend idéale pour les systèmes de charge moins robustes. Utilisez-la avec n'importe quel produit KICKER, les haut-parleurs pour les sports motorisés, les haut-parleurs à spectre intégral ou encore les haut-parleurs classiques du marché d'après-vente de KICKER. Et ne vous laissez pas tromper par sa petite taille, cet amplificateur étanche envoie du lourd.

Spécifications

Modèle :	PXA300.1	PXA600.1	PXA400.4	PXA1000.5
Puissance dynamique	500 W	850 W	800 W	1 400 W
Puissance de sortie RMS				
@ 14,4 V, 4 Ω stéréo, ≤ 1 % THD+N			100 W x 4	100 W x 4
@ 14,4 V, 2 Ω stéréo, ≤ 1 % THD+N			150 W x 4	150 W x 4
@ 14,4 V, 4 Ω mono, ≤ 1 % THD+N	150 W x 1	300 W x 1	200 W x 2	200 W x 2 (amplis 1 et 2) 300 W X 1 (caisson de graves)
@ 14,4 V, 2 Ω mono, ≤ 1 % THD+N	250 W x 1	500 W x 1		500 W X 1 (caisson de graves)
@ 14,4 V, 1 Ω mono, ≤ 1 % THD+N	300 W x 1	600 W x 1		600 W X 1 (caisson de graves)
Réponse en fréquence [Hz]	25 Hz – 200 Hz	25 Hz – 200 Hz	10 Hz – 20 KHz	Spectre intégral 10 Hz - 20 KHz, Caisson de graves 25 Hz - 200 Hz
Filtre électronique sélectionnable	12 dB/octave Passe-bas 60/80/100/120 Hz	12 dB/octave Passe-bas 60/80/100/120 Hz	24 dB/octave Passe-haut 80/120 Hz, Passe-bas (80 Hz uniquement)	24 dB/octave Passe-haut 80/120 Hz (ampli 1 et ampli 2), Passe-haut 60/80/100/120 Hz (caisson de graves uniquement)
Amplification des basses KickEQ™	Amplification des basses sélectionnable 0/+6 db @ 40 Hz	Amplification des basses sélectionnable 0/+6 db @ 40 Hz	S/O	(Caisson de graves uniquement) Amplification des basses sélectionnable 0/+6 db @ 40 Hz
Interrupteur marche/arrêt du fader	S/O	S/O	Oui	(2) Un pour l'ampli 2, un pour l'entrée du caisson de graves
Longueur [po, cm]	9-3/4, 24,8	9-3/4, 24,8	9-3/4, 24,8	12-7/8, 32,8
Hauteur [po, cm]	1-7/8, 4,7	1-7/8, 4,7	1-3/4, 4,5	1-15/16, 5
Largeur [po, cm]	4-1/2, 11,5			
Rapport signal/bruit [dB]	>95 dB, pondéré A, re : puissance nominale			
Rapport signal/bruit [dB]	>75 dB (réf : 1 W en sortie)			
Sensibilité d'entrée	Niveau bas : 125 mV–5 V Niveau élevé : 1 V–40 V			

Remarque : toutes les spécifications et valeurs de performance sont sujettes à modification.

Veuillez vous rendre sur **www.kicker.com** pour les informations les plus récentes. Pour tirer les meilleures performances de vos nouveaux haut-parleurs KICKER, nous vous recommandons d'utiliser des accessoires et du câblage KICKER authentiques. Veuillez laisser deux semaines de rodage aux haut-parleurs afin de leur permettre d'atteindre leurs performances optimales.

Astuce de pro : il ne vous manque plus qu'un amplificateur KICKER et quelques câbles pour bénéficier d'une mise à niveau totale de votre installation, qui surpassera tout système d'origine ! Avec la gamme d'amplificateurs KICKER, il devient facile de doter votre source d'origine ou existante de basses surpuissantes. Demandez également à votre distributeur de vous parler des améliorations que constituent les haut-parleurs KICKER.

PXA300.1 | PXA600.1

Installation

Montage

Choisissez un emplacement structurellement solide pour monter votre amplificateur KICKER. Assurez-vous qu'il n'y a aucun élément derrière la zone de mise en place des vis. Choisissez un emplacement qui offre un espace libre d'au moins 4 po (10 cm) pour la ventilation de l'amplificateur. Percez quatre trous à l'aide d'une mèche de 7/64 po (3 mm) et utilisez les vis n° 8 fournies pour monter l'amplificateur.

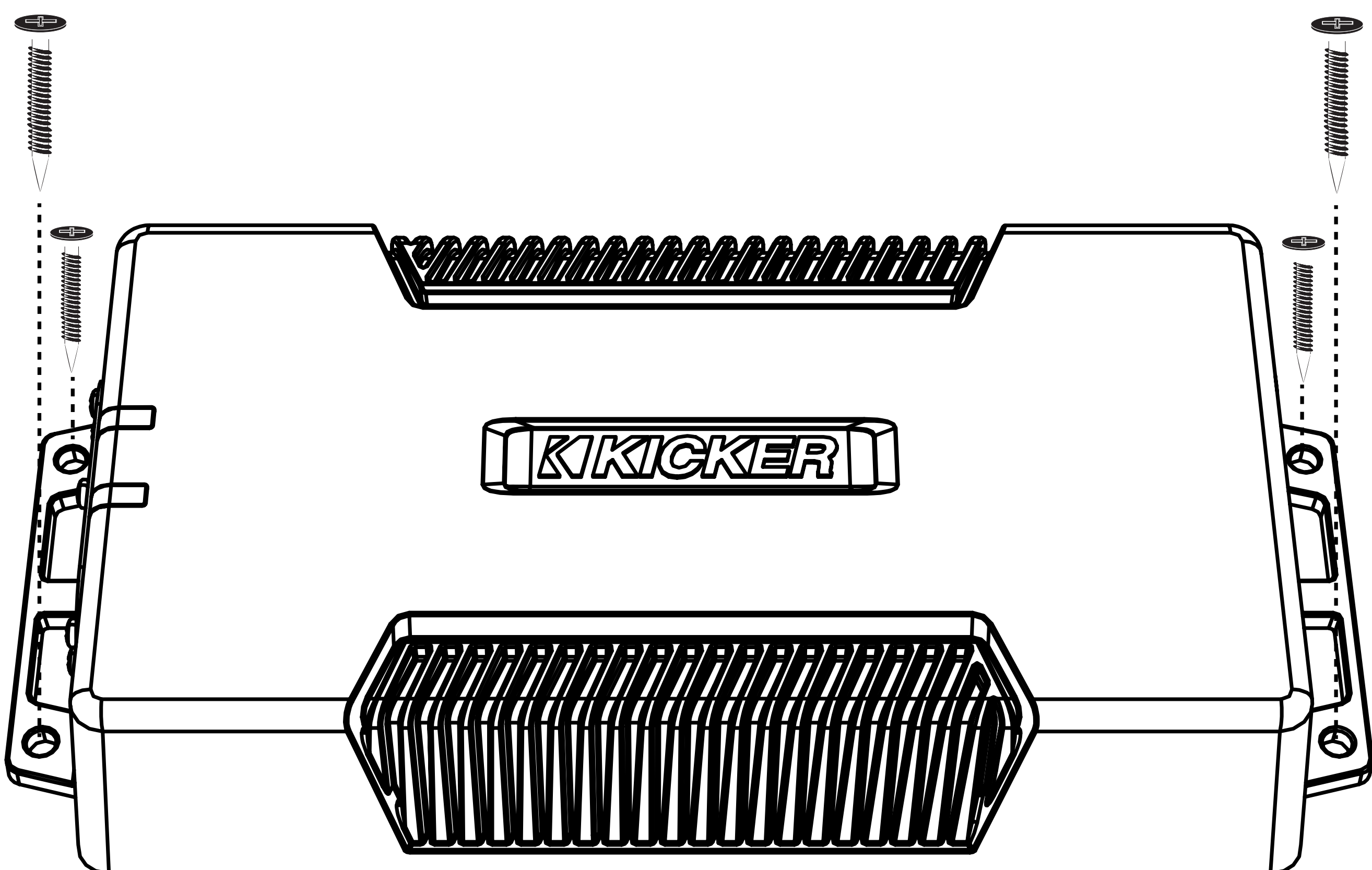
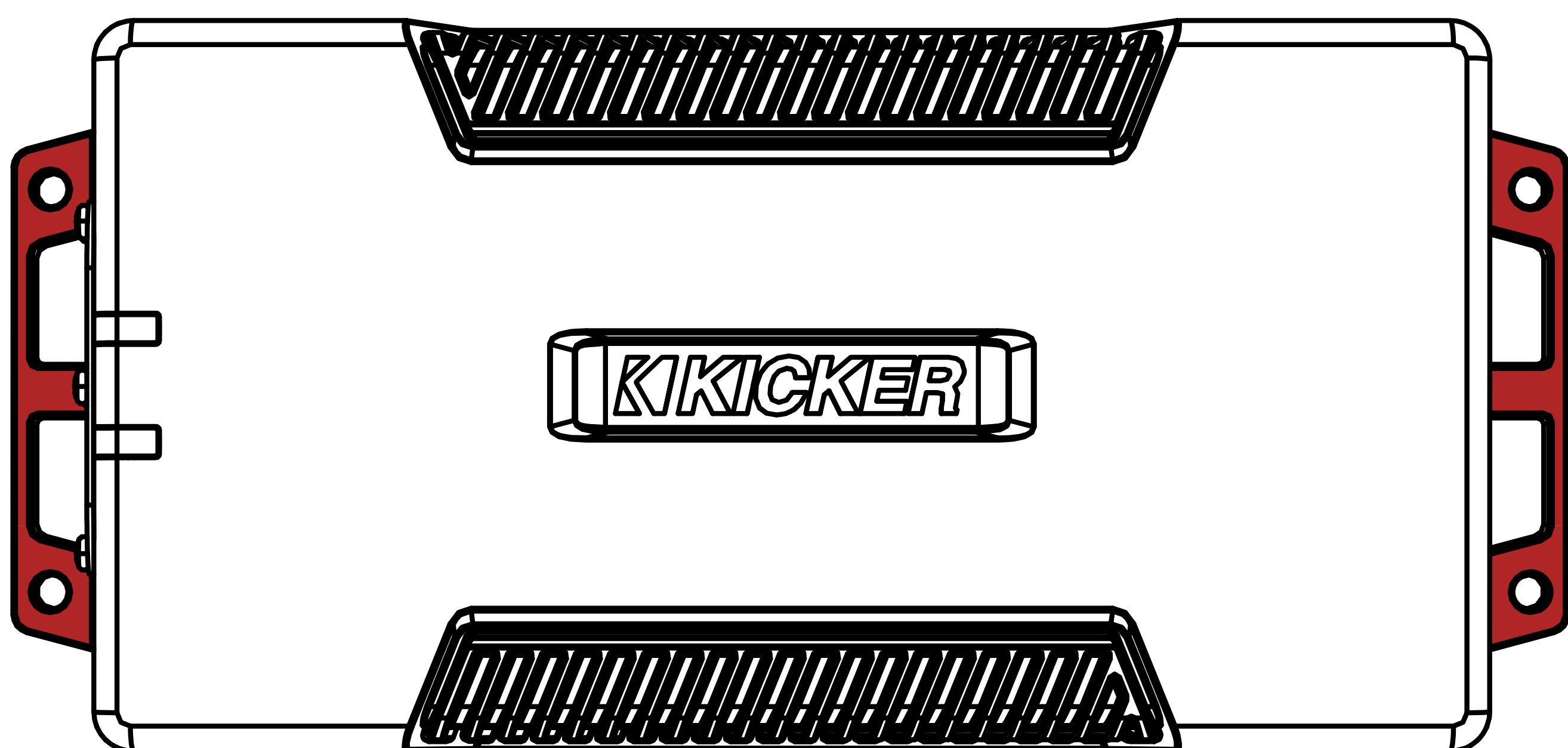

Câblage

[Cliquez ici pour obtenir les kits d'installation de l'amplificateur](#)

Modèle	Fusible externe (vendu séparément)	Fil d'alimentation /de terre	Kit de câblage KICKER
PXA300.1	1 x 40 ampères	Calibre 8	KMPK8, PK8, CK8
PXA600.1	1 x 80 ampères	Calibre 4	KMPK4, PK4, CK4

Débranchez la batterie du véhicule pour éviter un court-circuit. Une bonne connexion à la terre est importante. Si le PXA est installé sur le carénage avant d'une moto, il sera préférable de prolonger le fil de terre jusqu'à la batterie. Faites en sorte que le fil de terre soit court, 24 po (60 cm) ou moins, et, s'il n'est pas relié à la batterie, connectez-le à une zone métallique solide, sans peinture ni corrosion, du châssis du véhicule. Il est recommandé d'ajouter un fil de terre supplémentaire de ce même calibre (ou plus fort) entre la borne négative de la batterie et le châssis du véhicule. Placez le câble de signal audio à l'écart des faisceaux de câbles d'usine et des autres câbles d'alimentation. Si vous avez besoin de croiser ce câblage, croisez-le à un angle de 90 degrés. Installez un fusible à la broche continue bleue +12 V. Le fusible doit être installé le plus près possible et à moins de 18 po (45 cm) de la batterie et en ligne avec le faisceau du fil d'alimentation, qui est connecté à votre amplificateur PXA. Assurez-vous que le fil d'alimentation soit acheminé de sorte qu'il ne soit pas endommagé, ondulé ou court-circuité.

Si jamais vous avez besoin de retirer l'amplificateur du véhicule après son installation, le fil de terre doit être le dernier fil déconnecté de l'amplificateur, c'est-à-dire le contraire de la façon dont vous l'avez installé.

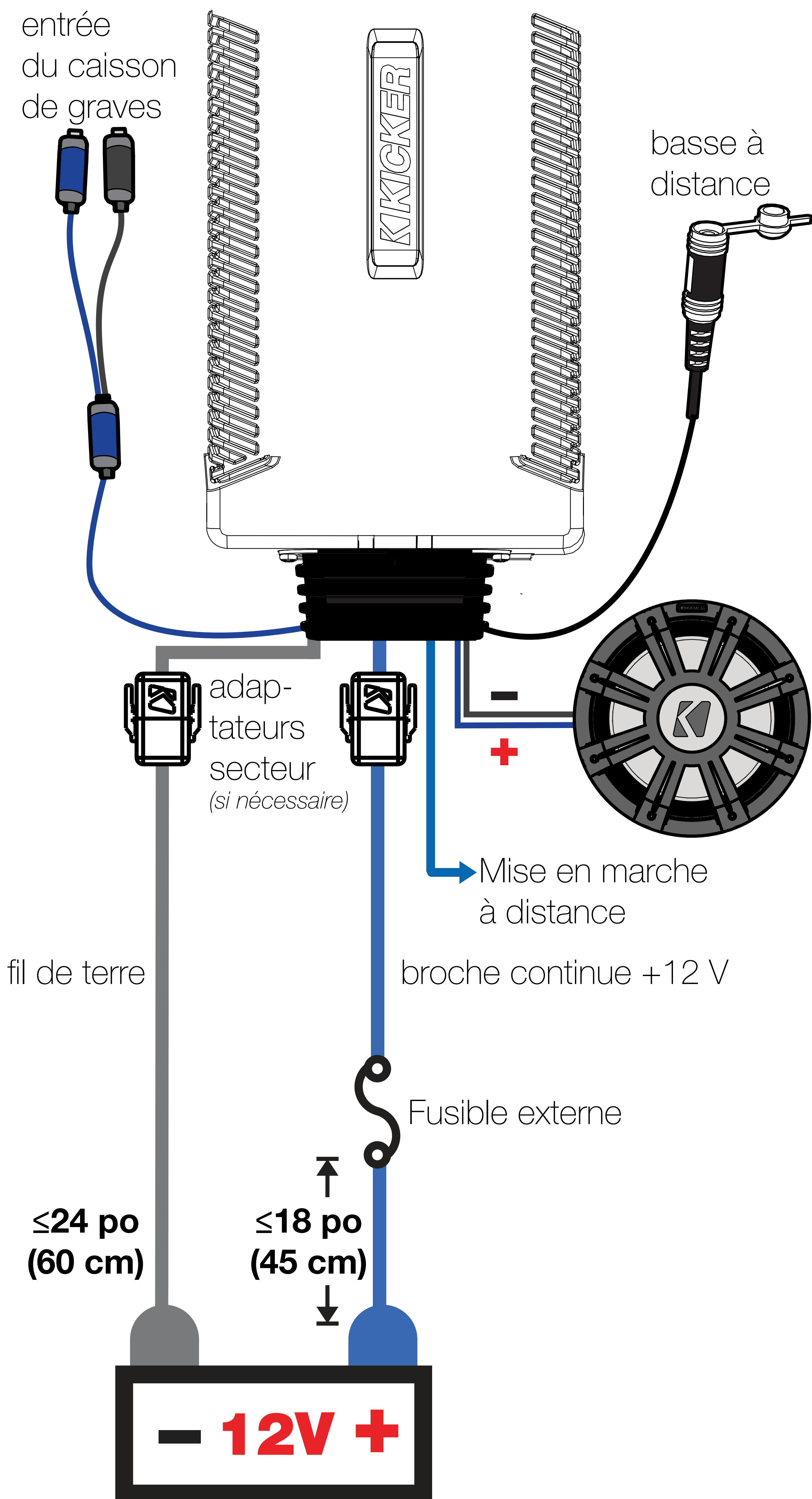

Pour les installations à plusieurs amplificateurs où des blocs de distribution sont utilisés, chaque amplificateur doit avoir son fusible de calibre approprié, ou disjoncteur, installé entre l'amplificateur et le bloc de distribution à moins de 18 po (45 cm) du bloc, ou sur le bloc de distribution s'il prévoit une fusion. Le fil d'alimentation principal doit également être fusionné entre la batterie et le bloc de distribution, à moins de 18 po (45 cm) de la borne positive de la batterie, avec un fusible ou un disjoncteur évalué au moins à la somme des valeurs de fusible de l'amplificateur individuel, mais ne dépassant pas la capacité de votre câblage.

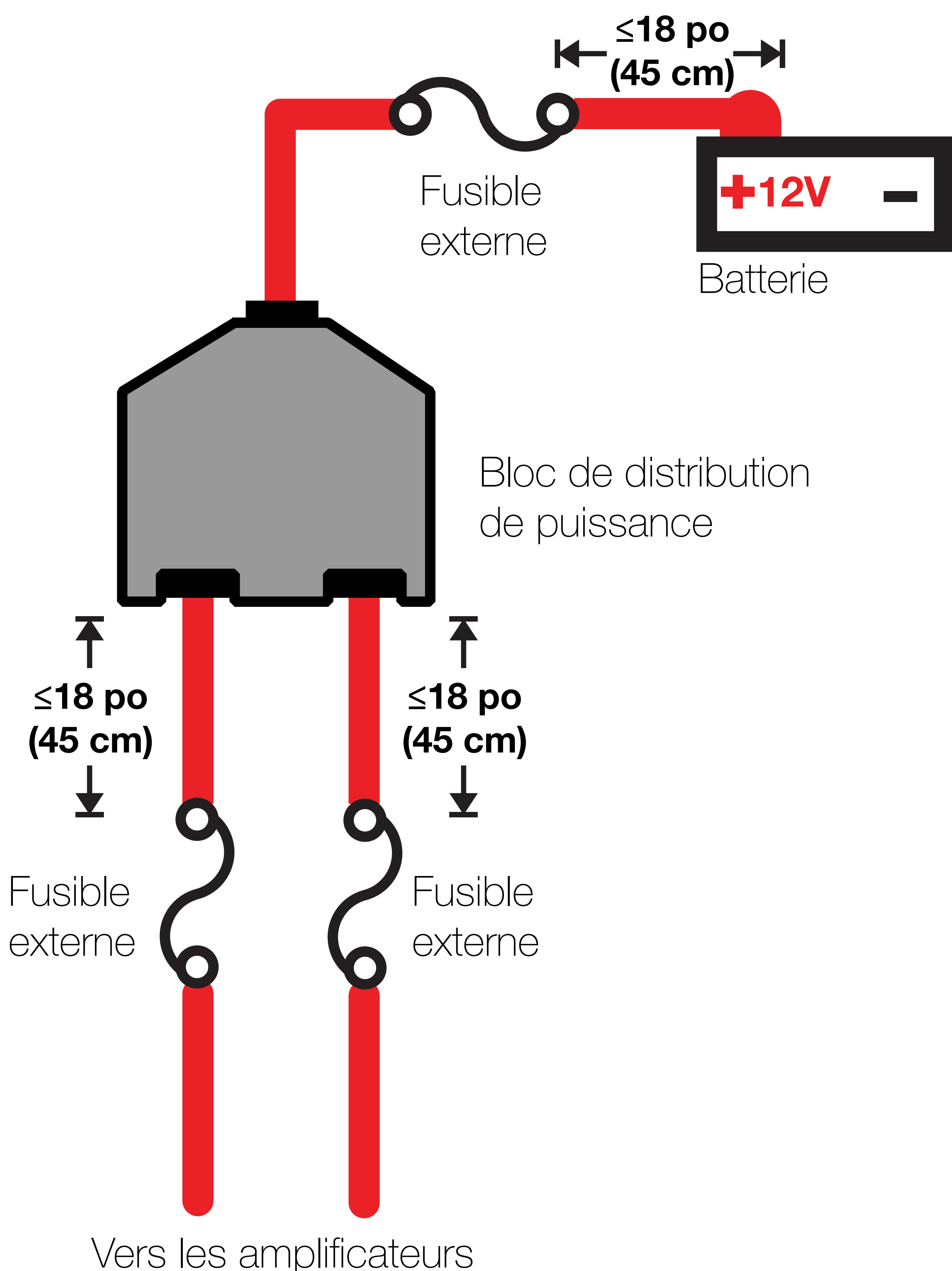

Utilisation

Caractéristiques

Mise en marche automatique : la série PXA offre deux modes de mise en marche automatiques différents ; +12 V et DC Offset.

- Mise en marche à distance : faites courir le fil de calibre 18 de mise sous tension à distance sur votre unité source jusqu'au câble REM bleu sur le faisceau de câblage de l'amplificateur PXA.
- Mise sous tension DC Offset : le mode DC Offset détecte un décalage de 2,5 V CC sur les câbles des sorties audio de niveau haut-parleur lorsque l'unité source a été mise sous tension.

Pour accéder aux fonctions opérationnelles de l'amplificateur PXA, retirez les six vis cruciformes du fond de l'amplificateur qui couvrent le panneau de commande.

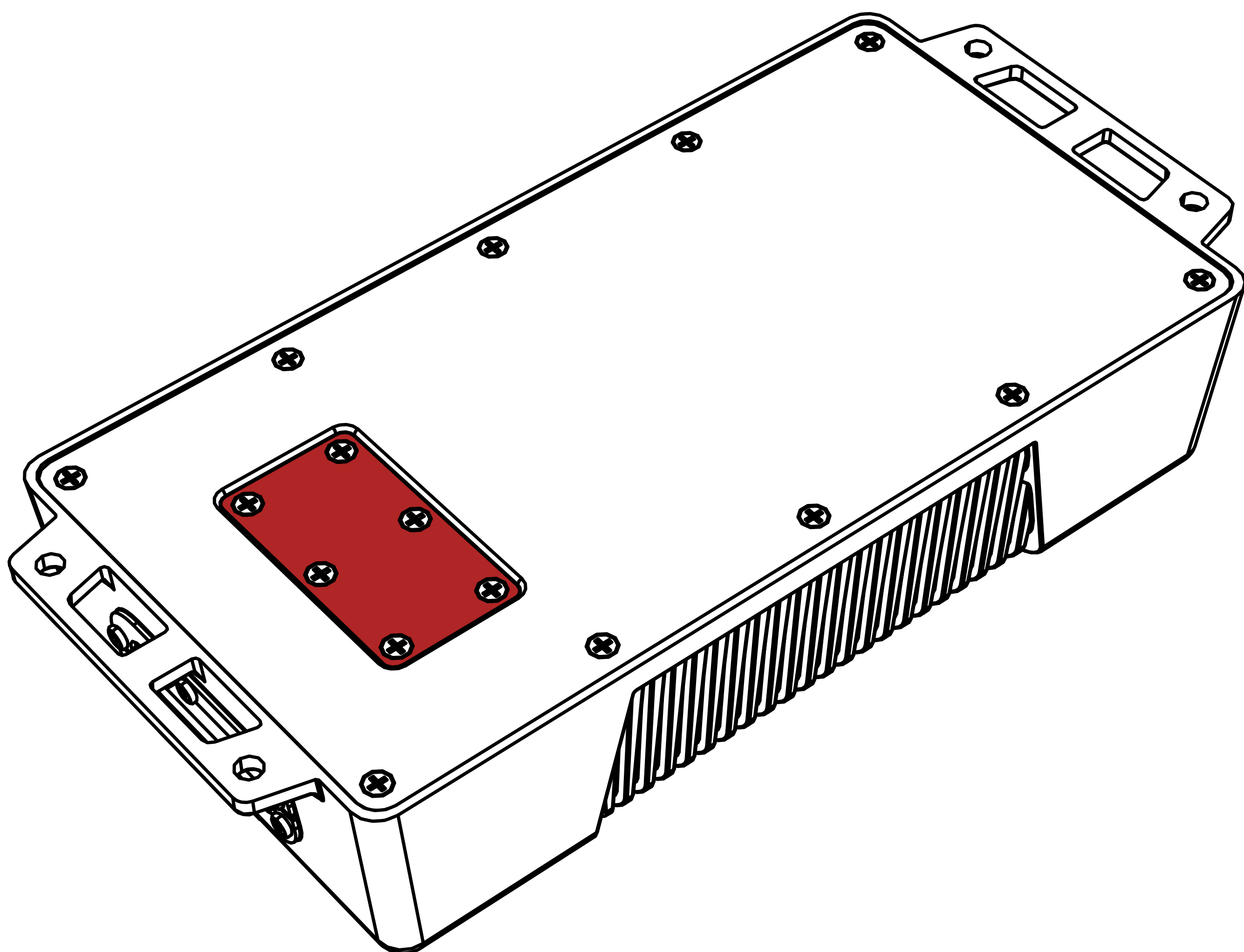

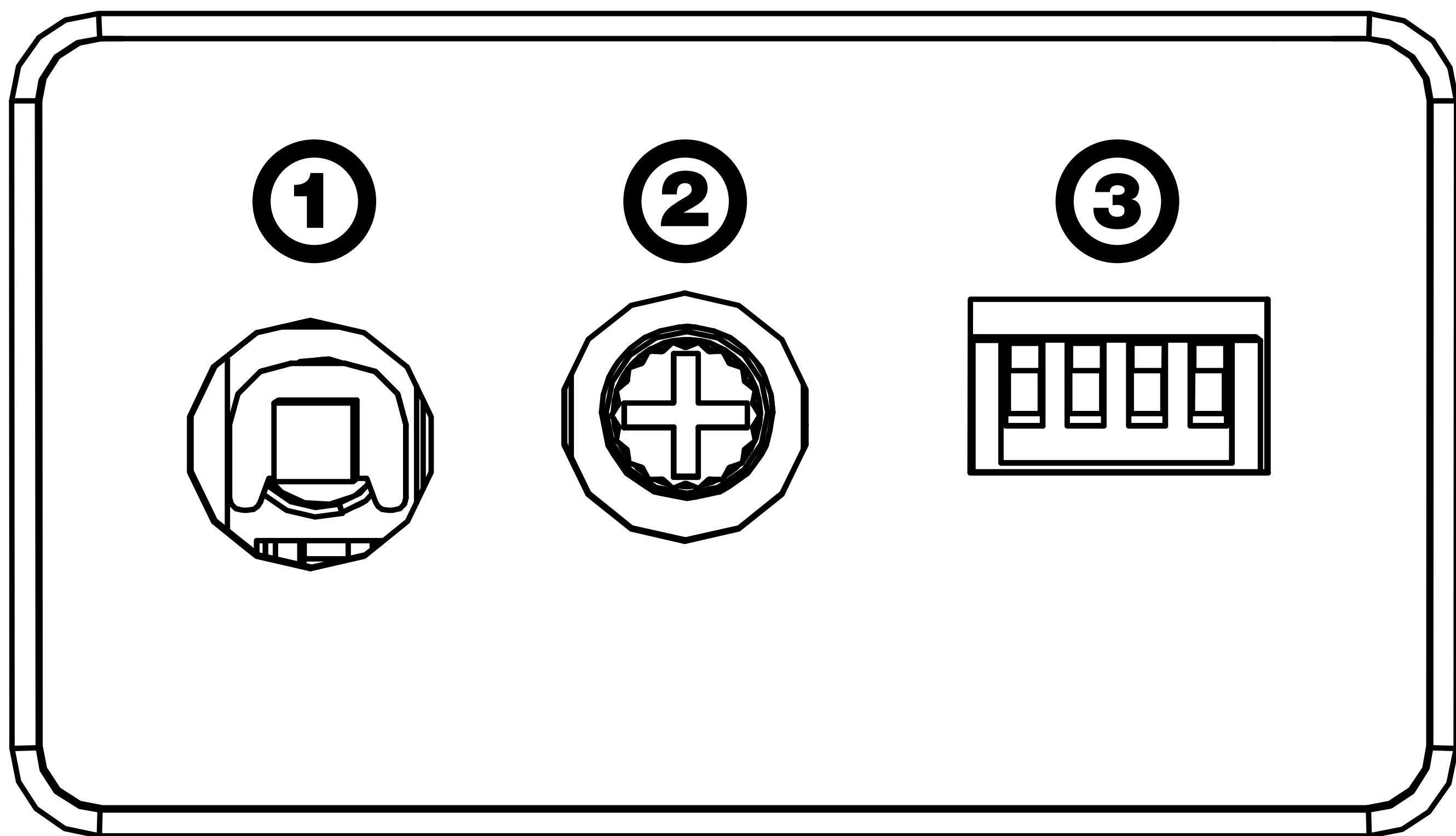

1 Niveau d'entrée

2 Contrôle du gain d'entrée

3 Interrupteurs du filtre et de l'amplification de basse

Niveau d'entrée : les entrées RCA des amplificateurs KICKER PXA sont capables de recevoir des signaux de niveau élevé ou bas de votre unité source. Lorsque vous utilisez un signal de niveau élevé, réglez simplement l'interrupteur Input Level de l'amplificateur sur HI.

INPUT LEVEL

LO
HI

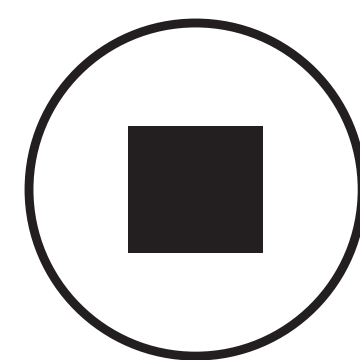

Contrôle de gain d'entrée :

le contrôle de gain d'entrée n'est pas un contrôle du volume. Il fait correspondre la sortie de l'unité source au niveau d'entrée de l'amplificateur. La puissance maximum de sortie de l'amplificateur est possible si le gain est réglé à la position la plus basse. Un mauvais réglage du gain peut entraîner une sortie déformée ou encore des dommages ou un dysfonctionnement prématuré de vos haut-parleurs.

GAIN

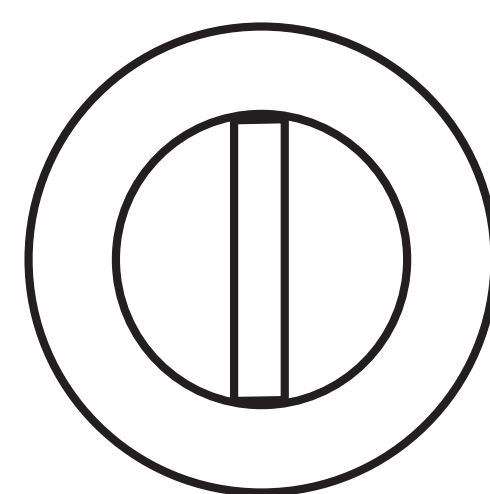

0

11

Pour une installation rapide, tournez l'unité source jusqu'à environ 3/4 du volume (si l'unité source va jusqu'à 30, réglez-la sur 25). Tournez doucement (dans le sens des aiguilles d'une montre) le gain sur l'amplificateur jusqu'à ce que vous entendiez une distorsion, puis diminuez-le un peu.

La méthode privilégiée consiste à régler le gain à l'aide d'un voltmètre ou d'un oscilloscope, commencez en éteignant l'amplificateur et en débranchant tous les haut-parleurs qui y sont connectés. Éteignez complètement la molette du gain (en la tournant dans le sens contraire des aiguilles d'une montre) et tous les filtres, ou configurez au dernier réglage efficace. Éteignez l'amplification de basse. Si un accessoire de basse à distance est branché à l'amplificateur, tournez-le complètement pour l'allumer (dans le sens des aiguilles d'une montre). Assurez-vous que tous les paramètres EQ et DSP de l'unité source, tels que la position des basses, des aigus, du fader, d'assise, etc. soient réglés en position linéaire, horizontale, centrale ou arrêt. Allumez l'amplificateur. Faites jouer une onde sinusoïdale 0 dB par l'unité source et augmentez le volume à environ 3/4 du maximum. Des pistes d'ondes sinusoïdales peuvent être téléchargées gratuitement sur KICKER.com dans l'onglet « Support ». Utilisez l'onde sinusoïdale de 50 Hz pour régler le gain d'un caisson de graves et l'onde sinusoïdale à 1 kHz pour les haut-parleurs à spectre intégral.

Réglez votre voltmètre ou votre oscilloscope pour mesurer le voltage CA. Placez les sondes du voltmètre sur les bornes de sortie du haut-parleur de l'amplificateur. Pendant la lecture de l'onde sinusoïdale, tournez doucement la molette du gain dans le sens des aiguilles d'une montre et regardez le voltage CA sur le voltmètre augmenter. Lorsque le voltage souhaité s'affiche (voir le tableau des puissances de référence), ou que vous voyez l'onde commencer à prendre une forme carrée, arrêtez d'augmenter le gain, éteignez l'amplificateur, rebranchez tous les haut-parleurs et configurez les filtres selon votre réglage préféré. Votre gain est maintenant réglé pour émettre une puissance non écrêtée maximale depuis l'amplificateur. Si vous augmentez l'amplitude à l'aide des réglages sur l'unité source ou l'amplification de basse sur l'amplificateur, cela apportera de la distorsion et vous devrez répéter ces étapes.

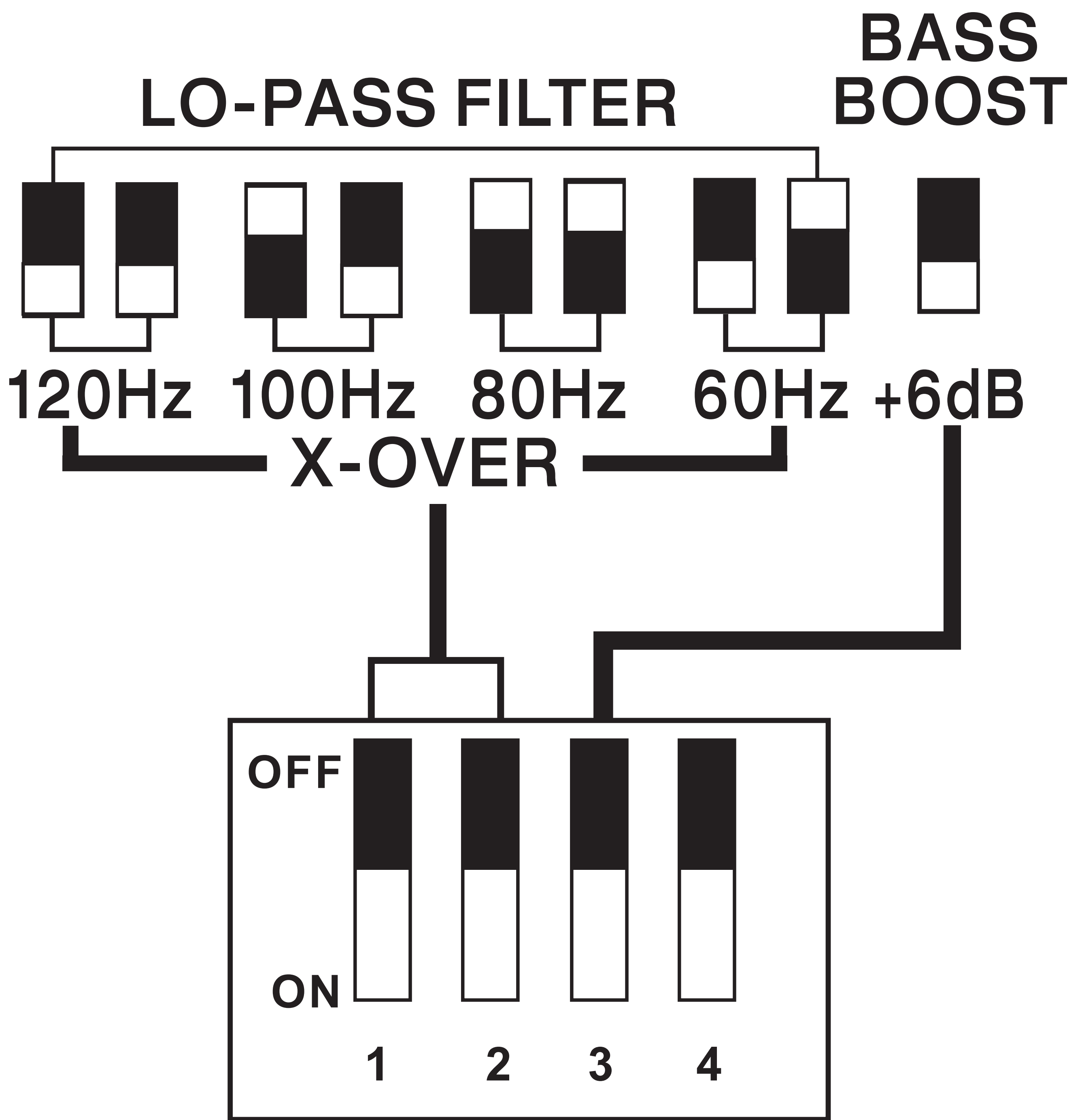

Amplification de basse KICK EQ :

l'amplification de basse est conçue pour générer une sortie augmentée, +6 dB, atteignant 40 Hz. Si vous l'allumez, vous devez réajuster la commande de gain d'entrée pour éviter l'écrêtage de l'amplificateur.

LO-PASS : utilisez les interrupteurs LO-PASS pour régler le filtre interne. Choisissez une coupure à 60 Hz, 80 Hz, 100 Hz ou 120 Hz, en fonction de la configuration des interrupteurs. Ne changez jamais les interrupteurs lorsque le système audio est allumé !

Commande Remote Bass ([vendu séparément](#)): avec la télécommande du niveau des basses, vous avez la possibilité de contrôler à distance le niveau de sortie de votre enceinte amplifiée. Pour monter en surface la télécommande du niveau des basses, vissez simplement la télécommande à l'emplacement choisi, puis raccordez le câble du contrôleur à la prise « Remote Bass » sur le panneau de l'amplificateur. **Ne PAS** brancher/débrancher lorsque l'amplificateur est en marche.

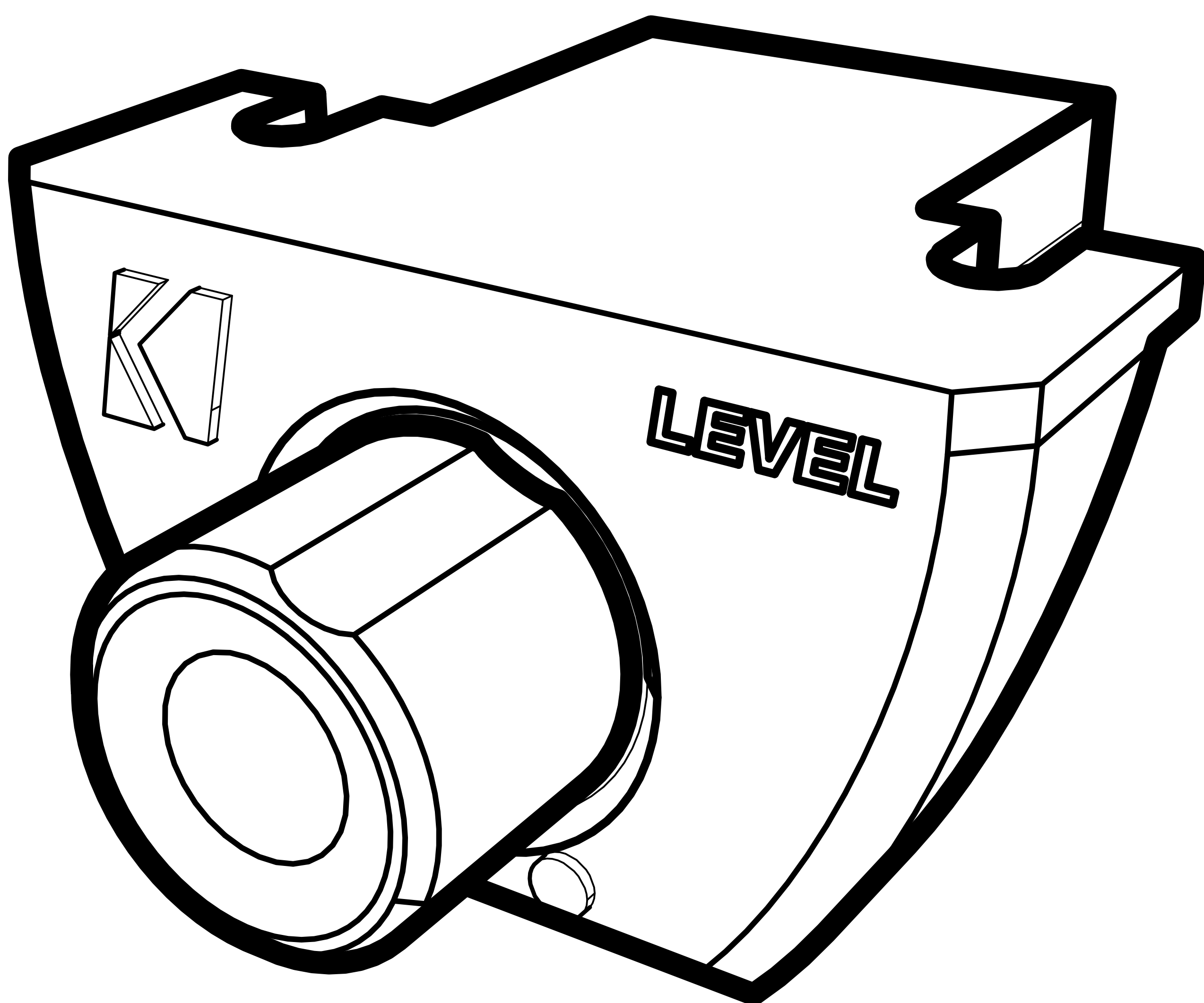

Dépannage

Si votre amplificateur ne semble pas fonctionner, vérifiez d'abord les éléments évidents tels que les fusibles grillés, les connexions de câblage médiocres ou incorrectes, le réglage incorrect du commutateur de filtre et des commandes de gain, etc. Il y a une protection de l'alimentation LED sur le panneau d'alimentation latéral de votre amplificateur Kicker série PXA. En fonction de l'état de l'amplificateur et du système de charge du véhicule, les LED s'allument en vert ou en rouge. Lorsque la LED bleue est allumée, cela indique que l'amplificateur est sous tension et qu'il n'y a aucun problème.

LED bleue éteinte, pas de sortie ? À l'aide d'un multimètre (VOM), vérifiez les éléments suivants : ❶ Borne d'alimentation +12 V (devrait indiquer entre +12 V et +16 V) ❷ Borne de mise sous tension à distance (devrait indiquer entre +12 V et +16 V) ❸ Vérifiez que les connexions d'alimentation et de terre ne sont pas inversées ❹ Bonne connectivité de la borne de terre. ❺ Pour une entrée de haut niveau, réglez les fils d'entrée à +6 V.

LED bleue allumée, pas de sortie ? Vérifiez les points suivants : ❶ Connexions RCA ❷ Testez les sorties des haut-parleurs avec un bon haut-parleur « connu ». ❸ Remplacez l'unité source par une bonne unité source « connue ». ❹ Vérifiez s'il y a un signal dans le câble RCA alimentant l'amplificateur avec le multimètre réglé pour mesurer la tension « CA ».

La protection LED clignote lorsque la musique est forte ? La LED rouge indique une tension de batterie faible. Vérifiez toutes les connexions du système de charge de votre véhicule. Il peut être nécessaire de remplacer ou de recharger la batterie de votre véhicule ou de remplacer son alternateur.

Protection LED allumée, pas de sortie ? ❶ L'amplificateur est très chaud = la protection thermique est activée. Vérifiez l'impédance appropriée aux bornes des haut-parleurs à l'aide d'un multimètre (voir les schémas dans ce manuel pour l'impédance minimale recommandée et les suggestions de câblage de plusieurs haut-parleurs). Vérifiez également que le flux d'air autour de l'amplificateur est adéquat. ❷ L'amplificateur ne s'éteint que lorsque le véhicule est en marche : le circuit de protection de tension est activé. La tension d'alimentation de l'amplificateur ne se situe pas dans la plage de fonctionnement de 10 à 16 volts. Faites inspecter le système de charge et le système électrique du véhicule. ❸ L'amplificateur ne jouera qu'à des niveaux de volume faibles : la protection contre les courts-circuits est activée. Vérifiez si les fils des haut-parleurs sont court-circuités entre eux ou avec le châssis du véhicule. Vérifiez si les haut-parleurs sont endommagés ou s'ils fonctionnent en dessous de l'impédance minimale recommandée.

Pas de sortie ou sortie faible ? ❶ Vérifiez les commandes de balance sur l'unité source ❷ Vérifiez les connexions RCA (ou entrée haut-parleur) et de sortie haut-parleur.

Bruit sifflant de l'alternateur avec le régime du moteur ? ❶ Vérifiez si le câble RCA (ou entrée haut-parleur) est endommagé ❷ Vérifiez l'acheminement du câble RCA (ou entrée haut-parleur) ❸ Vérifiez la mise à la terre de l'unité source ❹ Vérifiez les réglages de gain et baissez-les s'ils sont trop élevés.

Une réponse de basse réduite ? Inversez la connexion de haut-parleur de positif à négatif sur la/le/les chaîne(s) stéréo/caisson(s) de graves ; si la basse s'améliore, alors le haut-parleur était déphasé.

Bruit de fond ? Les amplificateurs KICKER sont conçus pour être pleinement compatibles avec toutes les unités principales du fabricant. Certaines unités principales peuvent nécessiter une mise à terre supplémentaire pour éviter que du bruit vienne polluer le signal audio. Si vous rencontrez ce problème avec votre unité principale, dans la plupart des cas faire courir un fil de terre des sorties RCA sur l'unité principale jusqu'au châssis règlera ce problème.

ATTENTION : Lors du démarrage du véhicule, assurez-vous que les connexions effectuées avec les câbles de démarrage sont correctes. Des connexions incorrectes peuvent entraîner des fusibles d'amplificateur grillés ainsi que la défaillance d'autres systèmes critiques du véhicule.

Si vous avez d'autres questions sur l'installation ou le fonctionnement de votre nouveau produit KICKER, consultez le revendeur agréé KICKER chez qui vous avez effectué votre achat. Pour plus de conseils sur l'installation, cliquez sur l'onglet SUPPORT sur la page d'accueil de KICKER : www.kicker.com. Choisissez l'onglet ASSISTANCE TECHNIQUE, le sujet qui vous intéresse, puis téléchargez ou visualisez les informations correspondantes. Veuillez envoyer un courriel à support@kicker.com ou appeler les services techniques au (405) 624-8583 pour des questions sans réponse ou particulières.

PXA400.4

Installation

Montage

Choisissez un emplacement structurellement solide pour monter votre amplificateur KICKER. Assurez-vous qu'il n'y a aucun élément derrière la zone de mise en place des vis. Choisissez un emplacement qui offre un espace libre d'au moins 4 po (10 cm) pour la ventilation de l'amplificateur. Percez quatre trous à l'aide d'une mèche de 7/64 po (3 mm) et utilisez les vis n° 8 fournies pour monter l'amplificateur.

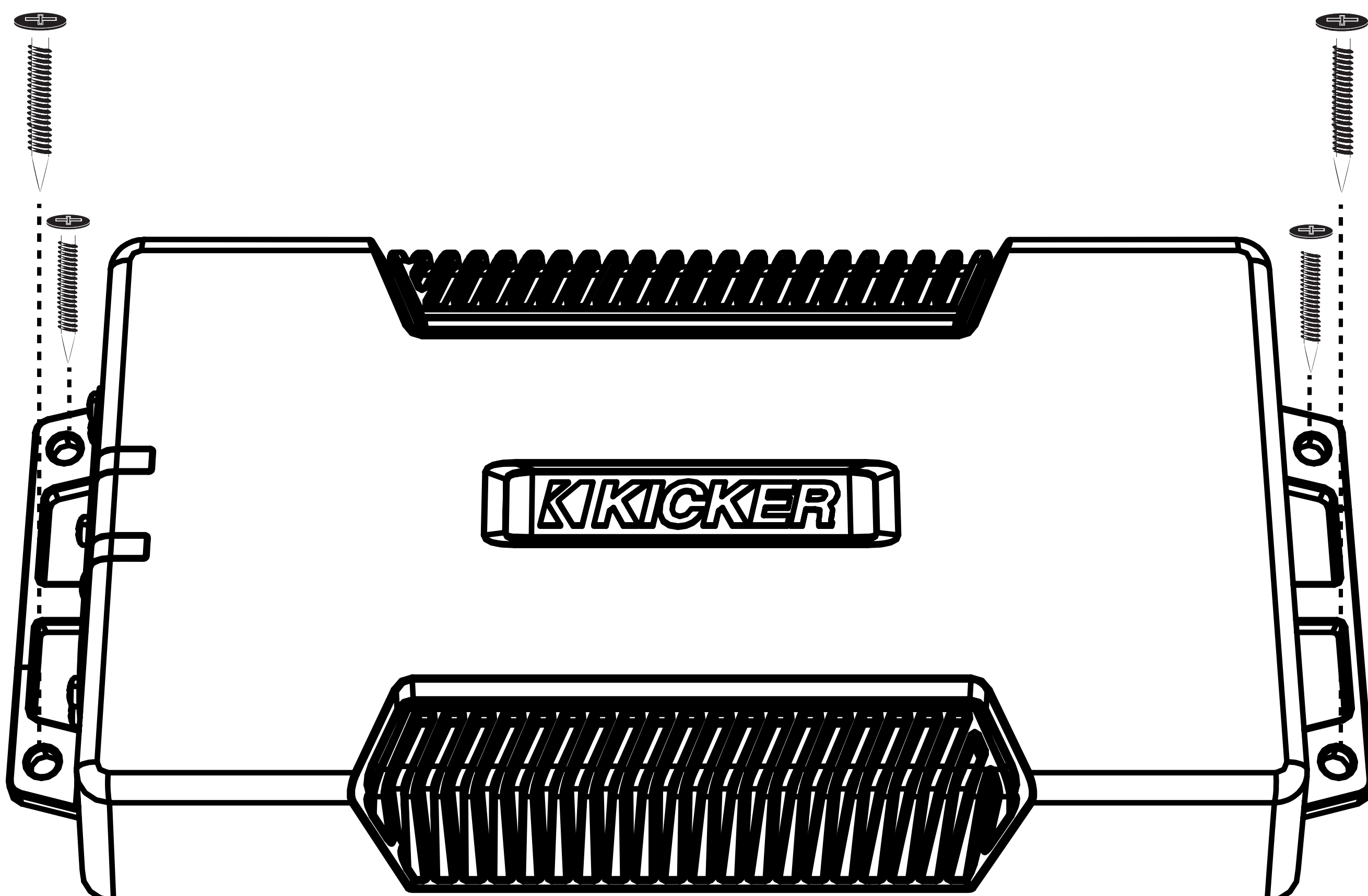
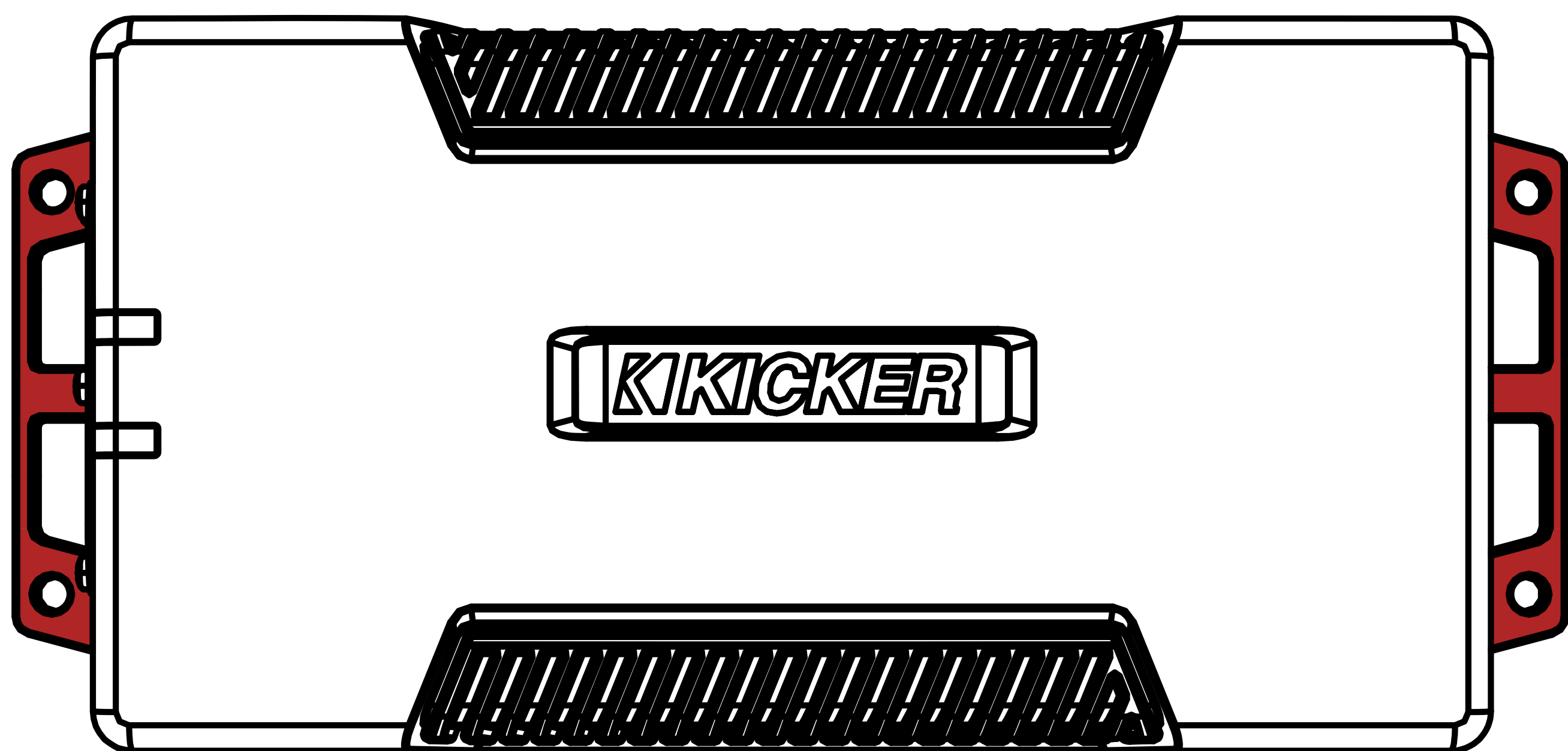

Câblage électrique

[Cliquez ici pour obtenir les kits d'installation de l'amplificateur](#)

Modèle	Fusible externe (vendu séparément)	Fil d'alimentation /de terre	Kit de câblage KICKER
PXA400.4	1 x 60 ampères	Calibre 8	KMPK8, PK8, CK8

Débranchez la batterie du véhicule pour éviter un court-circuit. Une bonne connexion à la terre est importante. Si le PXA est installé sur le carénage avant d'une moto, il sera préférable de prolonger le fil de terre jusqu'à la batterie. Faites en sorte que le fil de terre soit court, 24 po (60 cm) ou moins, et, s'il n'est pas relié à la batterie, connectez-le à une zone métallique solide, sans peinture ni corrosion, du châssis du véhicule. Il est recommandé d'ajouter un fil de terre supplémentaire de ce même calibre (ou plus fort) entre la borne négative de la batterie et le châssis du véhicule. Placez le câble de signal audio à l'écart des faisceaux de câbles d'usine et des autres câbles d'alimentation. Si vous avez besoin de croiser ce câblage, croisez-le à un angle de 90 degrés. Installez un fusible à la broche continue bleue +12 V. Le fusible doit être installé le plus près possible et à moins de 18 po (45 cm) de la batterie et en ligne avec le faisceau du fil d'alimentation, qui est connecté à votre amplificateur PXA. Assurez-vous que le fil d'alimentation soit acheminé de sorte qu'il ne soit pas endommagé, ondulé ou court-circuité

Si jamais vous avez besoin de retirer l'amplificateur du véhicule après son installation, le fil de terre doit être le dernier fil déconnecté de l'amplificateur, c'est-à-dire le contraire de la façon dont vous l'avez installé.

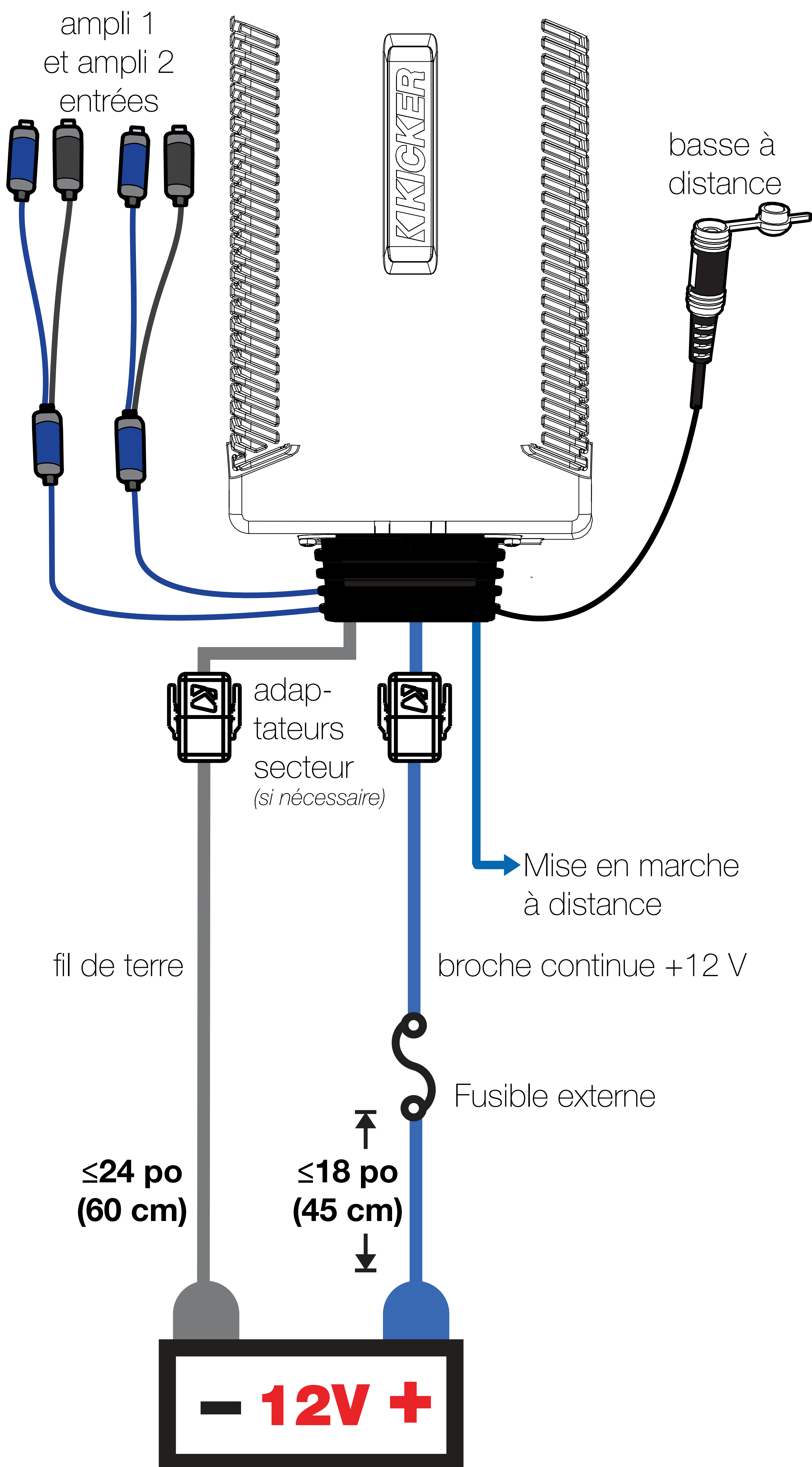

Pour les installations à plusieurs amplificateurs où des blocs de distribution sont utilisés, chaque amplificateur doit avoir son fusible de calibre approprié, ou disjoncteur, installé entre l'amplificateur et le bloc de distribution à moins de 18 po (45 cm) du bloc, ou sur le bloc de distribution s'il prévoit une fusion. Le fil d'alimentation principal doit également être fusionné entre la batterie et le bloc de distribution, à moins de 18 po (45 cm) de la borne positive de la batterie, avec un fusible ou un disjoncteur évalué au moins à la somme des valeurs de fusible de l'amplificateur individuel, mais ne dépassant pas la capacité de votre câblage.

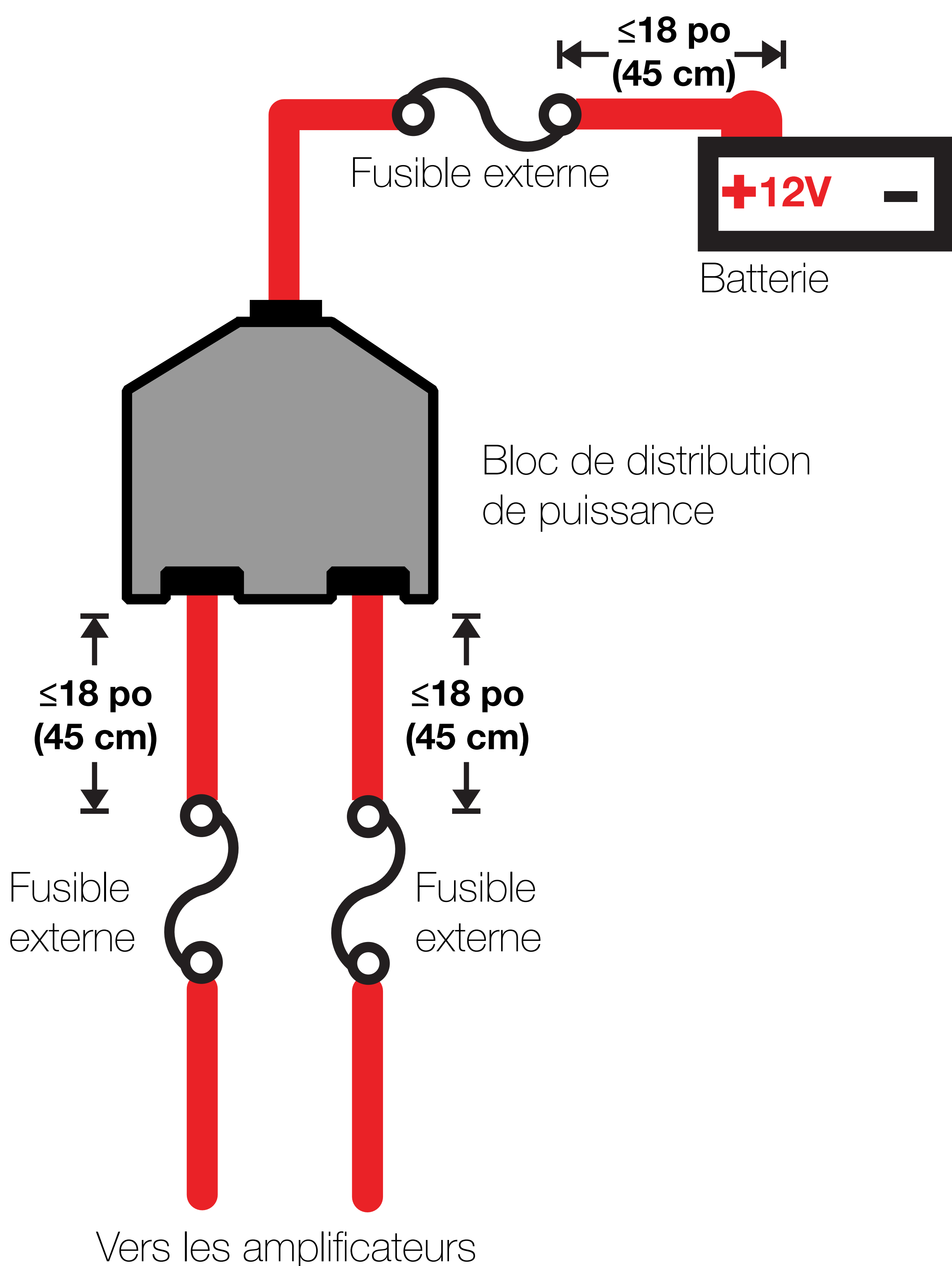

Câblage du haut-parleur

(Opération 4 canaux)

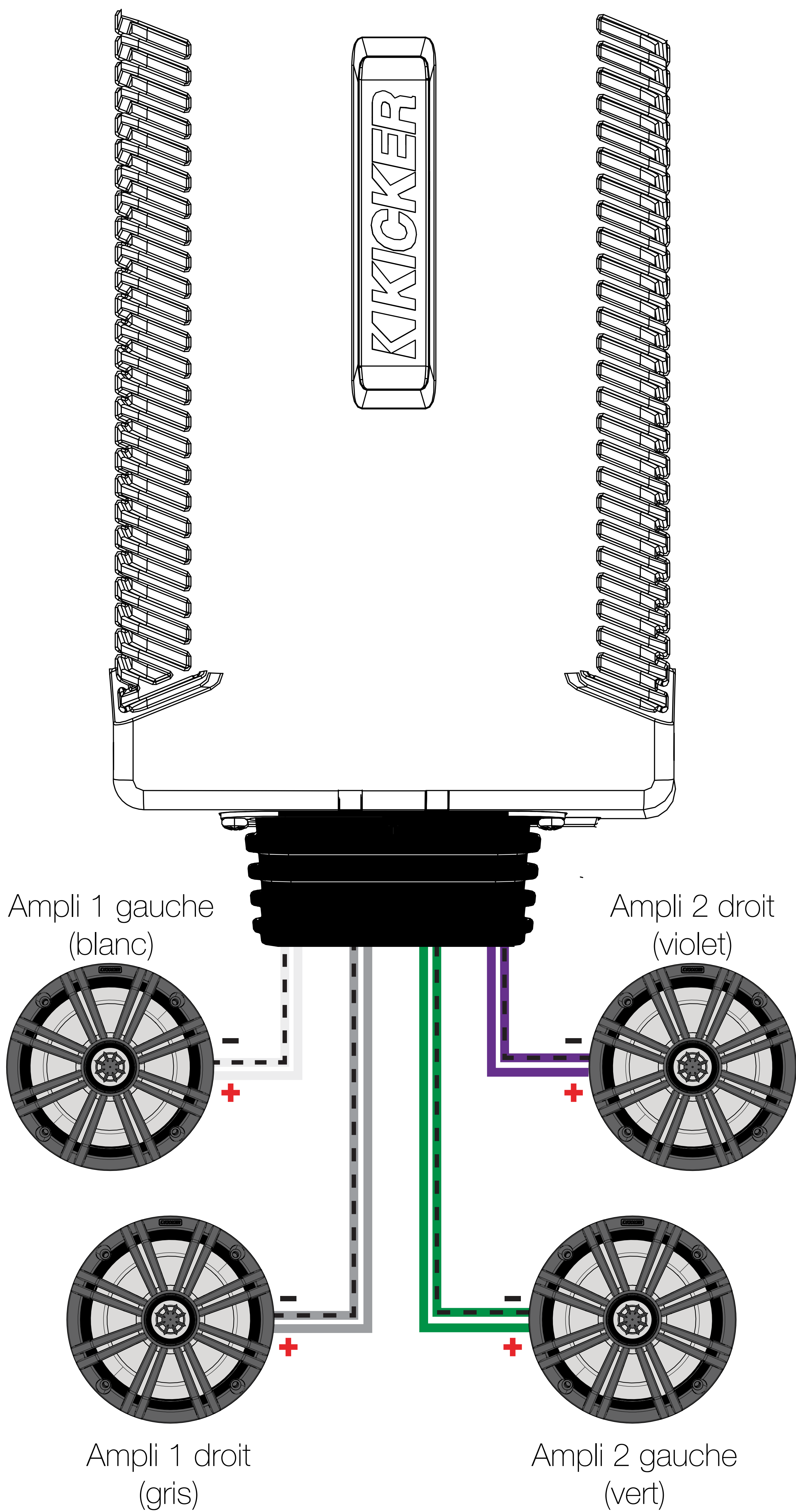

(Fonctionnement en mode bridgé)

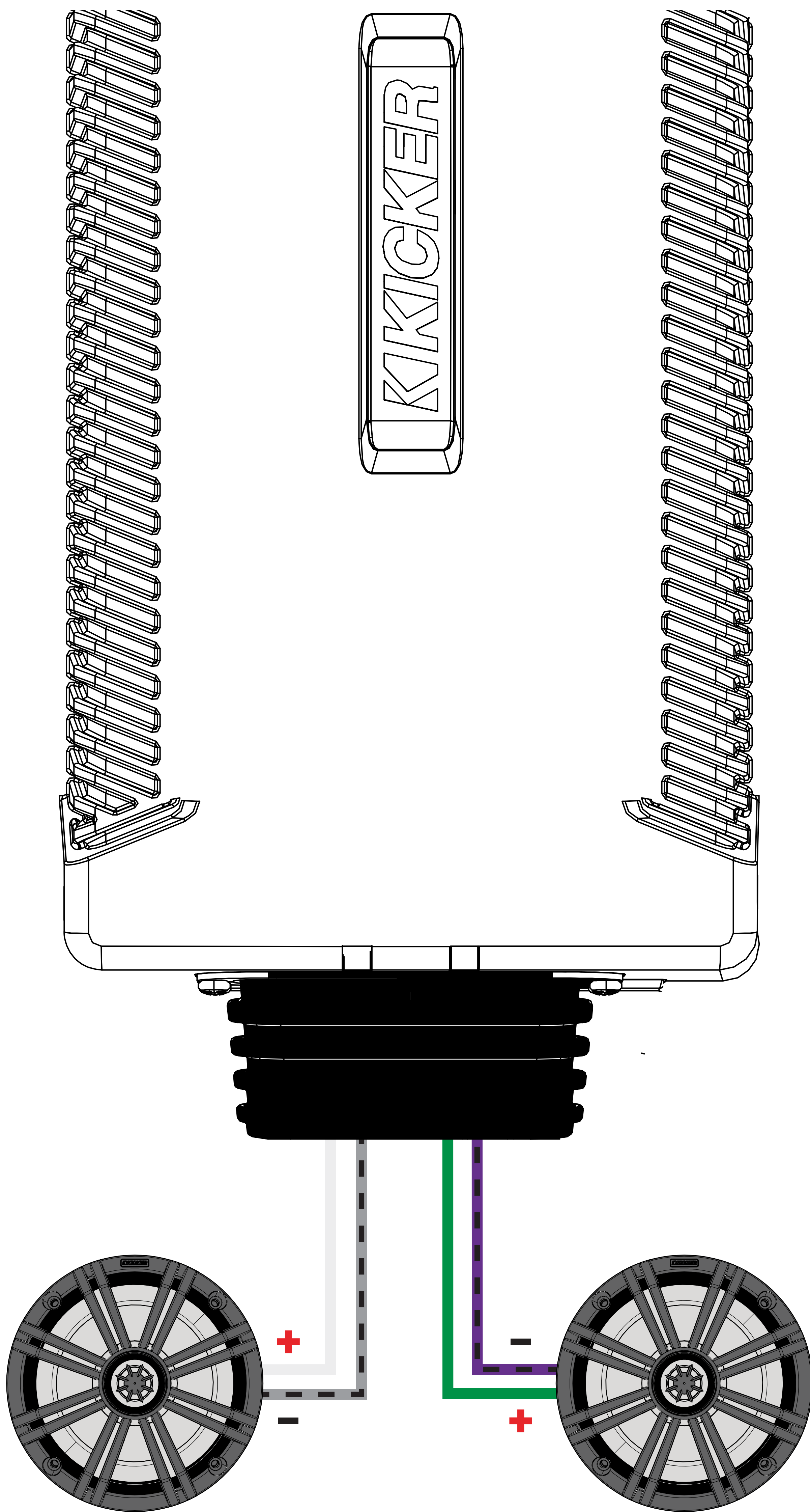

Ampli 1 gauche (blanc) positif
Ampli 1 droit (gris) négatif

Ampli 2 gauche (vert) positif
Ampli 2 droit (violet) négatif

Vous pouvez utiliser une combinaison d'opérations en modes stéréo et bridgé (ex. ampli 1 gauche et droite, et ampli 2 caisson de graves bridgé)

Caractéristiques

Mise en marche automatique : la série PXA offre deux modes de mise en marche automatiques différents ; +12 V et DC Offset.

- Mise en marche à distance : faites courir le fil de calibre 18 de mise sous tension à distance sur votre unité source jusqu'au câble REM bleu sur le faisceau de câblage de l'amplificateur PXA.
- Mise sous tension DC Offset : le mode DC Offset détecte un décalage de 2,5 V CC sur les câbles des sorties audio de niveau haut-parleur lorsque l'unité source a été mise sous tension.

Pour accéder aux fonctions opérationnelles de l'amplificateur PXA, retirez les six vis cruciformes du fond de l'amplificateur qui couvrent le panneau de commande.

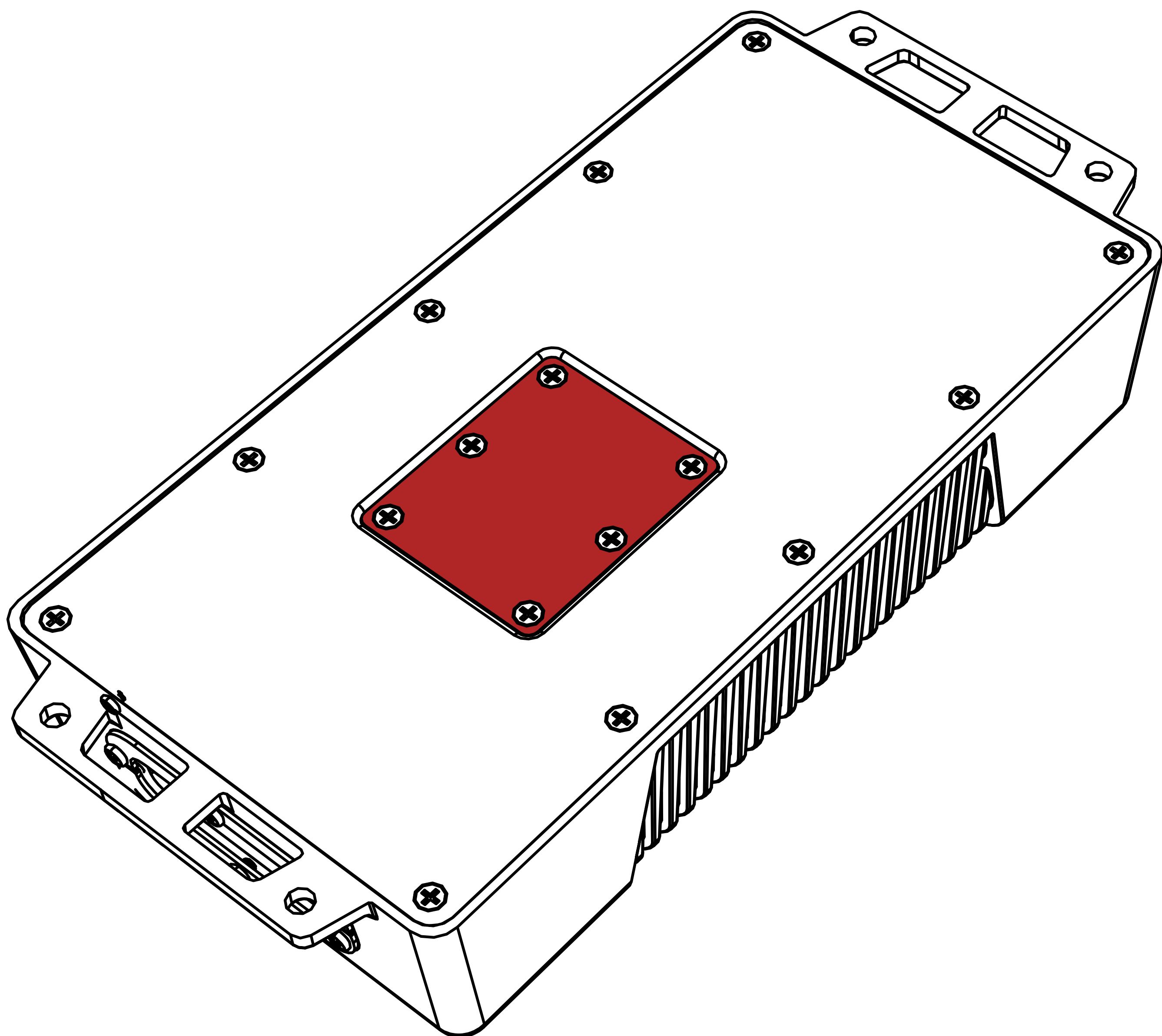

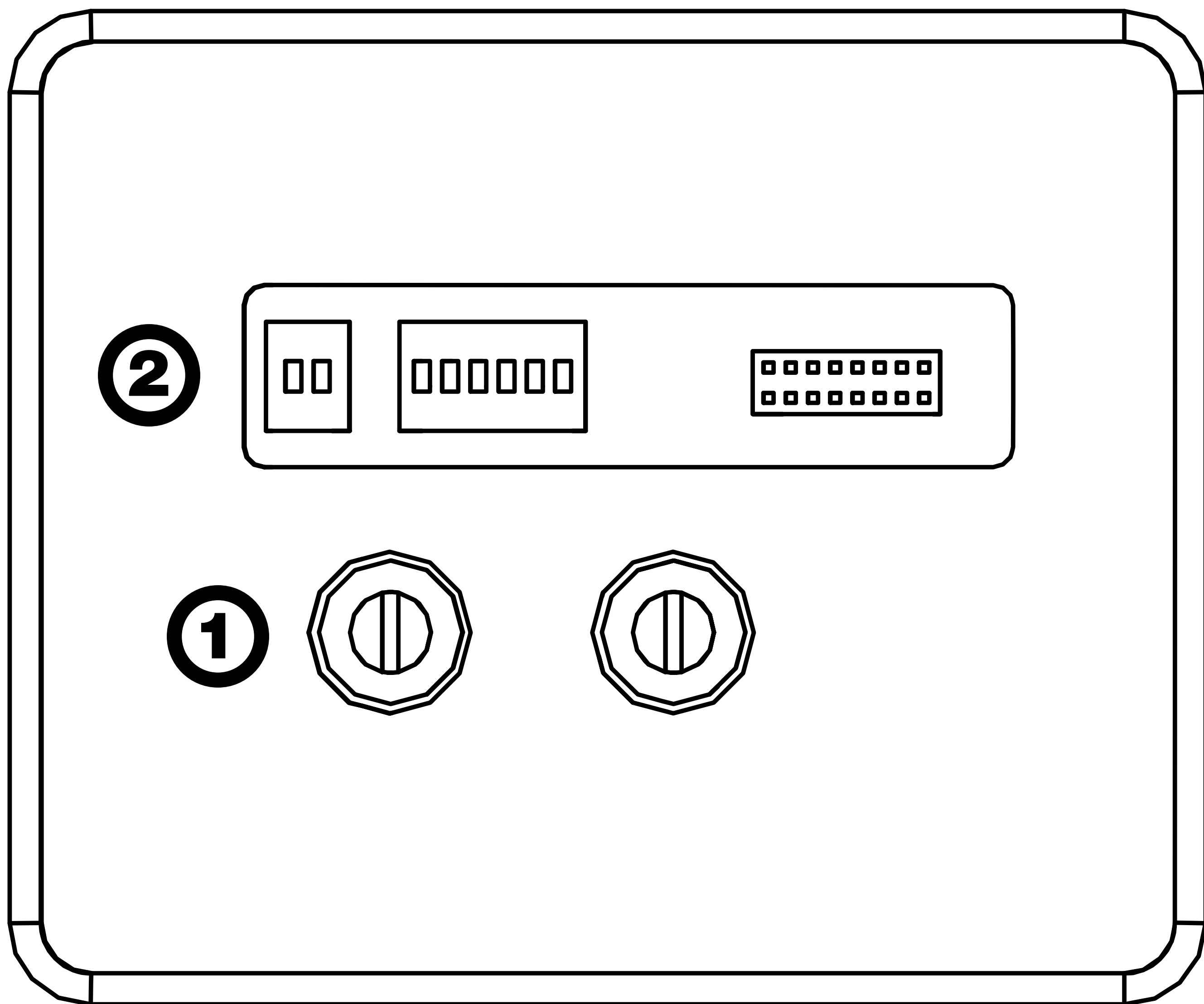

1 Contrôles du gain d'entrée

2 Interrupteurs de filtre, fader et niveau d'entrée

Contrôles de gain d'entrée :

le contrôle de gain d'entrée n'est pas un contrôle du volume. Il fait correspondre la sortie de l'unité source au niveau d'entrée de l'amplificateur.

La puissance maximum de sortie de l'amplificateur est possible si le gain est réglé à la position la plus basse. Un mauvais réglage du gain peut entraîner une sortie déformée ou encore des dommages ou un dysfonctionnement prématuré de vos haut-parleurs. Pour une installation rapide, tournez l'unité source jusqu'à environ 3/4 du volume (si l'unité source va jusqu'à 30, réglez-la sur 25). Tournez doucement (dans le sens des aiguilles d'une montre) le gain sur l'amplificateur jusqu'à ce que vous entendiez une distorsion, puis diminuez-le un peu.

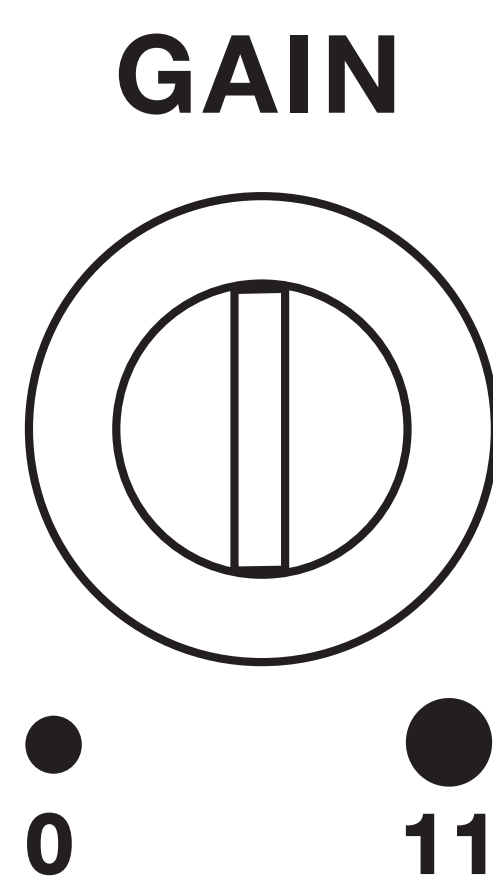

La méthode privilégiée consiste à régler le gain à l'aide d'un voltmètre ou d'un oscilloscope, commencez en éteignant l'amplificateur et en débranchant tous les haut-parleurs qui y sont connectés. Éteignez complètement la molette du gain (en la tournant dans le sens contraire des aiguilles d'une montre) et tous les filtres, ou configurez au dernier réglage efficace. Si un accessoire de basse à distance est branché à l'amplificateur, tournez-le complètement pour l'allumer (dans le sens des aiguilles d'une montre). Assurez-vous que tous les paramètres EQ et DSP de l'unité source, tels que la position des basses, des aigus, du fader, d'assise, etc. soient réglés en position linéaire, horizontale, centrale ou arrêt. Allumez l'amplificateur. Faites jouer une onde sinusoïdale 0 dB par l'unité source et augmentez le volume à environ 3/4 du maximum. Des pistes d'ondes sinusoïdales peuvent être téléchargées gratuitement sur KICKER.com dans l'onglet « Support ». Utilisez l'onde sinusoïdale de 50 Hz pour régler le gain d'un caisson de graves et l'onde sinusoïdale à 1 kHz pour les haut-parleurs à spectre intégral. Réglez votre voltmètre ou votre oscilloscope pour mesurer le voltage CA. Placez les sondes du voltmètre sur les bornes de sortie du haut-parleur de l'amplificateur. Pendant la lecture de l'onde sinusoïdale, tournez doucement la molette du gain dans le sens des aiguilles d'une montre et regardez le voltage CA sur le voltmètre augmenter.

Lorsque le voltage souhaité s'affiche (voir le tableau des puissances de référence), ou que vous voyez l'onde commencer à prendre une forme carrée, arrêtez d'augmenter le gain, éteignez l'amplificateur, rebranchez tous les haut-parleurs et configurez les filtres selon votre réglage préféré. Votre gain est maintenant réglé pour émettre une puissance non écrêtée maximale depuis l'amplificateur. Si vous augmentez l'amplitude à l'aide des réglages sur l'unité source ou l'amplification de basse sur l'amplificateur, cela apportera de la distorsion et vous devrez répéter ces étapes.

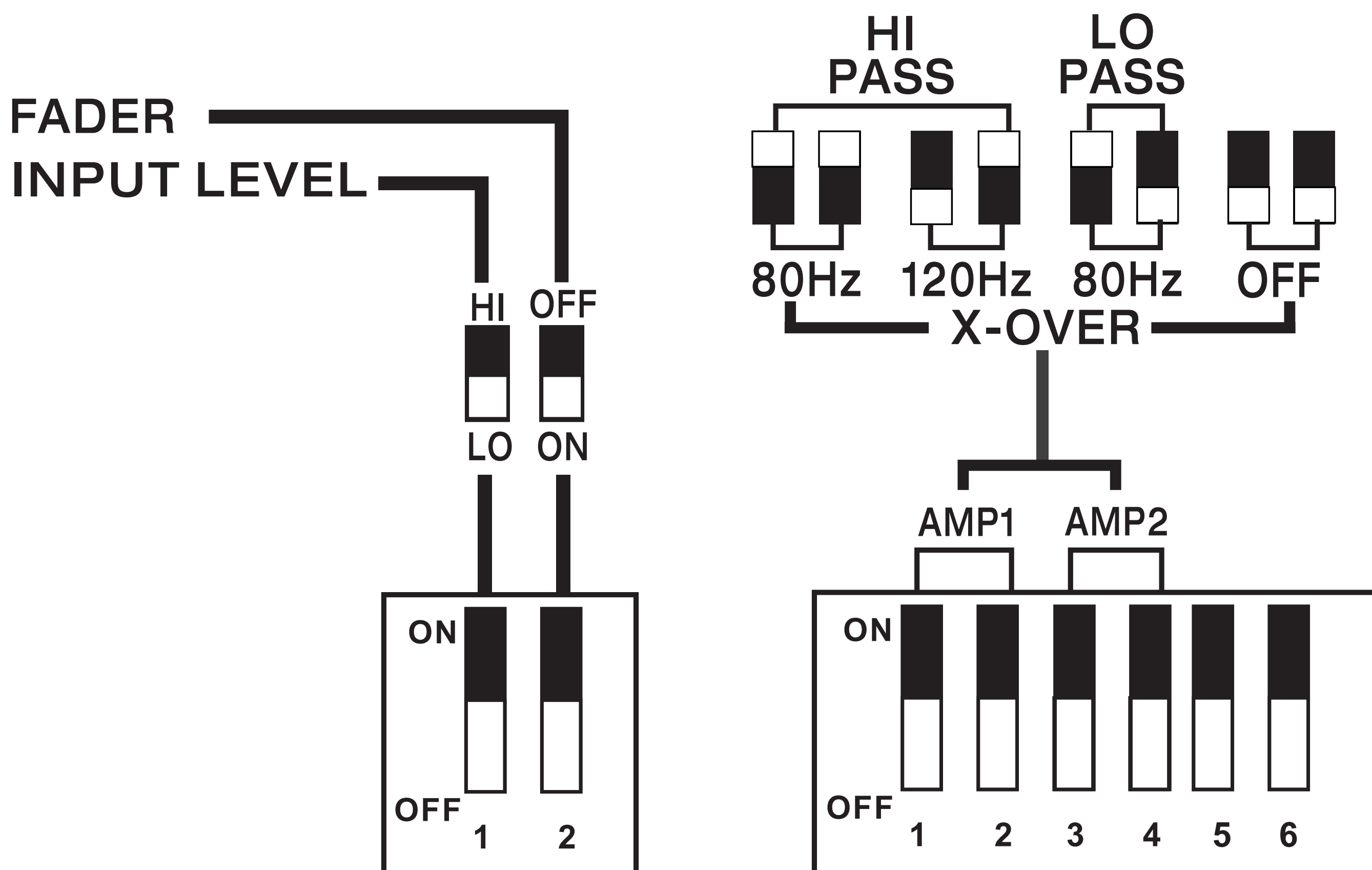

Ne changez jamais les interrupteurs lorsque le système audio est allumé !

Niveau d'entrée : choisissez entre recevoir un signal de niveau bas ou élevé de votre unité source.

Interrupteur du fader : allumez l'interrupteur du fader si vous faites courir deux ensembles d'entrées (avant et arrière par exemple) jusqu'à l'amplificateur. Laissez l'interrupteur du fader éteint si vous voulez émettre toutes les canaux depuis une entrée stéréo unique.

HI-PASS : utilisez les interrupteurs HI-PASS pour régler le filtre interne. Choisissez une coupure à 80 Hz ou 120 Hz, en fonction de la configuration des interrupteurs. OFF pour un signal à spectre intégral.

LO-PASS : utilisez la configuration LO-PASS en cas de fonctionnement en mode bridgé avec un caisson de graves pour régler le filtre interne. Cela réglerà la coupure à 80 Hz. OFF pour un signal à spectre intégral.

Commande Remote Bass ([vendu séparément](#)): avec la télécommande du niveau des basses, vous avez la possibilité de contrôler à distance le niveau de sortie de votre enceinte amplifiée. Pour monter en surface la télécommande du niveau des basses, vissez simplement la télécommande à l'emplacement choisi, puis raccordez le câble du contrôleur à la prise « Remote Bass » sur le panneau de l'amplificateur. **Ne PAS** brancher/débrancher lorsque l'amplificateur est en marche.

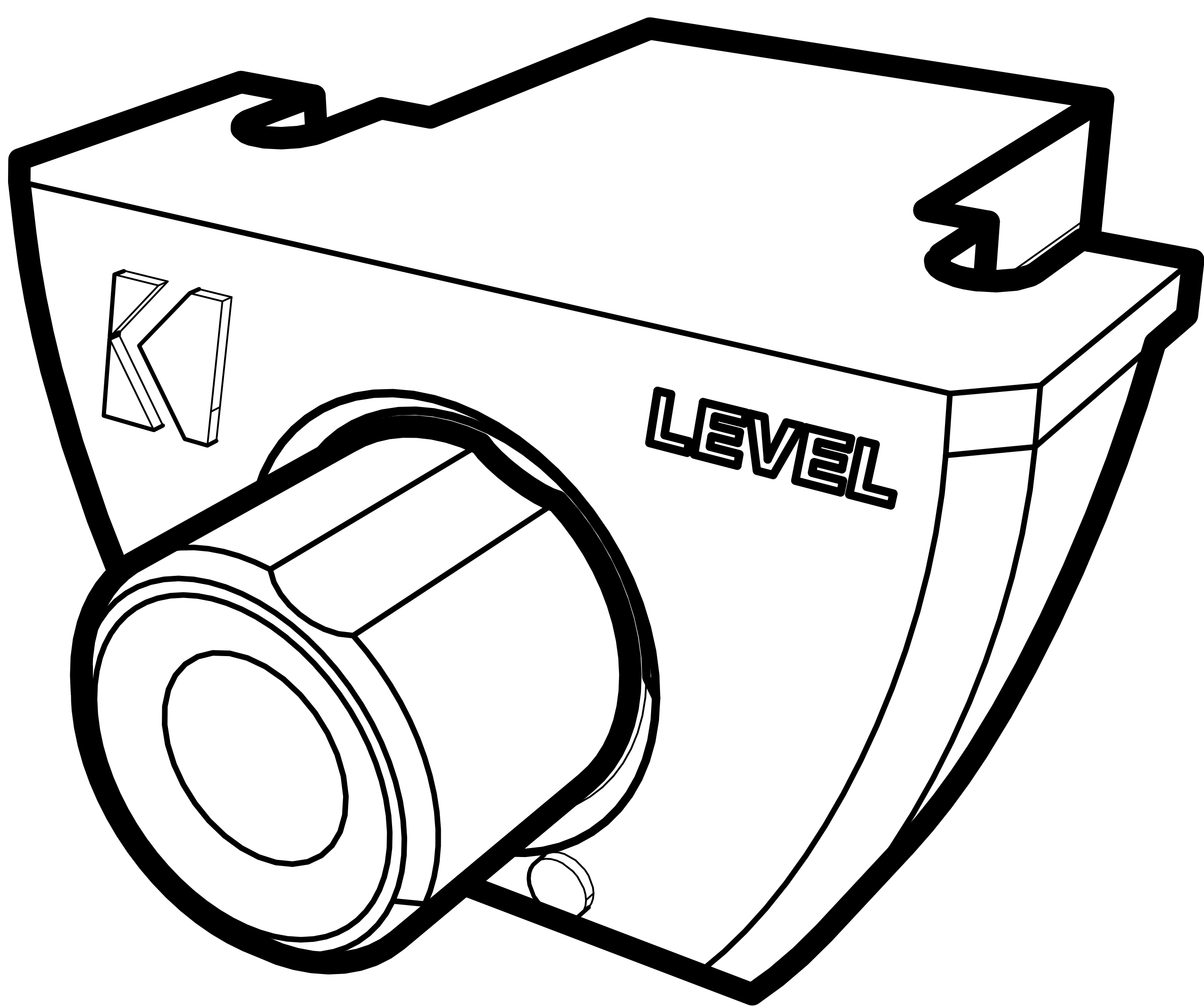

Dépannage

Si votre amplificateur ne semble pas fonctionner, vérifiez d'abord les éléments évidents tels que les fusibles grillés, les connexions de câblage médiocres ou incorrectes, le réglage incorrect du commutateur de filtre et des commandes de gain, etc. Il y a une protection de l'alimentation LED sur le panneau d'alimentation latéral de votre amplificateur Kicker série PXA. En fonction de l'état de l'amplificateur et du système de charge du véhicule, les LED s'allument en vert ou en rouge. Lorsque la LED bleue est allumée, cela indique que l'amplificateur est sous tension et qu'il n'y a aucun problème.

LED bleue éteinte, pas de sortie ? À l'aide d'un multimètre (VOM), vérifiez les éléments suivants : **❶** Borne d'alimentation +12 V (devrait indiquer entre +12 V et +16 V) **❷** Borne de mise sous tension à distance (devrait indiquer entre +12 V et +16 V) **❸** Vérifiez que les connexions d'alimentation et de terre ne sont pas inversées **❹** Bonne connectivité de la borne de terre. **❺** Pour une entrée de haut niveau, réglez les fils d'entrée à +6 V.

LED bleue allumée, pas de sortie ? Vérifiez les points suivants : **❶** Connexions RCA **❷** Testez les sorties des haut-parleurs avec un bon haut-parleur « connu ». **❸** Remplacez l'unité source par une bonne unité source « connue ». **❹** Vérifiez s'il y a un signal dans le câble RCA alimentant l'amplificateur avec le multimètre réglé pour mesurer la tension « CA ».

La protection LED clignote lorsque la musique est forte ? La LED rouge indique une tension de batterie faible. Vérifiez toutes les connexions du système de charge de votre véhicule. Il peut être nécessaire de remplacer ou de recharger la batterie de votre véhicule ou de remplacer son alternateur.

Protection LED allumée, pas de sortie ? **❶** L'amplificateur est très chaud = la protection thermique est activée. Vérifiez l'impédance appropriée aux bornes des haut-parleurs à l'aide d'un multimètre (voir les schémas dans ce manuel pour l'impédance minimale recommandée et les suggestions de câblage de plusieurs haut-parleurs). Vérifiez également que le flux d'air autour de l'amplificateur est adéquat. **❷** L'amplificateur ne s'éteint que lorsque le véhicule est en marche : le circuit de protection de tension est activé. La tension d'alimentation de l'amplificateur ne se situe pas dans la plage de fonctionnement de 10 à 16 volts. Faites inspecter le système de charge et le système électrique du véhicule. **❸** L'amplificateur ne jouera qu'à des niveaux de volume faibles : la protection contre les courts-circuits est activée. Vérifiez si les fils des haut-parleurs sont court-circuités entre eux ou avec le châssis du véhicule. Vérifiez si les haut-parleurs sont endommagés ou s'ils fonctionnent en dessous de l'impédance minimale recommandée.

Pas de sortie ou sortie faible ? **❶** Vérifiez les commandes de balance sur l'unité source **❷** Vérifiez les connexions RCA (ou entrée haut-parleur) et de sortie haut-parleur.

Bruit sifflant de l'alternateur avec le régime du moteur ? **❶** Vérifiez si le câble RCA (ou entrée haut-parleur) est endommagé **❷** Vérifiez l'acheminement du câble RCA (ou entrée haut-parleur) **❸** Vérifiez la mise à la terre de l'unité source **❹** Vérifiez les réglages de gain et baissez-les s'ils sont trop élevés.

Une réponse de basse réduite ? Inversez la connexion de haut-parleur de positif à négatif sur la/le/les chaîne(s) stéréo/caisson(s) de graves ; si la basse s'améliore, alors le haut-parleur était déphasé.

Bruit de fond ? Les amplificateurs KICKER sont conçus pour être pleinement compatibles avec toutes les unités principales du fabricant. Certaines unités principales peuvent nécessiter une mise à terre supplémentaire pour éviter que du bruit vienne polluer le signal audio. Si vous rencontrez ce problème avec votre unité principale, dans la plupart des cas faire courir un fil de terre des sorties RCA sur l'unité principale jusqu'au châssis règlera ce problème.

ATTENTION : Lors du démarrage du véhicule, assurez-vous que les connexions effectuées avec les câbles de démarrage sont correctes. Des connexions incorrectes peuvent entraîner des fusibles d'amplificateur grillés ainsi que la défaillance d'autres systèmes critiques du véhicule.

Si vous avez d'autres questions sur l'installation ou le fonctionnement de votre nouveau produit KICKER, consultez le revendeur agréé KICKER chez qui vous avez effectué votre achat. Pour plus de conseils sur l'installation, cliquez sur l'onglet SUPPORT sur la page d'accueil de KICKER : www.kicker.com. Choisissez l'onglet ASSISTANCE TECHNIQUE, le sujet qui vous intéresse, puis téléchargez ou visualisez les informations correspondantes. Veuillez envoyer un courriel à support@kicker.com ou appeler les services techniques au (405) 624-8583 pour des questions sans réponse ou particulières.

PXA1000.5

Installation

Montage

Choisissez un emplacement structurellement solide pour monter votre amplificateur KICKER. Assurez-vous qu'il n'y a aucun élément derrière la zone de mise en place des vis. Choisissez un emplacement qui offre un espace libre d'au moins 4 po (10 cm) pour la ventilation de l'amplificateur. Percez quatre trous à l'aide d'une mèche de 7/64 po (3 mm) et utilisez les vis n° 8 fournies pour monter l'amplificateur.

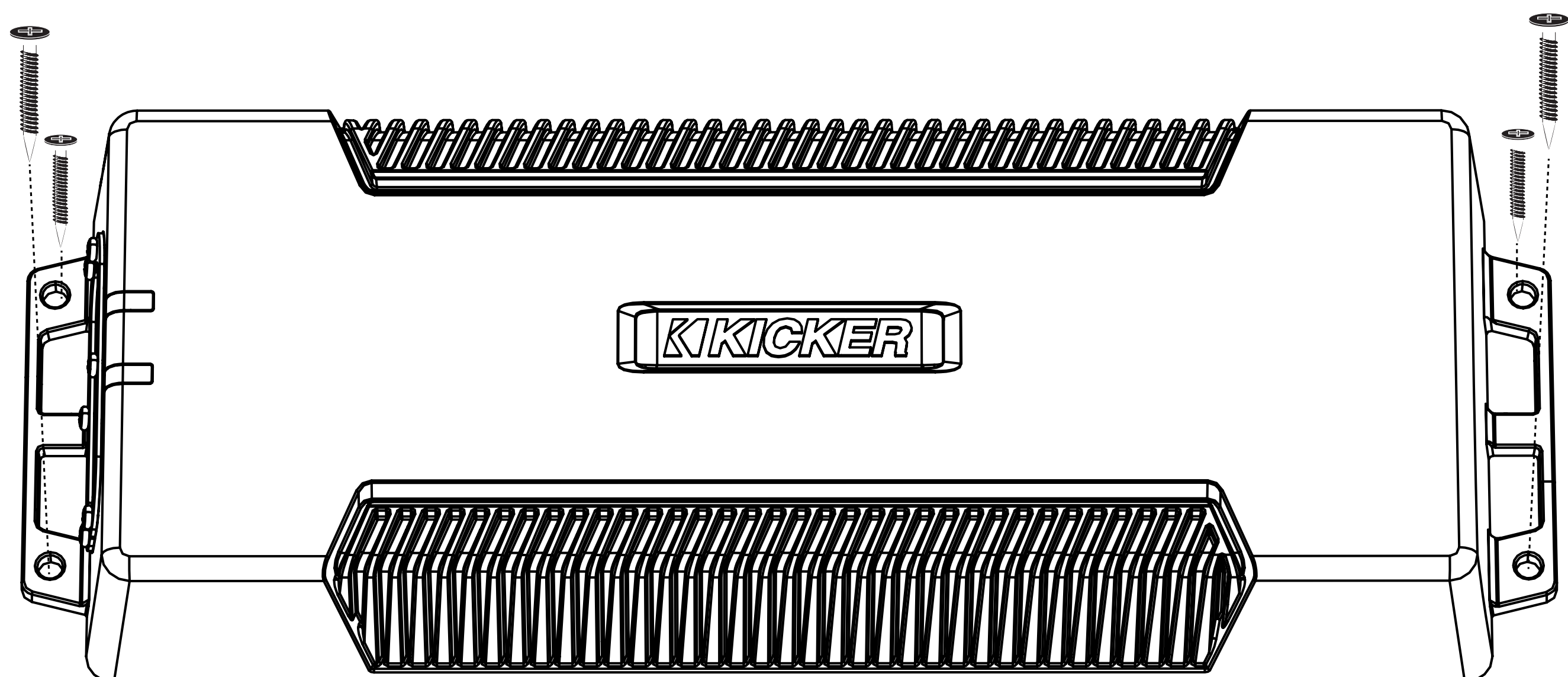
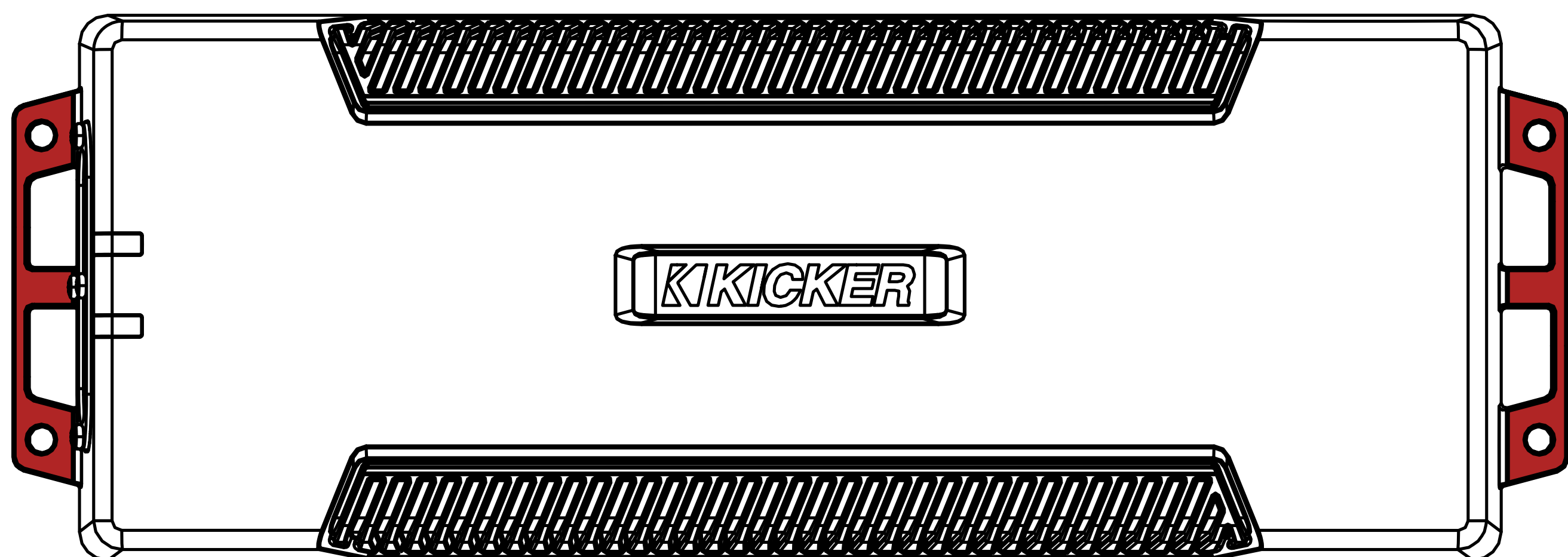

Câblage électrique

[Cliquez ici pour obtenir les kits d'installation de l'amplificateur](#)

Modèle	Fusible externe (vendu séparément)	Fil d'alimentation /de terre	Kit de câblage KICKER
PXA1000.5	1 x 150 ampères	Calibre 1/0	PKD1

Débranchez la batterie du véhicule pour éviter un court-circuit. Une bonne connexion à la terre est importante. Si le PXA est installé sur le carénage avant d'une moto, il sera préférable de prolonger le fil de terre jusqu'à la batterie. Faites en sorte que le fil de terre soit court, 24 po (60 cm) ou moins, et, s'il n'est pas relié à la batterie, connectez-le à une zone métallique solide, sans peinture ni corrosion, du châssis du véhicule. Il est recommandé d'ajouter un fil de terre supplémentaire de ce même calibre (ou plus fort) entre la borne négative de la batterie et le châssis du véhicule. Placez le câble de signal audio à l'écart des faisceaux de câbles d'usine et des autres câbles d'alimentation. Si vous avez besoin de croiser ce câblage, croisez-le à un angle de 90 degrés. Installez un fusible à la broche continue bleue +12 V. Le fusible doit être installé le plus près possible et à moins de 18 po (45 cm) de la batterie et en ligne avec le faisceau du fil d'alimentation, qui est connecté à votre amplificateur PXA. Assurez-vous que le fil d'alimentation soit acheminé de sorte qu'il ne soit pas endommagé, ondulé ou court-circuité

Si jamais vous avez besoin de retirer l'amplificateur du véhicule après son installation, le fil de terre doit être le dernier fil déconnecté de l'amplificateur, c'est-à-dire le contraire de la façon dont vous l'avez installé.

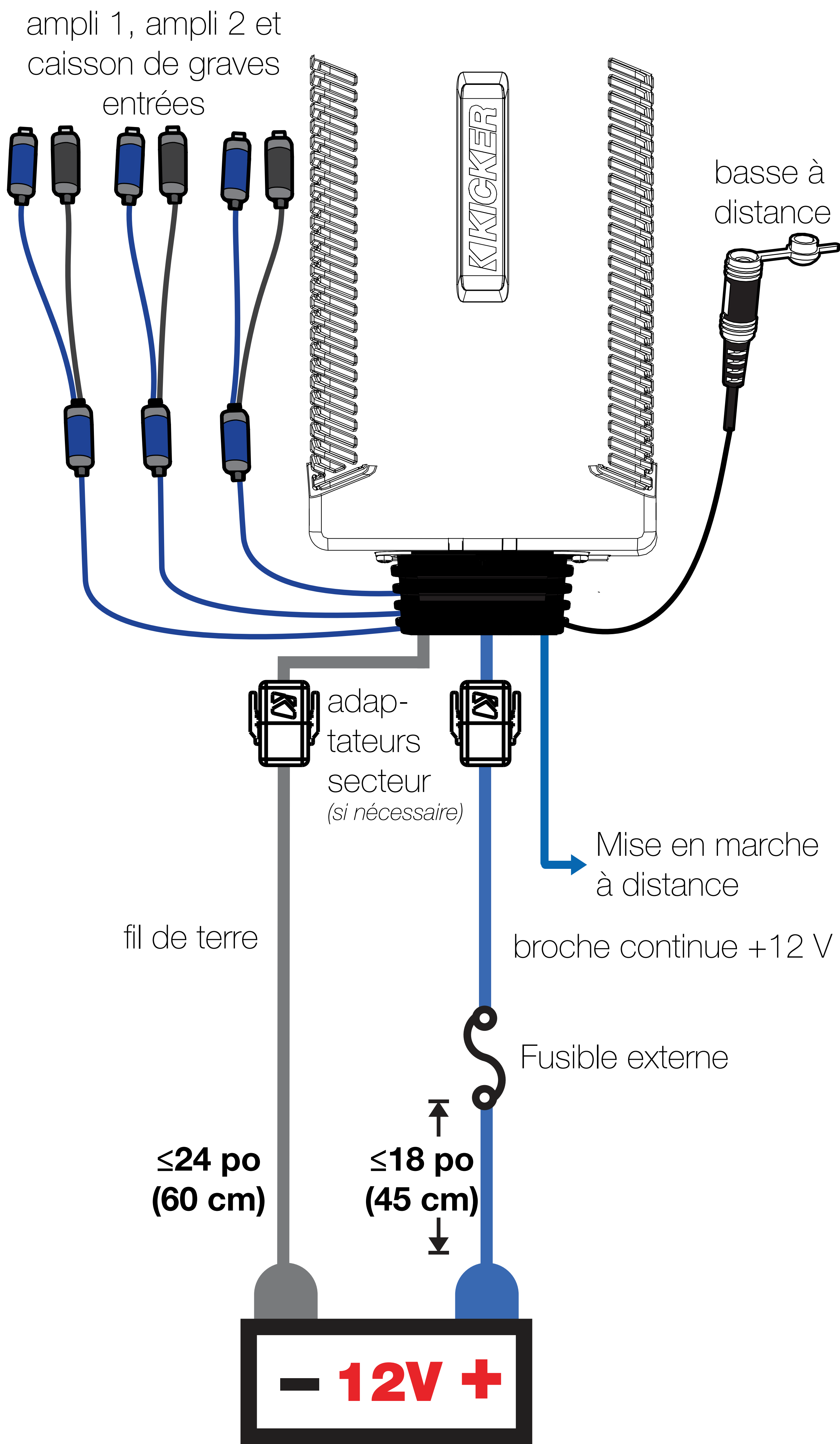

Pour les installations à plusieurs amplificateurs où des blocs de distribution sont utilisés, chaque amplificateur doit avoir son fusible de calibre approprié, ou disjoncteur, installé entre l'amplificateur et le bloc de distribution à moins de 18 po (45 cm) du bloc, ou sur le bloc de distribution s'il prévoit une fusion. Le fil d'alimentation principal doit également être fusionné entre la batterie et le bloc de distribution, à moins de 18 po (45 cm) de la borne positive de la batterie, avec un fusible ou un disjoncteur évalué au moins à la somme des valeurs de fusible de l'amplificateur individuel, mais ne dépassant pas la capacité de votre câblage.

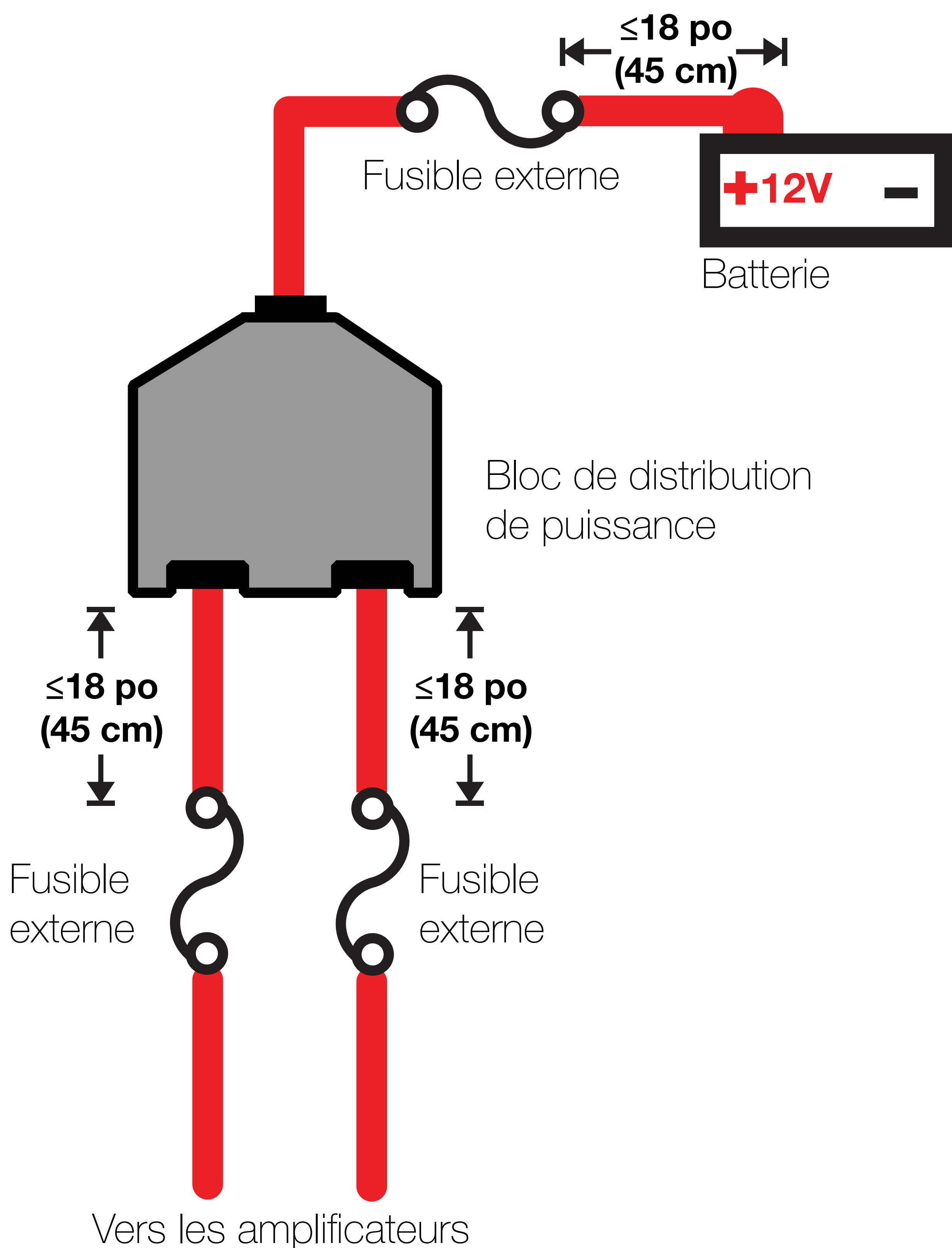

Câblage du haut-parleur

(Opération 4 canaux)

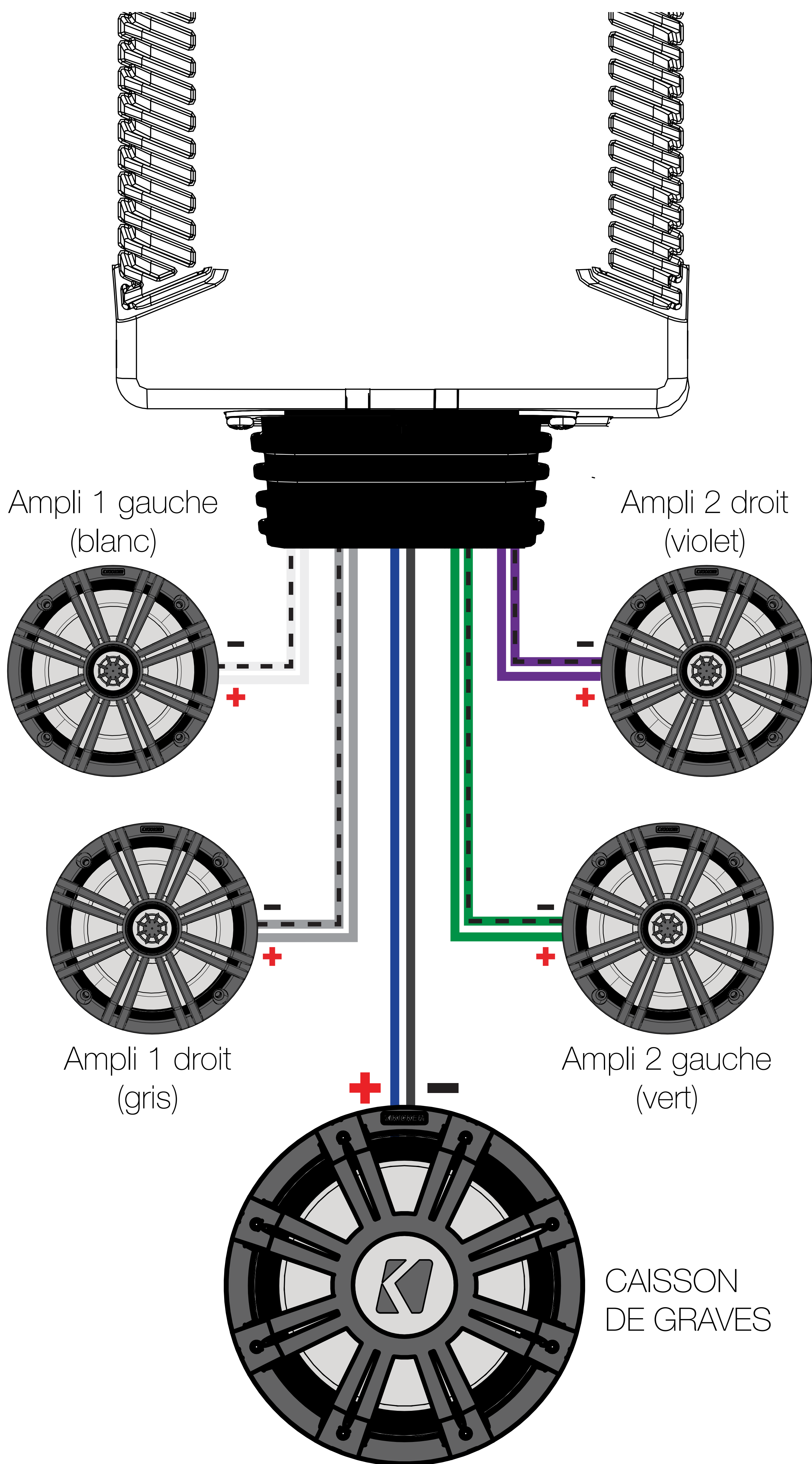

(Fonctionnement en mode bridgé)

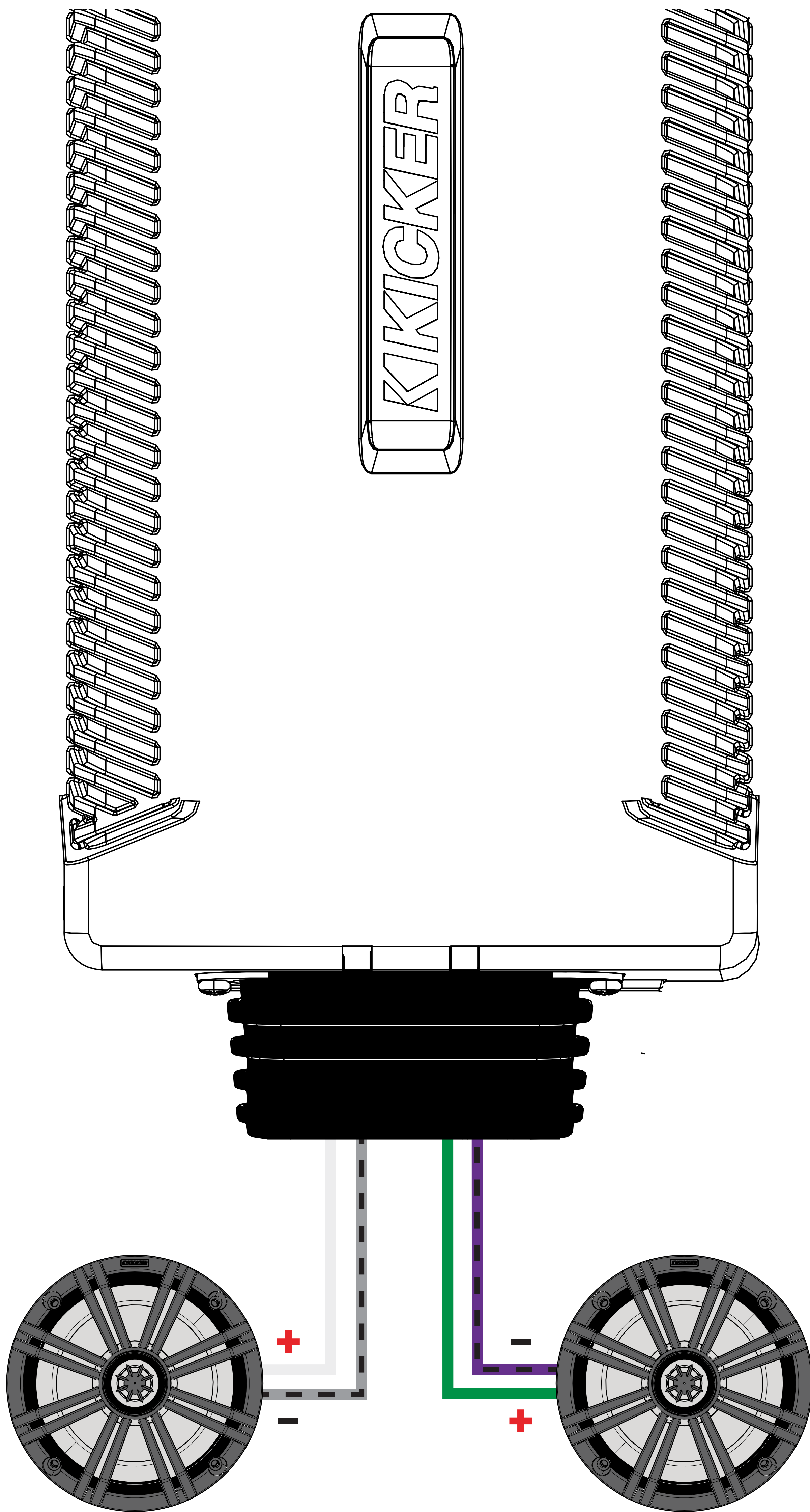

Ampli 1 gauche (blanc) positif
Ampli 1 droit (gris) négatif

Ampli 2 gauche (vert) positif
Ampli 2 droit (violet) négatif

Vous pouvez utiliser une combinaison d'opérations en modes stéréo et bridgé (ex. ampli 1 gauche et droite, et ampli 2 caisson de graves bridgé)

Utilisation

Caractéristiques

Mise en marche automatique : la série PXA offre deux modes de mise en marche automatiques différents ; +12 V et DC Offset.

- Mise en marche à distance : faites courir le fil de calibre 18 de mise sous tension à distance sur votre unité source jusqu'au câble REM bleu sur le faisceau de câblage de l'amplificateur PXA.
- Mise sous tension DC Offset : le mode DC Offset détecte un décalage de 2,5 V CC sur les câbles des sorties audio de niveau haut-parleur lorsque l'unité source a été mise sous tension.

Pour accéder aux fonctions opérationnelles de l'amplificateur PXA, retirez les six vis cruciformes du fond de l'amplificateur qui couvrent le panneau de commande.

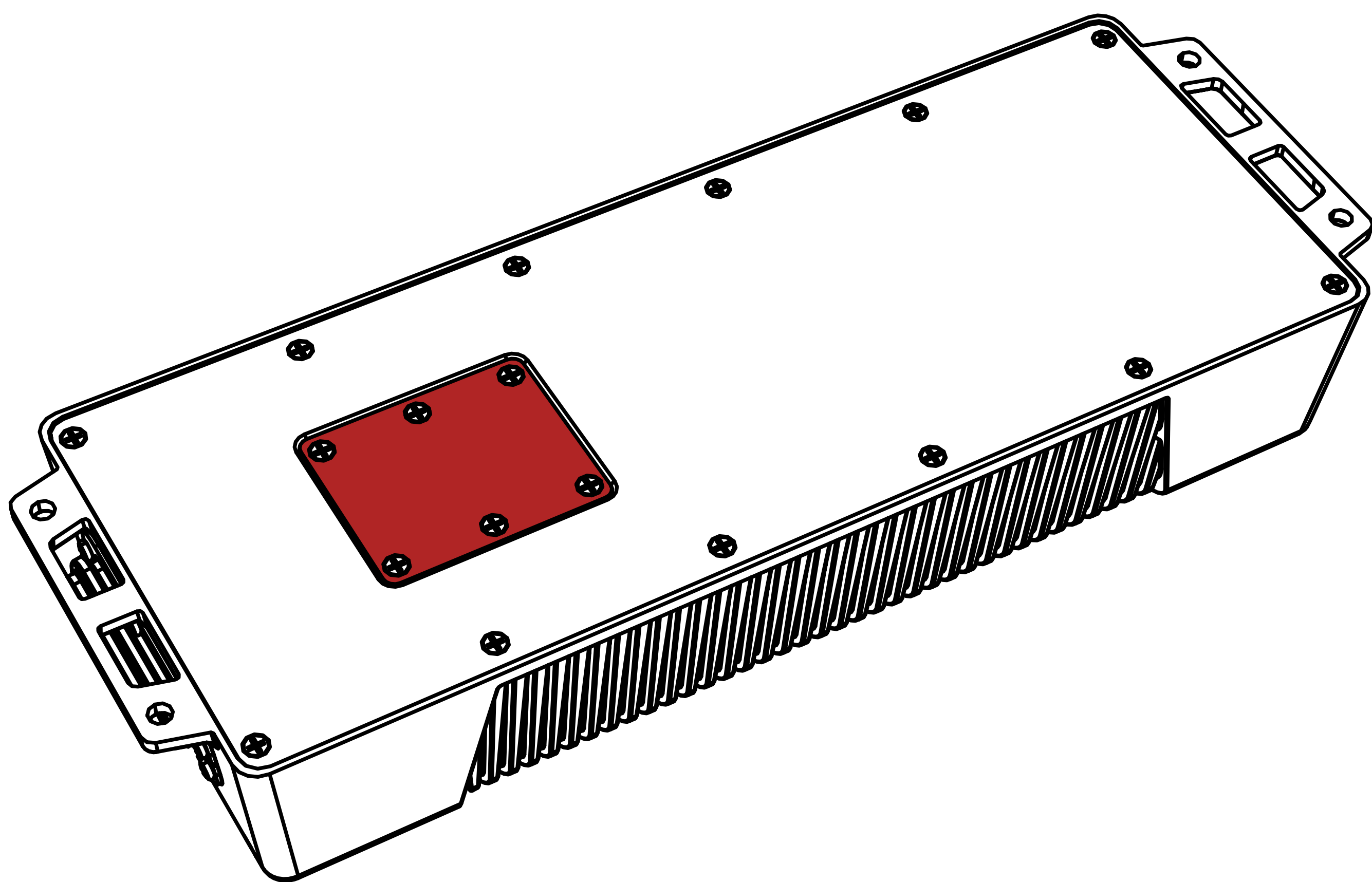

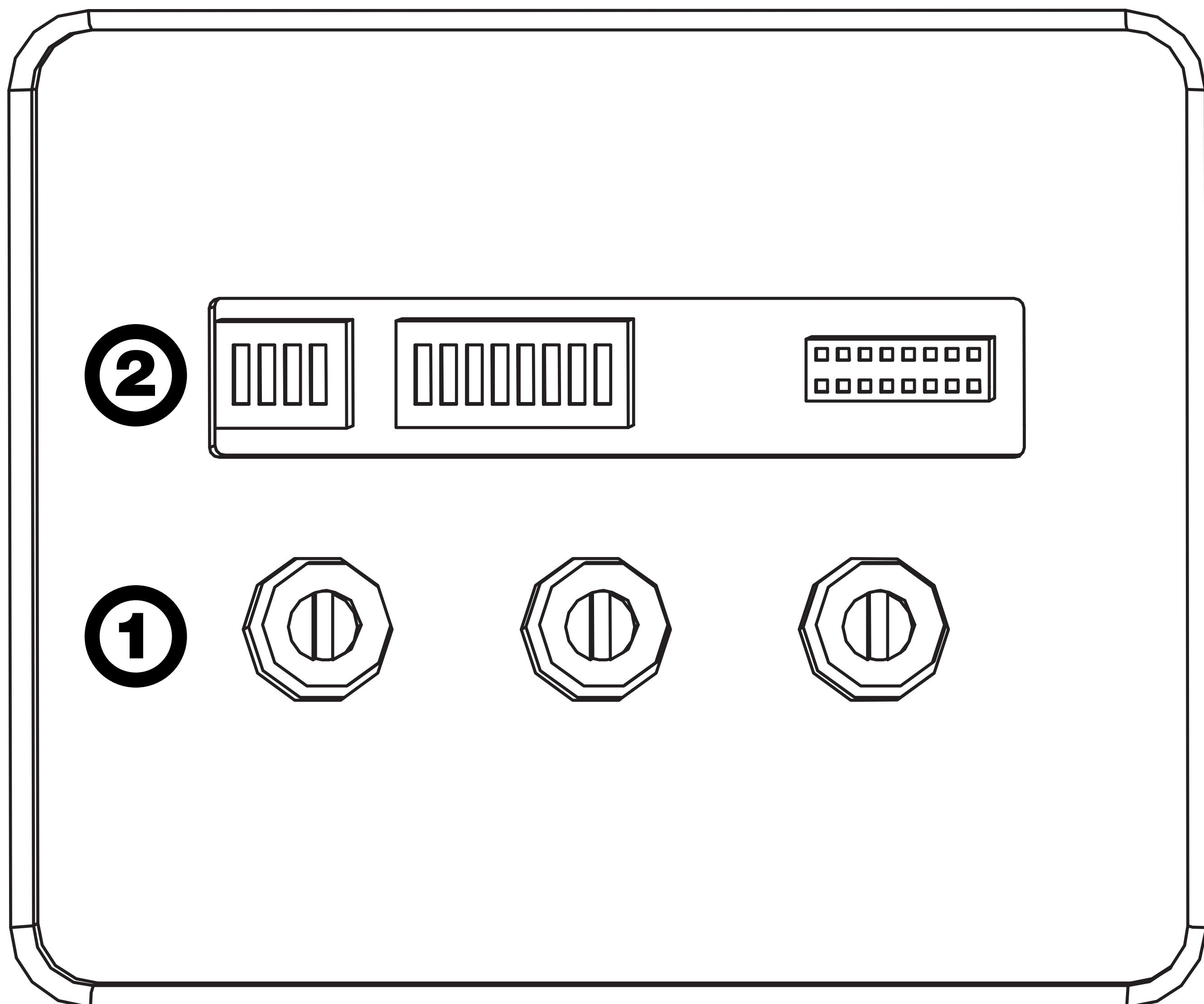

- 1** Contrôles du gain d'entrée
- 2** Interrupteurs du niveau d'entrée, du fader, de l'entrée du caisson de graves et du filtre

Contrôles de gain d'entrée :

le contrôle de gain d'entrée n'est pas un contrôle du volume. Il fait correspondre la sortie de l'unité source au niveau d'entrée de l'amplificateur. La puissance maximum de sortie de l'amplificateur est possible si le gain est réglé à la position la plus basse. Un mauvais réglage du gain peut entraîner une sortie déformée ou encore des dommages ou un dysfonctionnement prématuré de vos haut-parleurs. Pour une installation rapide, tournez l'unité source jusqu'à environ 3/4 du volume (si l'unité source va jusqu'à 30, réglez-la sur 25). Tournez doucement (dans le sens des aiguilles d'une montre) le gain sur l'amplificateur jusqu'à ce que vous entendiez une distorsion, puis diminuez-le un peu.

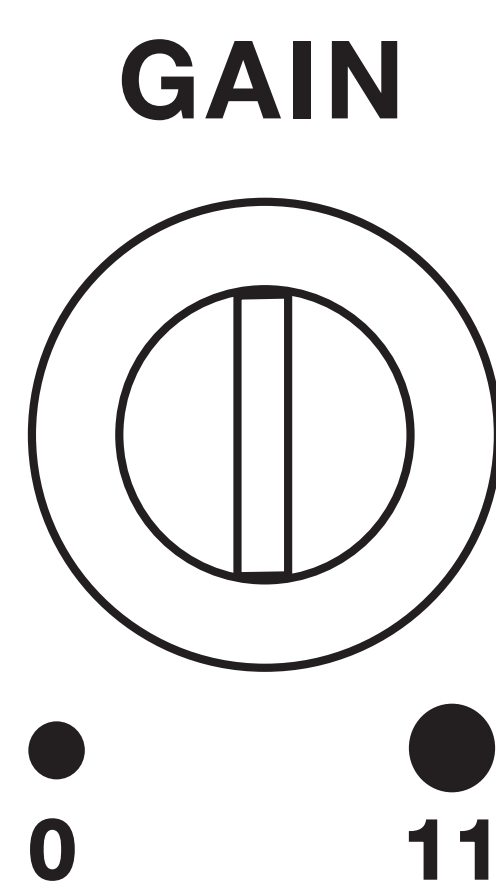

La méthode privilégiée consiste à régler le gain à l'aide d'un voltmètre ou d'un oscilloscope, commencez en éteignant l'amplificateur et en débranchant tous les haut-parleurs qui y sont connectés. Éteignez complètement la molette du gain (en la tournant dans le sens contraire des aiguilles d'une montre) et tous les filtres, ou configurez au dernier réglage efficace. Éteignez l'amplification de basse. Si un accessoire de basse à distance est branché à l'amplificateur, tournez-le complètement pour l'allumer (dans le sens des aiguilles d'une montre). Assurez-vous que tous les paramètres EQ et DSP de l'unité source, tels que la position des basses, des aigus, du fader, d'assise, etc. soient réglés en position linéaire, horizontale, centrale ou arrêt. Allumez l'amplificateur. Faites jouer une onde sinusoïdale 0 dB par l'unité source et augmentez le volume à environ 3/4 du maximum. Des pistes d'ondes sinusoïdales peuvent être téléchargées gratuitement sur KICKER.com dans l'onglet « Support ». Utilisez l'onde sinusoïdale de 50 Hz pour régler le gain d'un caisson de graves et l'onde sinusoïdale à 1 kHz pour les haut-parleurs à spectre intégral. Réglez votre voltmètre ou votre oscilloscope pour mesurer le voltage CA. Placez les sondes du voltmètre sur les bornes de sortie du haut-parleur de l'amplificateur. Pendant la lecture de l'onde sinusoïdale, tournez doucement la molette du gain dans le sens des aiguilles d'une montre et regardez le voltage CA sur le voltmètre augmenter.

Lorsque le voltage souhaité s'affiche (voir le tableau des puissances de référence), ou que vous voyez l'onde commencer à prendre une forme carrée, arrêtez d'augmenter le gain, éteignez l'amplificateur, rebranchez tous les haut-parleurs et configurez les filtres selon votre réglage préféré. Votre gain est maintenant réglé pour émettre une puissance non écrêtée maximale depuis l'amplificateur. Si vous augmentez l'amplitude à l'aide des réglages sur l'unité source ou l'amplification de basse sur l'amplificateur, cela apportera de la distorsion et vous devrez répéter ces étapes.

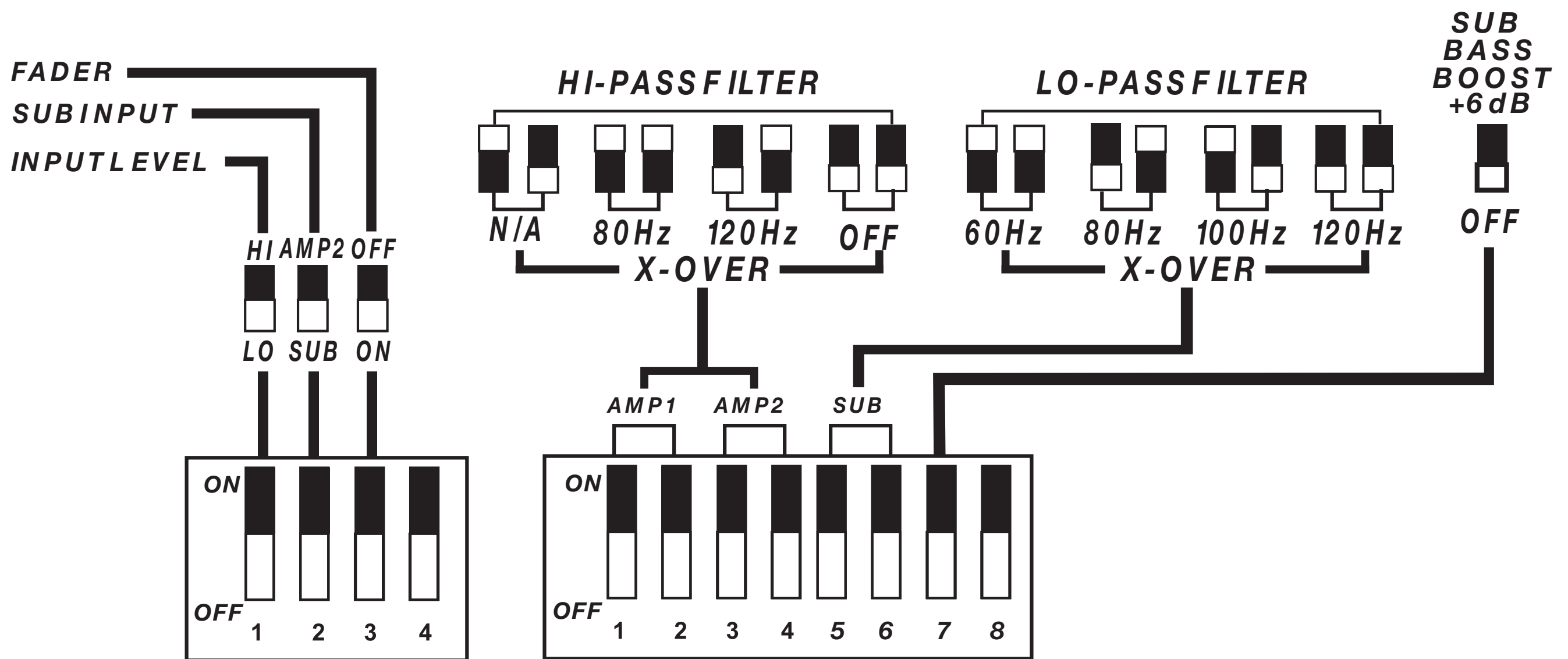

Ne changez jamais les interrupteurs lorsque le système audio est allumé !

Niveau d'entrée : choisissez entre recevoir un signal de niveau bas ou élevé de votre unité source.

Entrée SUB : choisissez si vous préférez utiliser l'entrée AMP2 ou l'entrée SUB pour le canal de sortie SUB.

Interrupteur du fader : allumez l'interrupteur du fader si vous faites courir deux ensembles d'entrées (avant et arrière par exemple) jusqu'à l'amplificateur. Laissez l'interrupteur du fader éteint si vous voulez émettre toutes les canaux depuis une entrée stéréo unique.

HI-PASS : utilisez les interrupteurs HI-PASS pour régler le filtre interne. Choisissez une coupure à 80 Hz ou 120 Hz, en fonction de la configuration des interrupteurs. OFF pour un signal à spectre intégral.

LO-PASS : utilisez les interrupteurs LO-PASS pour régler le filtre interne. Choisissez une coupure à 60 Hz, 80 Hz, 100 Hz ou 120 Hz, en fonction de la configuration des interrupteurs.

Amplification de basse KICK EQ :

l'amplification de basse est conçue pour générer une sortie augmentée, +6 dB, atteignant 40 Hz. Si vous l'allumez, vous devez réajuster la commande de gain d'entrée pour éviter l'écrêtage de l'amplificateur.

Commande Remote Bass ([vendu séparément](#)):

avec la télécommande du niveau des basses, vous avez la possibilité de contrôler à distance le niveau de sortie de votre enceinte amplifiée. Pour monter en surface la télécommande du niveau des basses, vissez simplement la télécommande à l'emplacement choisi, puis raccordez le câble du contrôleur à la prise « Remote Bass » sur le panneau de l'amplificateur. **Ne PAS** brancher/débrancher lorsque l'amplificateur est en marche.

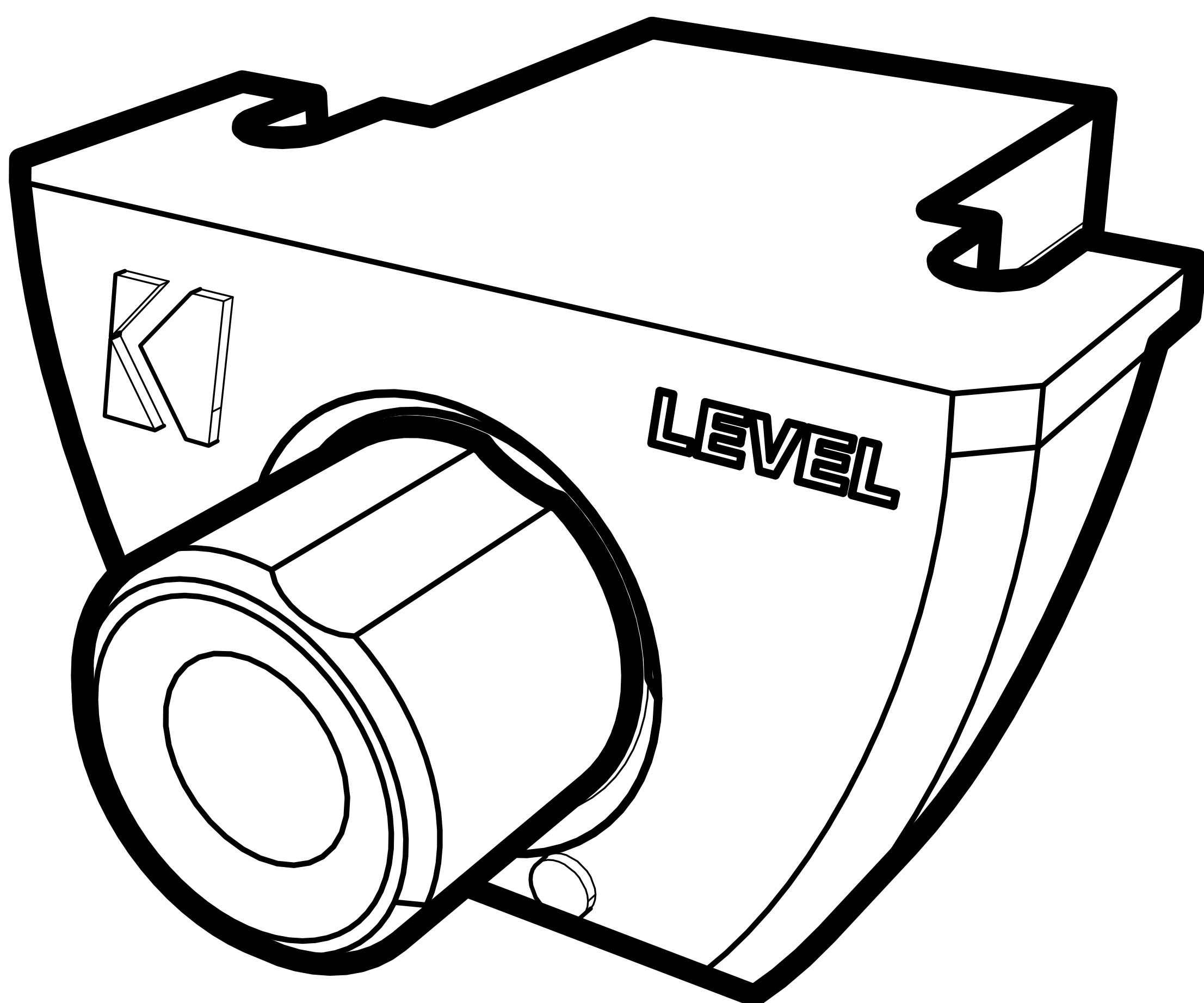

Dépannage

Si votre amplificateur ne semble pas fonctionner, vérifiez d'abord les éléments évidents tels que les fusibles grillés, les connexions de câblage médiocres ou incorrectes, le réglage incorrect du commutateur de filtre et des commandes de gain, etc. Il y a une protection de l'alimentation LED sur le panneau d'alimentation latéral de votre amplificateur Kicker série PXA. En fonction de l'état de l'amplificateur et du système de charge du véhicule, les LED s'allument en vert ou en rouge. Lorsque la LED bleue est allumée, cela indique que l'amplificateur est sous tension et qu'il n'y a aucun problème.

LED bleue éteinte, pas de sortie ? À l'aide d'un multimètre (VOM), vérifiez les éléments suivants : **❶** Borne d'alimentation +12 V (devrait indiquer entre +12 V et +16 V) **❷** Borne de mise sous tension à distance (devrait indiquer entre +12 V et +16 V) **❸** Vérifiez que les connexions d'alimentation et de terre ne sont pas inversées **❹** Bonne connectivité de la borne de terre. **❺** Pour une entrée de haut niveau, réglez les fils d'entrée à +6 V.

LED bleue allumée, pas de sortie ? Vérifiez les points suivants : **❶** Connexions RCA **❷** Testez les sorties des haut-parleurs avec un bon haut-parleur « connu ». **❸** Remplacez l'unité source par une bonne unité source « connue ». **❹** Vérifiez s'il y a un signal dans le câble RCA alimentant l'amplificateur avec le multimètre réglé pour mesurer la tension « CA ».

La protection LED clignote lorsque la musique est forte ? La LED rouge indique une tension de batterie faible. Vérifiez toutes les connexions du système de charge de votre véhicule. Il peut être nécessaire de remplacer ou de recharger la batterie de votre véhicule ou de remplacer son alternateur.

Protection LED allumée, pas de sortie ? **❶** L'amplificateur est très chaud = la protection thermique est activée. Vérifiez l'impédance appropriée aux bornes des haut-parleurs à l'aide d'un multimètre (voir les schémas dans ce manuel pour l'impédance minimale recommandée et les suggestions de câblage de plusieurs haut-parleurs). Vérifiez également que le flux d'air autour de l'amplificateur est adéquat. **❷** L'amplificateur ne s'éteint que lorsque le véhicule est en marche : le circuit de protection de tension est activé. La tension d'alimentation de l'amplificateur ne se situe pas dans la plage de fonctionnement de 10 à 16 volts. Faites inspecter le système de charge et le système électrique du véhicule. **❸** L'amplificateur ne jouera qu'à des niveaux de volume faibles : la protection contre les courts-circuits est activée. Vérifiez si les fils des haut-parleurs sont court-circuités entre eux ou avec le châssis du véhicule. Vérifiez si les haut-parleurs sont endommagés ou s'ils fonctionnent en dessous de l'impédance minimale recommandée.

Pas de sortie ou sortie faible ? **❶** Vérifiez les commandes de balance sur l'unité source **❷** Vérifiez les connexions RCA (ou entrée haut-parleur) et de sortie haut-parleur.

Bruit sifflant de l'alternateur avec le régime du moteur ? **❶** Vérifiez si le câble RCA (ou entrée haut-parleur) est endommagé **❷** Vérifiez l'acheminement du câble RCA (ou entrée haut-parleur) **❸** Vérifiez la mise à la terre de l'unité source **❹** Vérifiez les réglages de gain et baissez-les s'ils sont trop élevés.

Une réponse de basse réduite ? Inversez la connexion de haut-parleur de positif à négatif sur la/le/les chaîne(s) stéréo/caisson(s) de graves ; si la basse s'améliore, alors le haut-parleur était déphasé.

Bruit de fond ? Les amplificateurs KICKER sont conçus pour être pleinement compatibles avec toutes les unités principales du fabricant. Certaines unités principales peuvent nécessiter une mise à terre supplémentaire pour éviter que du bruit vienne polluer le signal audio. Si vous rencontrez ce problème avec votre unité principale, dans la plupart des cas faire courir un fil de terre des sorties RCA sur l'unité principale jusqu'au châssis règlera ce problème.

ATTENTION : Lors du démarrage du véhicule, assurez-vous que les connexions effectuées avec les câbles de démarrage sont correctes. Des connexions incorrectes peuvent entraîner des fusibles d'amplificateur grillés ainsi que la défaillance d'autres systèmes critiques du véhicule.

Si vous avez d'autres questions sur l'installation ou le fonctionnement de votre nouveau produit KICKER, consultez le revendeur agréé KICKER chez qui vous avez effectué votre achat. Pour plus de conseils sur l'installation, cliquez sur l'onglet SUPPORT sur la page d'accueil de KICKER : www.kicker.com. Choisissez l'onglet ASSISTANCE TECHNIQUE, le sujet qui vous intéresse, puis téléchargez ou visualisez les informations correspondantes. Veuillez envoyer un courriel à support@kicker.com ou appeler les services techniques au (405) 624-8583 pour des questions sans réponse ou particulières.

Inhalt

Übersicht	131
Spezifikationen	132
Garantía Garantie	170

PXA Mono

Installation	133
Montage	133
Verkabelung	134
Betrieb	137
Merkmale	137
Fehlersuche	143

PXA 4-CH

Installation	144
Montage	144
Leistungsverdrahtung	145
Lautsprecherverdrahtung	148
Betrieb	150
Merkmale	150
Fehlersuche	156

PXA 5-CH

Installation	157
Montage	157
Leistungsverdrahtung	158
Lautsprecherverdrahtung	161
Betrieb	163
Merkmale	163
Fehlersuche	169

Übersicht

WICHTIGER SICHERHEITSHINWEIS

LÄNGERER DAUERBETRIEB EINES VERSTÄRKERS, LAUTSPRECHERS ODER SUBWOOFERS IN VERZERRTER, BESCHNITTENER ODER ÜBERSTEUERTER FORM KANN ZU EINER ÜBERHITZUNG IHRES AUDIOSYSTEMS FÜHREN, DAS MÖGLICHERWEISE FEUER FÄNGT UND ZU SCHWEREN SCHÄDEN AN IHREN KOMPONENTEN UND/ODER IHREM FAHRZEUG FÜHRT. VERSTÄRKER BENÖTIGEN BIS ZU 10 CM (4 ZOLL) OFFENE BELÜFTUNG. SUBWOOFER SOLLTEN MIT EINEM ABSTAND VON MINDESTENS 2,5 CM (1 ZOLL) ZWISCHEN DER VORDERSEITE DES LAUTSPRECHERS UND EINER OBERFLÄCHE MONTIERT WERDEN. KICKER-PRODUKTE SIND IN DER LAGE, SCHALLPEGEL ZU ERZEUGEN, DIE IHR GEHÖR DAUERHAFT SCHÄDIGEN KÖNNEN! WENN SIE EIN SYSTEM AUF EINEN PEGEL AUFDREHEN, DER HÖRBARE VERZERRUNGEN AUFWEIST, SCHADET DIES IHREN OHREN MEHR ALS WENN SIE EIN UNVERZERRTES SYSTEM MIT DERSELBEN LAUTSTÄRKE HÖREN. DIE SCHMERZGRENZE IST IMMER EIN INDIKATOR DAFÜR, DASS DER SCHALLPEGEL ZU LAUT IST UND IHR GEHÖR DAUERHAFT SCHÄDIGEN KANN. BITTE BENUTZEN SIE BEIM EINSTELLEN DER LAUTSTÄRKE IHREN GESUNDEN MENSCHENVERSTAND.

Die PXA-Serie wurde entwickelt, um die extremen Bedingungen von Motorsport und Audioanlagen für den Außenbereich handhaben zu können. Sie liefert eine enorme Leistung und ist weiterhin höchst effizient, was sie ideal für weniger robuste Ladesysteme macht. Sie kann mit jedem KICKER-Produkt kombiniert werden, ob Motorsport-Lautsprecher, Full-Range-Lautsprecher oder die klassischen Aftermarket-Lautsprecher von KICKER. Und lassen Sie sich von dem schmalen, wasserdichten Format nicht täuschen: Diese Verstärker haben es in sich.

Spezifikationen

Modell:	PXA300.1	PXA600.1	PXA400.4	PXA1000.5
Dynamische Leistung	500 W	850 W	800 W	1.400 W
RMS-Ausgangsleistung				
bei 14,4 V, 4Ω Stereo, ≤ 1 % THD+N			100 W x 4	100 W x 4
bei 14,4 V, 2Ω Stereo, ≤ 1 % THD+N			150 W x 4	150 W x 4
bei 14,4 V, 4 Ω Mono, ≤ 1 % THD+N	150 W x 1	300 W x 1	200 W x 2	200 W x 2 (Amp 1 und 2) 300 W X 1 (Sub)
bei 14,4 V, 2 Ω Mono, ≤ 1 % THD+N	250 W x 1	500 W x 1		500 W X 1 (Sub)
bei 14,4 V, 1 Ω Mono, ≤ 1 % THD+N	300 W x 1	600 W x 1		600 W X 1 (Sub)
Frequenzgang [Hz]	25 Hz - 200 Hz	25 Hz - 200 Hz	10 Hz - 20 KHz	Full-Range 10 Hz - 20 KHz, Sub 25 Hz - 200 Hz
Wählbare elektronische Frequenzweiche	12 dB/Oktave Tiefpass 60/80/100/120 Hz	12 dB/Oktave Tiefpass 60/80/100/120 Hz	24 dB/Oktave Hochpass 80/120 Hz, Tiefpass (nur 80 Hz)	24 dB/Oktave Hochpass 80/120 Hz (Amp1 und Amp2), Tiefpass 60/80/100/120 Hz (nur Sub)
KickEQ™ Bass-Boost	Wählbar 0/+6 db Bass-Boost bei 40 Hz	Wählbar 0/+6 db Bass-Boost bei 40 Hz	k. A.	(Nur Sub) Wählbar 0/+6 db Bass-Boost bei 40 Hz
Fader-Ein/Aus-Schalter	k. A.	k. A.	Ja	(2) Einer für den Amp2-, einer für den Sub-Eingang
Länge [Zoll, cm]	9-3/4, 24,8	9-3/4, 24,8	9-3/4, 24,8	12-7/8, 32,8
Höhe [Zoll, cm]	1-7/8, 4,7	1-7/8, 4,7	1-3/4, 4,5	1-15/16, 5
Breite [Zoll, cm]	4-1/2, 11,5			
Signal-Rausch-Verhältnis [dB]	>95 dB, A-bewertet, bezogen auf die Nennleistung			
Signal-Rausch-Verhältnis [dB]	>75 dB (bez.: 1-W-Ausgang)			
Eingangsempfindlichkeit	Niedrigstufig: 125 mV - 5 V Hochstufig: 1 V - 40 V			

Hinweis: Alle Spezifikationen und Leistungsangaben können sich ändern. Die aktuellsten Informationen finden Sie auf **www.kicker.com**. Um die beste Leistung aus Ihren neuen KICKER-Lautsprechern herauszuholen, empfehlen wir die Verwendung von Original-KICKER-Zubehör und -Kabeln. Damit die Lautsprecher ihre optimale Leistung erreichen, sollten Sie eine Einspielzeit von zwei Wochen einplanen.

Profi-Tipp: Ein KICKER-Verstärker und ein paar Kabel genügen, um ein komplettes System-Upgrade zu realisieren, das jedes Werkssystem in den Schatten stellt! Mit den Verstärkern der KICKER-Produktreihe können Sie Ihr vorhandenes oder serienmäßiges Quellgerät problemlos auf solide Bässe aufrüsten. Fragen Sie Ihren Händler auch nach Upgrades für KICKER-Subwoofer.

PXA300.1 | PXA600.1

Installation

Montage

Wählen Sie für die Montage Ihres KICKER-Verstärkers einen geeigneten, stabilen Aufstellort. Vergewissern Sie sich, dass sich hinter dem Bereich, in den die Schrauben eingedreht werden sollen, keine Gegenstände befinden. Wählen Sie einen Standort, der mindestens 10 cm (4 Zoll) offene Belüftung für den Verstärker bietet. Bohren Sie vier Löcher mit einem 3 mm (7/64 Zoll) Bit und verwenden Sie die mitgelieferten #8-Schrauben, um den Verstärker zu montieren.

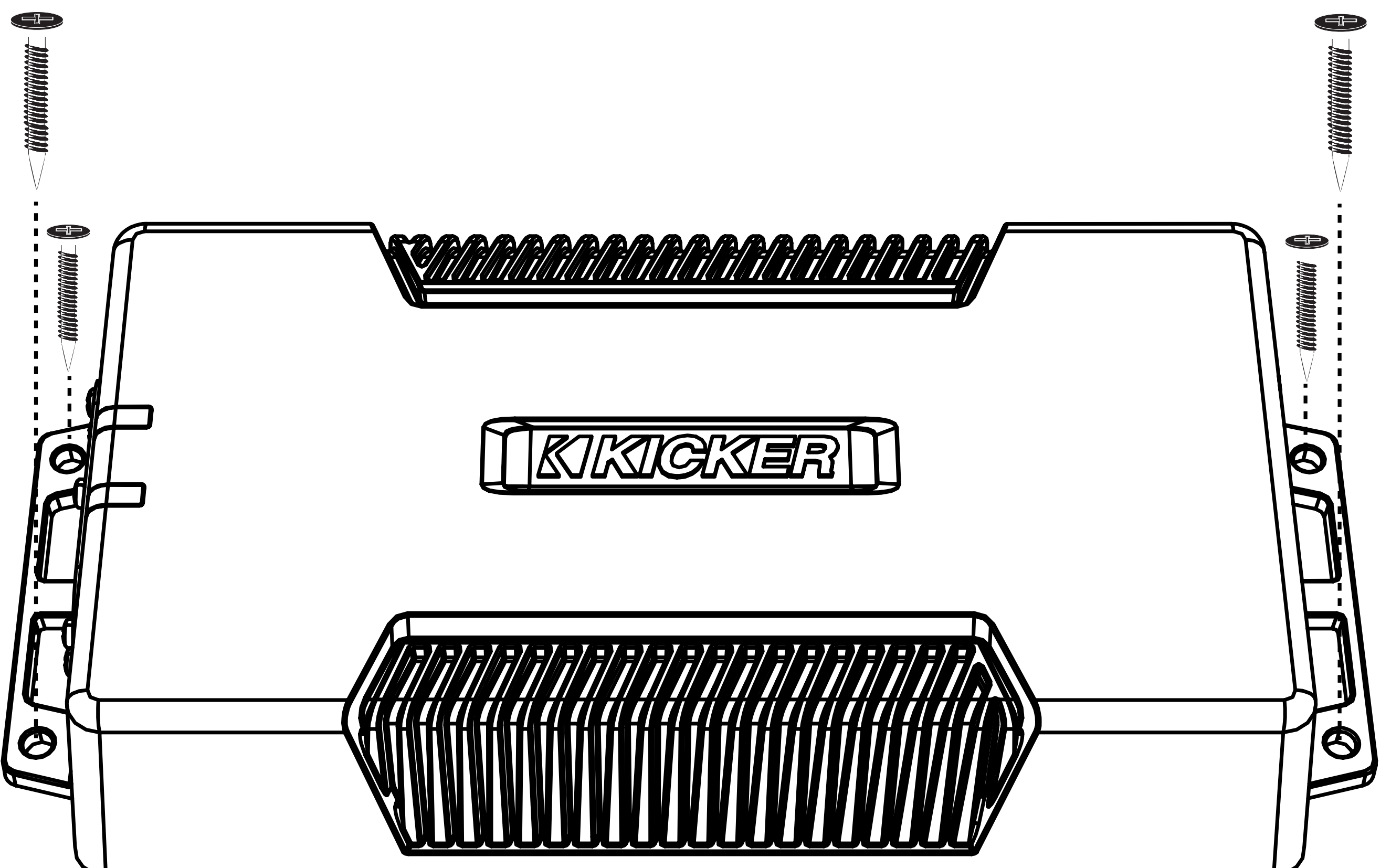
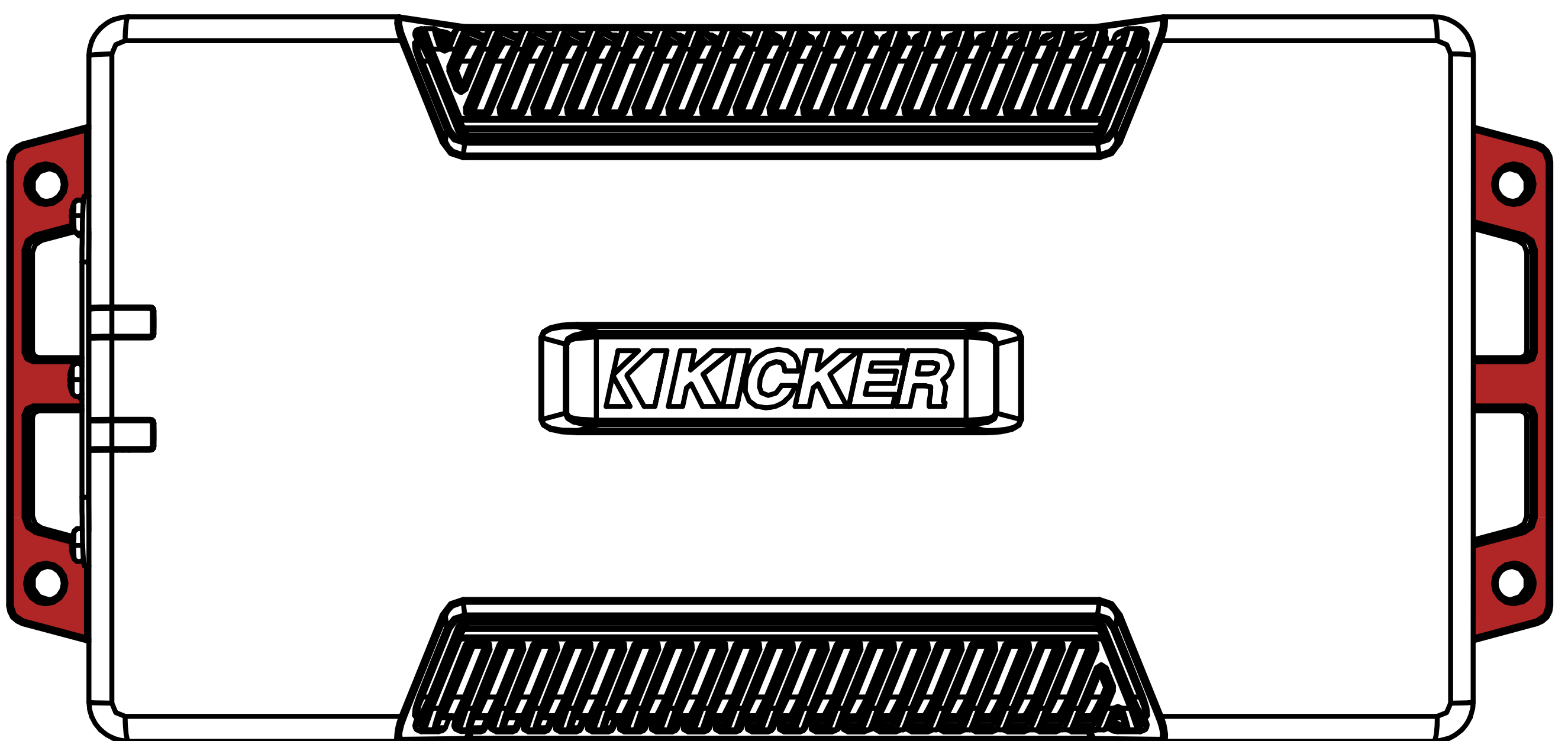

Verkabelung

[Klicken Sie hier, um zu Verstärker-Installationskits zu gelangen](#)

Modell	Externe Sicherung (separat erhältlich)	Strom-/Erdungskabel	KICKER Verdrahtungskit
PXA300.1	1 x 40 Ampere	8 Gauge	KMPK8, PK8, CK8
PXA600.1	1 x 80 Ampere	4 Gauge	KMPK4, PK4, CK4

Klemmen Sie die Fahrzeugbatterie ab, um einen elektrischen Kurzschluss zu vermeiden. Eine gute Erdung ist wichtig. Wenn der PXA in der Frontverkleidung eines Motorrads installiert wird, sollte idealerweise das Erdungskabel bis zur Batterie reichen. Verlegen Sie das Erdungskabel kurz, maximal 60 cm, und – falls es nicht mit der Batterie verbunden ist – verbinden Sie es mit einem lack- und korrosionsfreien, massiven Metallbereich des Fahrzeugchassis. Es wird empfohlen, ein zusätzliches Massekabel mit demselben oder einem größeren Querschnitt zwischen dem Minuspol der Batterie und dem Fahrzeugchassis zu verlegen. Halten Sie das Audiosignalkabel von den Werkskabelbäumen und anderen Stromkabeln fern. Wenn Sie diese Verkabelung kreuzen müssen, tun Sie dies in einem 90-Grad-Winkel. Installieren Sie eine Sicherung am blauen konstanten +12-V-Draht. Die Sicherung sollte so nah wie möglich an der Batterie, innerhalb von 45 cm (18 Zoll), und in einer Linie mit dem Stromkabel, das an den PXA-Verstärker angeschlossen ist, installiert werden. Stellen Sie sicher, dass das Stromkabel so verlegt ist, dass es nicht beschädigt, gequetscht oder gekürzt wird.

Wenn Sie den Verstärker nach der Installation aus dem Fahrzeug ausbauen müssen, sollte das Massekabel das letzte Kabel sein, das vom Verstärker getrennt wird – genau umgekehrt wie bei der Installation.

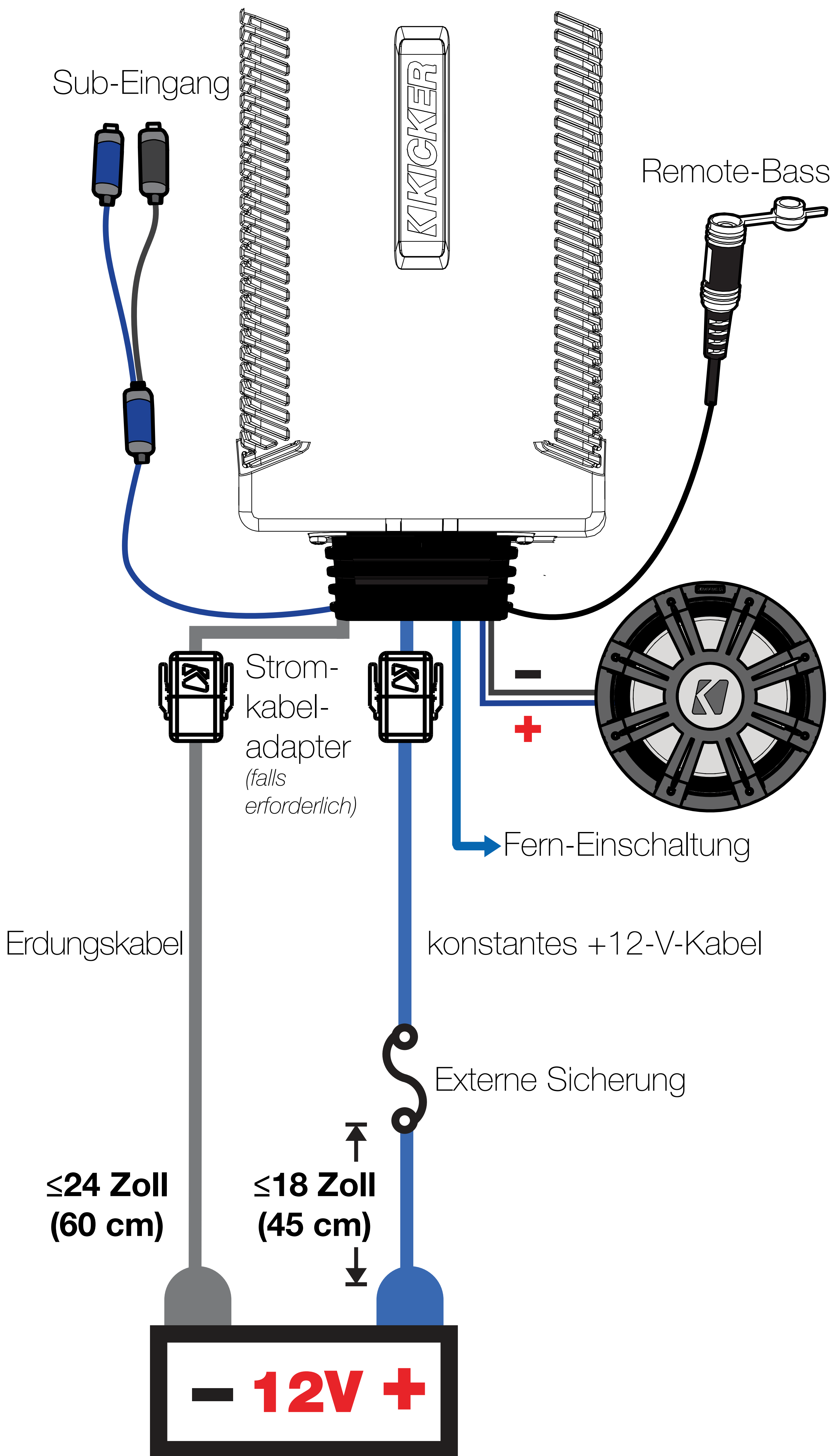

Bei Installationen mit mehreren Verstärkern, bei denen Verteilerblöcke verwendet werden, sollte für jeden Verstärker die entsprechende Sicherung, oder ein Trennschalter, zwischen dem Verstärker und dem Verteilerblock innerhalb eines Abstands von 18 Zoll zum Block oder auf dem Verteilerblock installiert werden, wenn dieser eine Sicherung vorsieht. Das primäre Stromkabel sollte auch zwischen der Batterie und dem Verteilerblock abgesichert werden, und zwar innerhalb eines Abstands von 18 Zoll zum Pluspol der Batterie mit einer Sicherung oder einem Unterbrecher, der mindestens der Summe der Sicherungswerte der einzelnen Verstärker entspricht, aber nicht die Kapazität Ihrer Verkabelung überschreitet.

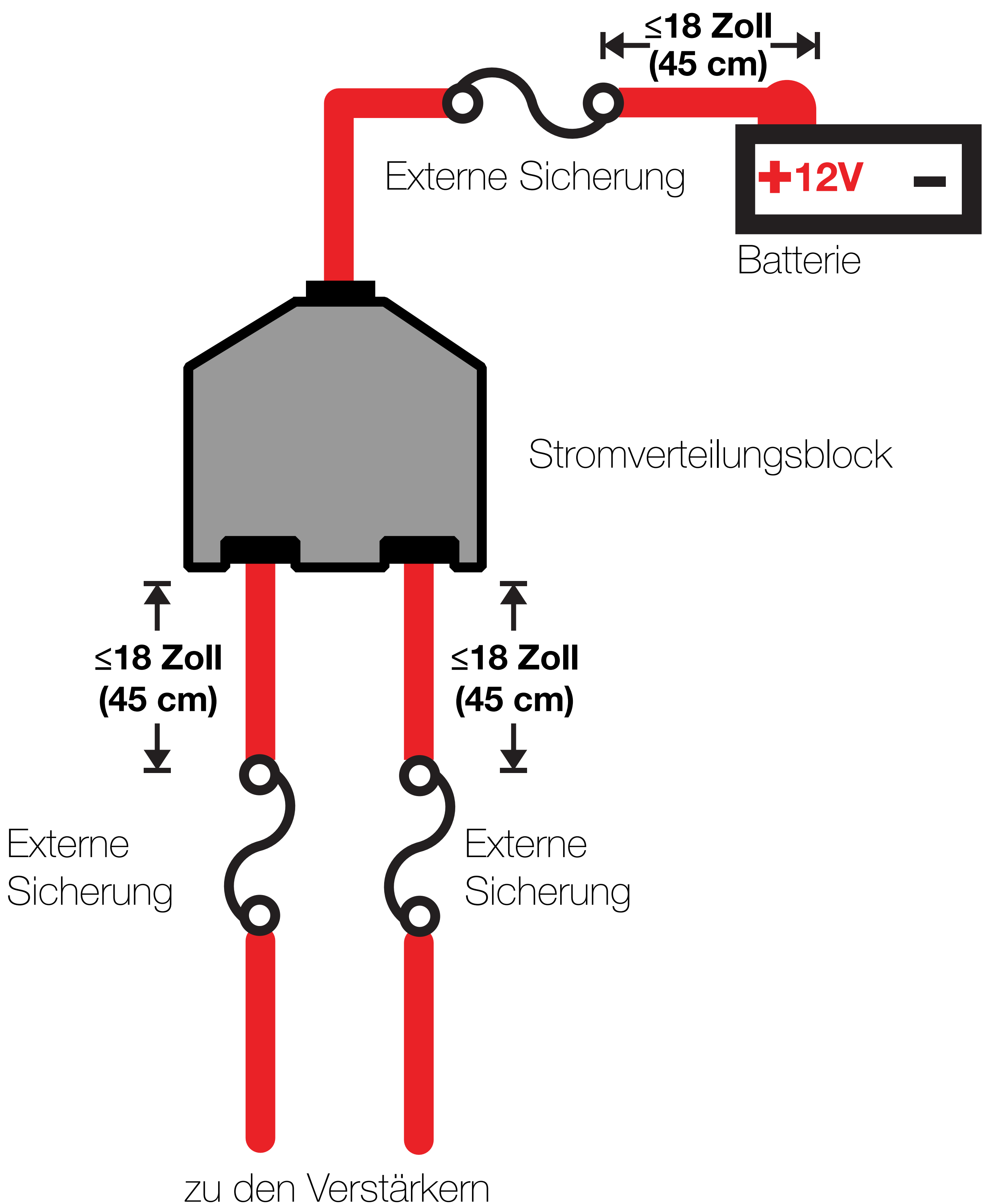

Merkmale

Automatische Einschaltung: Die PXA-Serie bietet zwei verschiedene Einschaltmodi; +12 V und DC Offset.

- Fern-Einschaltung: Führen Sie einen 18-Gauge-Draht vom Fern-Einschalt-Draht an Ihrer Quelleinheit zum blauen REM-Draht am Kabelbaum Ihres PXA-Verstärkers.
- Gleichstrom-Offset-Einschaltung: Der Gleichstrom-Offset-Modus erkennt einen $>2,5\text{-V}$ -Gleichstrom-Offset an den hochstufigen Lautsprecherausgaben, wenn die Quelleinheit eingeschaltet wurde

Um auf die Bedienfunktionen des PXA-Verstärkers zuzugreifen, entfernen Sie die sechs Phillips-Schrauben vom Boden des Verstärkers, die das Bedienpanel abdecken.

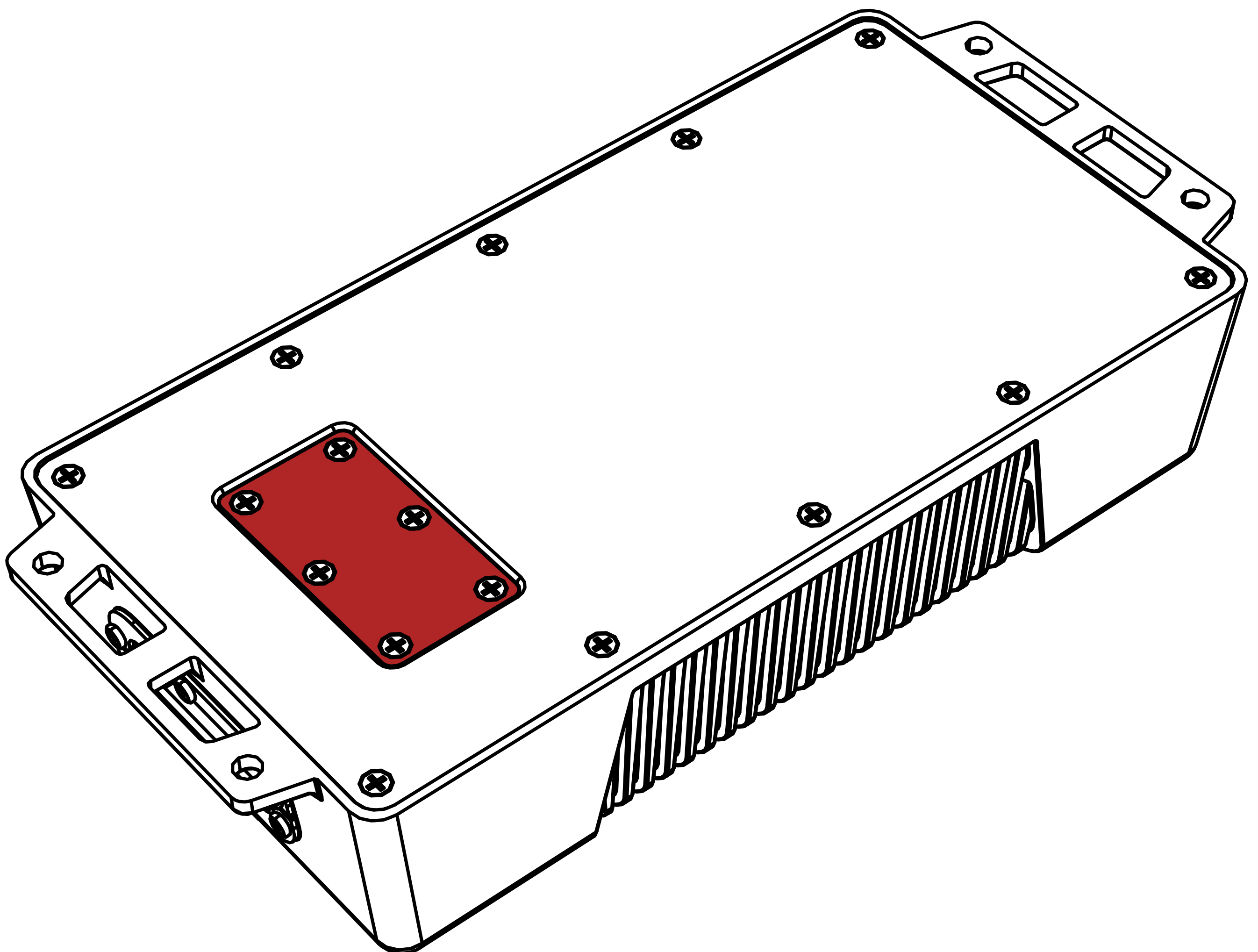

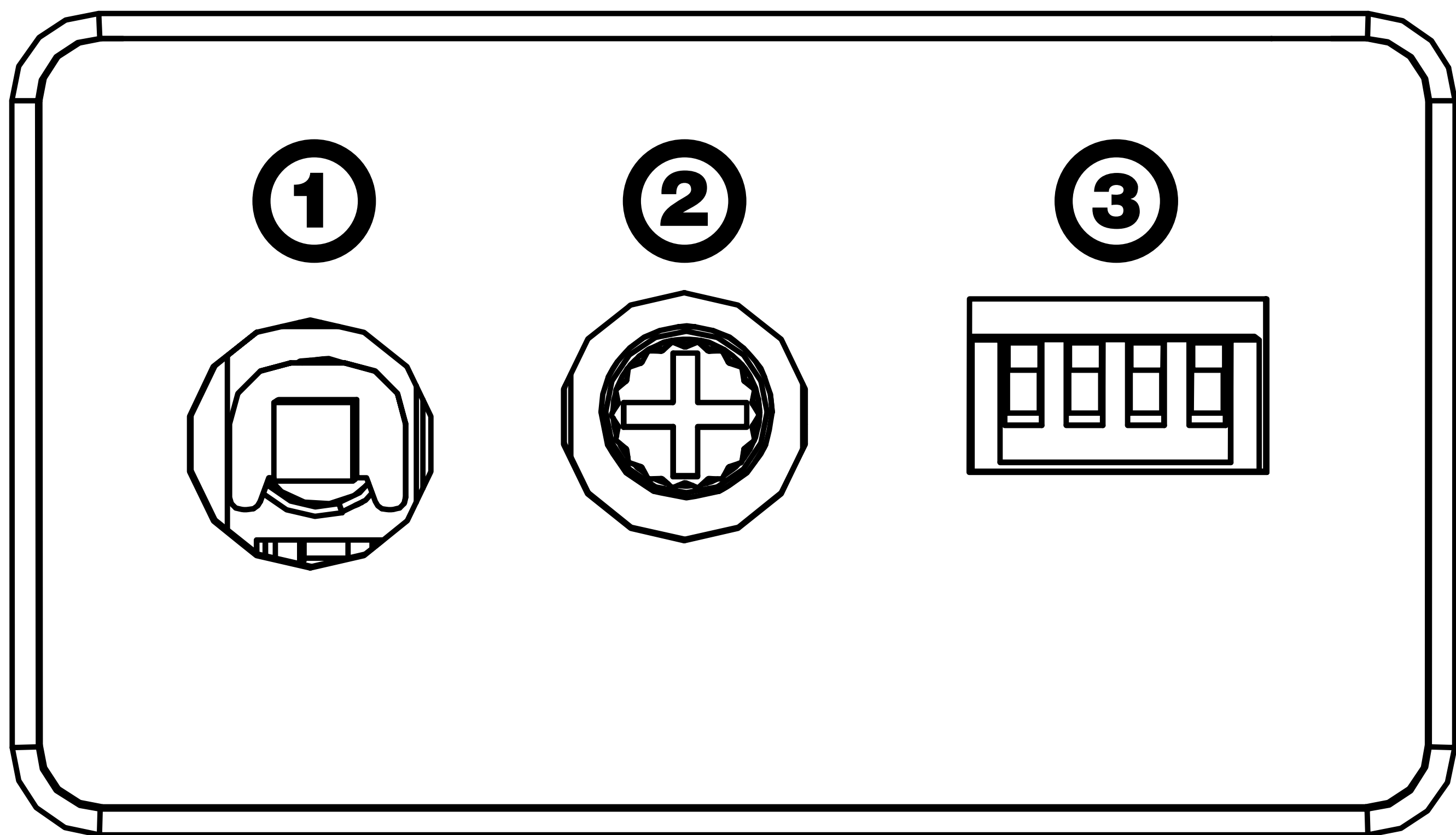

- 1** Eingangsstufe
- 2** Eingangsverstärkungssteuerung
- 3** Frequenzweichen- und Bass-Boost-Schalter

Eingangspegel: Die Cinch-Eingänge an KICKER PXA-Verstärkern können entweder Hoch- oder Niederpegelsignale von Ihrem Quellgerät empfangen. Wenn Sie ein hochstufiges Signal verwenden, setzen Sie den Eingangsstufenschalter am Verstärker einfach auf HI.

INPUT LEVEL

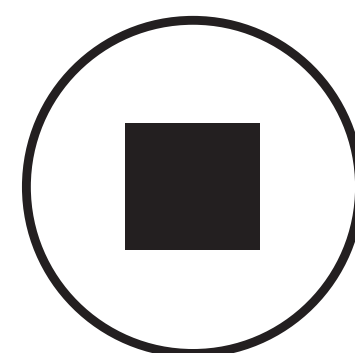

Eingangsverstärkungsregelung:

Der Eingangsverstärkungsregler ist kein Lautstärkeregler. Er passt den Ausgang des Quellgeräts an den Eingangspegel des Verstärkers an. Maximale Leistungsausgabe vom Verstärker ist möglich mit der niedrigsten Verstärkungseinstellung. Wenn die Verstärkung nicht korrekt eingestellt ist, kann dies zu verzerrter Ausgabe oder zu Beschädigung oder dem vorzeitigen Ausfall

GAIN

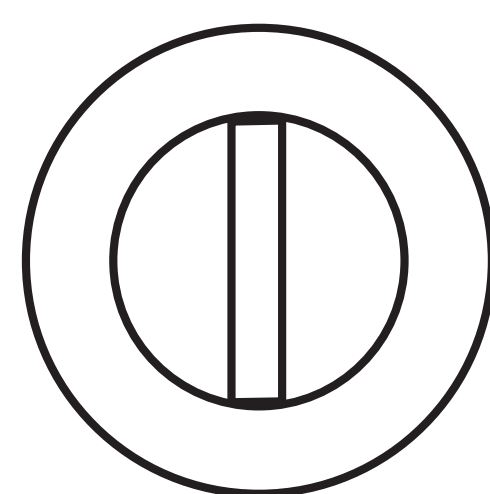

●
0

●
11

Ihrer Lautsprecher führen. Für eine schnelle Einrichtung können Sie die Quelleinheit bis auf $3/4$ der Lautstärke einstellen (wenn die Quelleinheit bis 30 geht, gehen Sie bis 25). Drehen Sie die Verstärkung am Verstärker (im Uhrzeigersinn) langsam auf, bis Sie eine Verzerrung hören können, und drehen Sie sie dann etwas herunter.

Um die bevorzugte Methode für die Einstellung der Verstärkung zu verwenden, legen Sie ein Voltmeter oder ein Oszilloskop an, drehen Sie den Verstärker hoch und trennen Sie alle Lautsprecher vom Verstärker. Drehen Sie den Verstärkungsregler (gegen den Uhrzeigersinn) und alle Frequenzweichenregler vollständig herunter oder auf die Einstellung mit der niedrigsten Effektivität. Schalten Sie den Bass-Boost aus. Falls ein Remote-Bass-Zubehörgerät an den Verstärker angeschlossen ist, drehen Sie es vollständig auf (im Uhrzeigersinn). Stellen Sie sicher, dass alle EQ- und DSP-Einstellungen an der Quelleinheit, wie etwa Bass, Höhen, Fader, Sitzposition usw., auf Linear, Flach, Mittig oder Aus eingestellt sind. Schalten Sie den Verstärker ein. Spielen Sie eine 0-dB-Sinuswelle über Ihre Quelleinheit ab und erhöhen Sie die Lautstärke auf etwa $3/4$ des Maximums. Sinuswellen-Tracks können kostenlos von KICKER.com unter der Registerkarte „Support“ heruntergeladen werden. Verwenden Sie die 50-Hz-Sinuswelle, um die Verstärkung für einen Subwoofer einzustellen, und die 1-kHz-Sinuswelle für Full-Range-Lautsprecher. Richten Sie Ihr Voltmeter oder Ihr Oszilloskop ein, um die Wechselspannung (AC) zu messen.

Platzieren Sie die Sonden des Voltmeters auf den Lautsprecher-Abgangsklemmen des Verstärkers. Wenn die Sinuswelle wiedergegeben wird, drehen Sie den Verstärkungsregler langsam auf (im Uhrzeigersinn) und beobachten Sie den Anstieg der Wechselspannung (AC) auf dem Voltmeter. Wenn die gewünschte Spannung angezeigt wird (vgl. die beigefügte Leistungstabelle) oder wenn die Wellenform quadratisch wird, stoppen Sie die Erhöhung der Verstärkung, schalten Sie den Verstärker aus, schließen Sie alle Lautsprecher wieder an und legen Sie die Frequenzweichen für Ihre gewünschte Einstellung fest. Ihre Verstärkung ist jetzt für maximale, unbeschränkte Leistung vom Verstärker eingestellt. Wenn Sie die Amplitude mit den Einstellungen an der Quelleinheit oder dem Bass-Boost am Verstärker erhöhen, kommt es zu Verzerrung, und Sie werden diese Schritte wiederholen müssen.

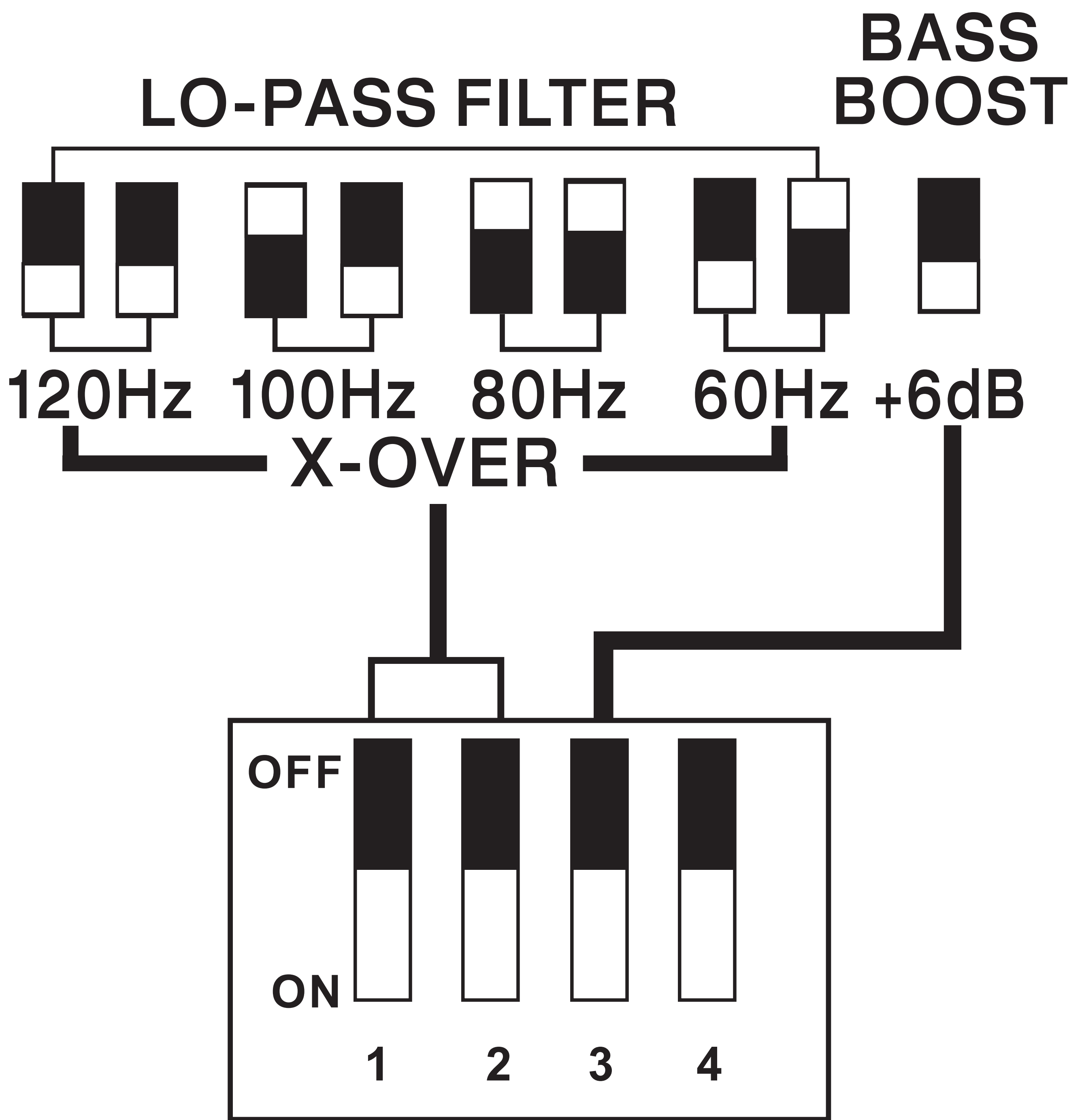

KICK EQ Bass-Boost: Der Bass-Boost wurde entwickelt, um Ihnen eine höhere Ausgabe, +6 dB, bei 40 Hz zu geben. Wenn Sie ihn aufdrehen, müssen Sie den Eingangsverstärkungsregler neu einstellen, damit der Verstärker nicht übersteuert wird.

Tiefpass: Verwenden Sie die Tiefpass-Schalter, um die interne Frequenzweiche einzustellen. Stellen Sie die Grenzfrequenz auf 60 Hz, 80 Hz, 100 Hz oder 120 Hz ein, abhängig von der Schalterkonfiguration. Ändern Sie niemals die Schalter, wenn das Audiosystem eingeschaltet ist!

Bass-Fernsteuerung ([separat erhältlich](#)):

Mit der im Fernsteuerung für den Bass haben Sie die Möglichkeit, den Ausgangspegel Ihrer Aktivboxen aus der Ferne zu steuern. Zur Aufbaumontage des Fernbedienungs-Bassreglers schrauben Sie die Fernbedienung einfach an die gewünschte Stelle und führen das Kabel vom Regler zur „Remote Bass“-Buchse auf dem Verstärkerpanel. **NICHT** anschließen oder trennen, während der Verstärker eingeschaltet ist.

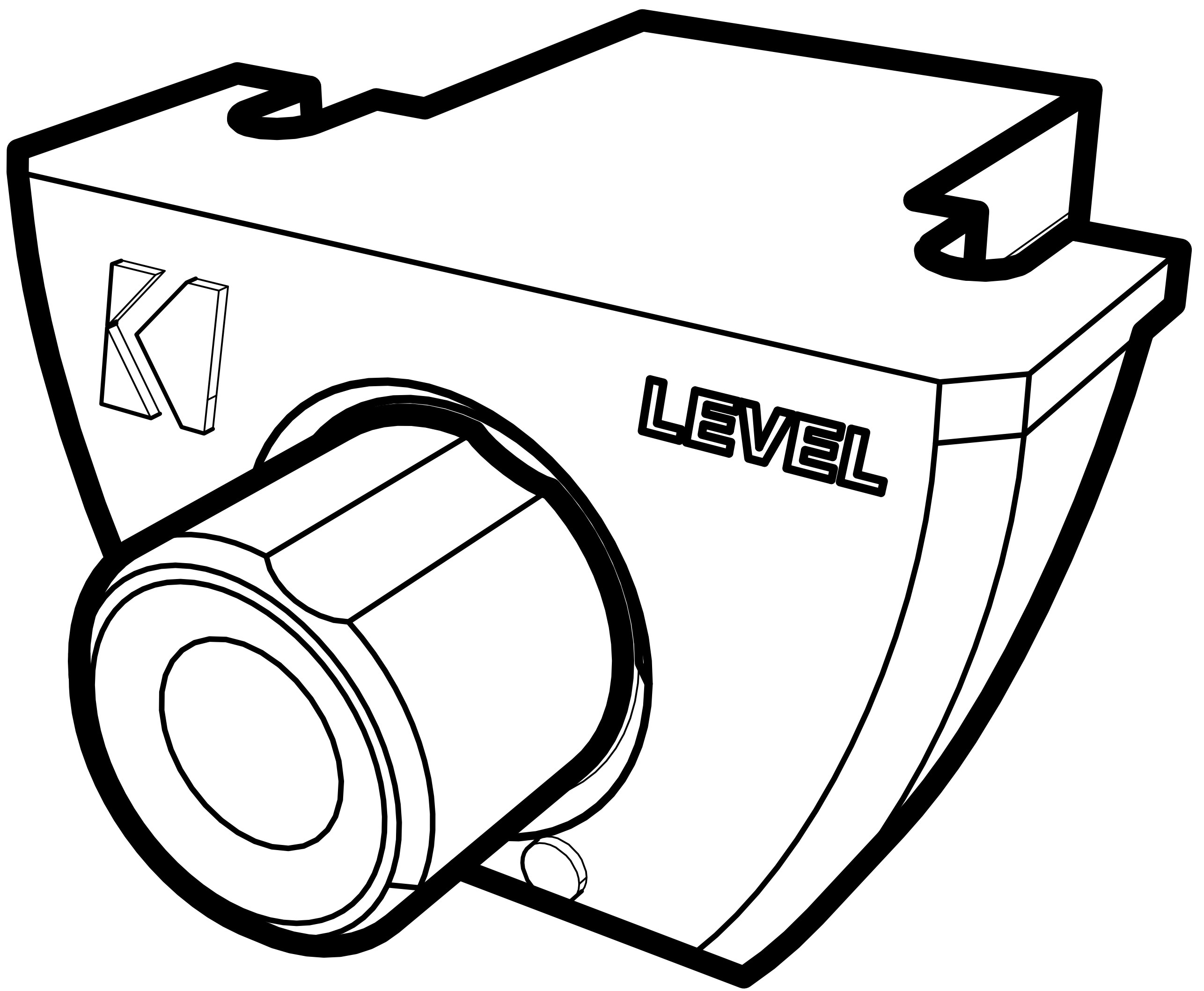

Fehlersuche

Wenn Ihr Verstärker nicht zu funktionieren scheint, überprüfen Sie zuerst die offensichtlichen Dinge, wie z. B. durchgebrannte Sicherungen, schlechte oder falsche Verkabelung, falsche Einstellung der Frequenzweichenschalter und Verstärkungsregler usw. Es gibt ein Netzschutz-LED auf der Seite Ihres Verstärkers der KICKER PXA-Serie. Je nach Zustand des Verstärkers und des Ladesystems des Fahrzeugs leuchten die LEDs entweder rot oder blau. Wenn die blaue LED leuchtet, bedeutet dies, dass der Verstärker eingeschaltet ist und keine Störung vorliegt.

Blaue LED aus, keine Ausgabe? Überprüfen Sie mit einem Volt-Ohm-Meter (VOM) die folgenden Punkte: **❶** +12-Volt-Stromanschluss (sollte +12 V bis +16 V anzeigen) **❷** Fernschaltanschluss (sollte +12 V bis +16 V anzeigen) **❸** Vergewissern Sie sich, ob die Strom- und Erdungsanschlüsse vertauscht sind. **❹** Prüfen Sie den Erdungsanschluss auf ordnungsgemäße Leitfähigkeit. **❺** Überprüfen Sie für eine hochstufige Ausgabe die Drähte auf +6 V.

Blaue LED an, keine Ausgabe? Überprüfen Sie Folgendes: **❶** Cinch-Anschlüsse **❷** Testen Sie die Lautsprecherausgänge mit einem „bekanntem“, ordnungsgemäß funktionierendem Lautsprecher. **❸** Ersetzen Sie das Quellgerät durch ein „bekanntes“, ordnungsgemäß funktionierendes Quellgerät. **❹** Prüfen Sie, ob das Cinch-Kabel, das den Verstärker speist, ein Signal liefert, indem Sie das VOM-Meter auf „Wechselspannung“ einstellen.

Schutz-LED blinkt bei lauter Musik? Die rote LED zeigt eine niedrige Batteriespannung an. Überprüfen Sie alle Verbindungen im Ladesystem Ihres Fahrzeugs. Es kann erforderlich sein, die Batterie Ihres Fahrzeugs zu ersetzen oder aufzuladen oder die Lichtmaschine Ihres Fahrzeugs zu ersetzen.

Schutz-LED an, keine Ausgabe? **❶** Verstärker ist sehr heiß = Überhitzungsschutz ist aktiviert. Prüfen Sie die korrekte Impedanz an den Lautsprecherklemmen mit einem VOM-Meter (siehe die Diagramme in diesem Handbuch für die empfohlene Mindestimpedanz und Vorschläge für die Verkabelung mehrerer Lautsprecher). Prüfen Sie auch, ob die Luftzirkulation um den Verstärker herum ausreichend ist. **❷** Verstärker schaltet sich nur bei laufendem Fahrzeug ab = Spannungsschutzschaltung ist aktiviert. Die Spannung am Verstärker liegt nicht innerhalb des Betriebsbereichs von 10-16 Volt. Lassen Sie das Lade- und Elektrosystem des Fahrzeugs überprüfen. **❸** Der Verstärker spielt nur bei geringer Lautstärke = Kurzschlussschutz ist aktiviert. Prüfen Sie, ob die Lautsprecherkabel untereinander oder mit der Fahrzeugkarosserie kurzgeschlossen sind. Überprüfen Sie, ob die Lautsprecher beschädigt sind oder ob sie unter der empfohlenen Mindestimpedanz arbeiten.

Keine oder leise Ausgabe? **❶** Prüfen Sie den Balanceregler am Quellgerät. **❷** Prüfen Sie den Cinch-Eingang (oder Lautsprechereingang) und den Lautsprecherausgang.

Macht der Wechselstromgenerator ein Heulgeräusch mit der Motorumdrehung?

❶ Prüfen Sie, ob das Cinch-Kabel (oder das Lautsprechereingangskabel) beschädigt ist. **❷** Prüfen Sie die Verlegung des Cinch-Kabels (oder des Lautsprechereingangskabels). **❸** Prüfen Sie, ob das Quellgerät richtig geerdet ist. **❹** Prüfen Sie die Verstärkungseinstellungen und drehen Sie sie herunter, wenn sie zu hoch eingestellt sind.

Reduzierte Basswiedergabe? Kehren Sie die Lautsprecherverbindung an den Stereo-/Subwoofer-Kanälen von positiv zu negativ um; wenn der Bass besser wird, war der Lautsprecher phasenverschoben.

Erdrauschen? KICKER-Verstärker wurden so entwickelt, dass sie mit den Bedieneinheiten aller Hersteller vollständig kompatibel sind. Bei einigen Bedieneinheiten ist unter Umständen eine zusätzliche Erdung erforderlich, um zu verhindern, dass Rauschen in das Audiosignal eingeht. Falls Sie dieses Problem bei Ihrer Bedieneinheit feststellen, kann es in den meisten Fällen dadurch behoben werden, dass Sie ein Erdungskabel von den Cinch-Ausgängen zum Fahrzeugchassis verlegen.

VORSICHT: Achten Sie bei der Starthilfe darauf, dass die Anschlüsse der Starthilfekabel korrekt angeschlossen sind. Unsachgemäße Anschlüsse können zu durchgebrannten Verstärkersicherungen sowie zum Ausfall anderer kritischer Systeme im Fahrzeug führen.

Wenn Sie weitere Fragen zur Installation oder zum Betrieb Ihres neuen KICKER-Produkts haben, wenden Sie sich an den autorisierten KICKER-Händler, bei dem Sie Ihr Produkt gekauft haben. Weitere Tipps zur Installation finden Sie auf der KICKER-Homepage unter der Registerkarte SUPPORT auf www.kicker.com. Wählen Sie die Registerkarte TECHNISCHER SUPPORT, wählen Sie das Thema, das Sie interessiert, und laden Sie dann die entsprechenden Informationen herunter oder rufen Sie sie auf. Bitte senden Sie eine E-Mail an support@kicker.com oder rufen Sie den Technischen Kundenservice unter (405) 624-8583 an, wenn Sie spezifische oder unbeantwortete Fragen haben.

PXA400.4

Installation

Montage

Wählen Sie für die Montage Ihres KICKER-Verstärkers einen geeigneten, stabilen Aufstellort. Vergewissern Sie sich, dass sich hinter dem Bereich, in den die Schrauben eingedreht werden sollen, keine Gegenstände befinden. Wählen Sie einen Standort, der mindestens 10 cm (4 Zoll) offene Belüftung für den Verstärker bietet. Bohren Sie vier Löcher mit einem 3 mm (7/64 Zoll) Bit und verwenden Sie die mitgelieferten #8-Schrauben, um den Verstärker zu montieren.

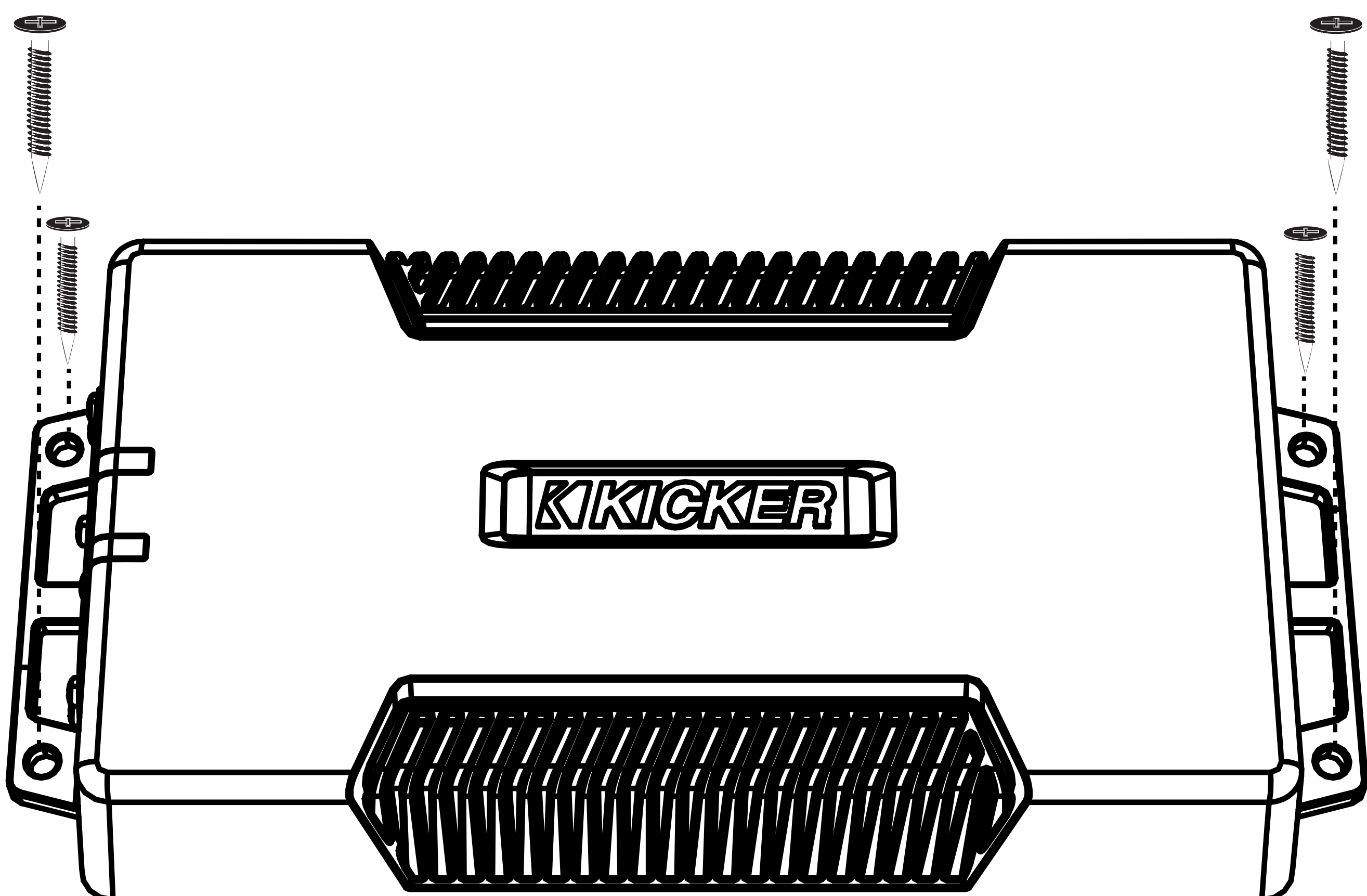
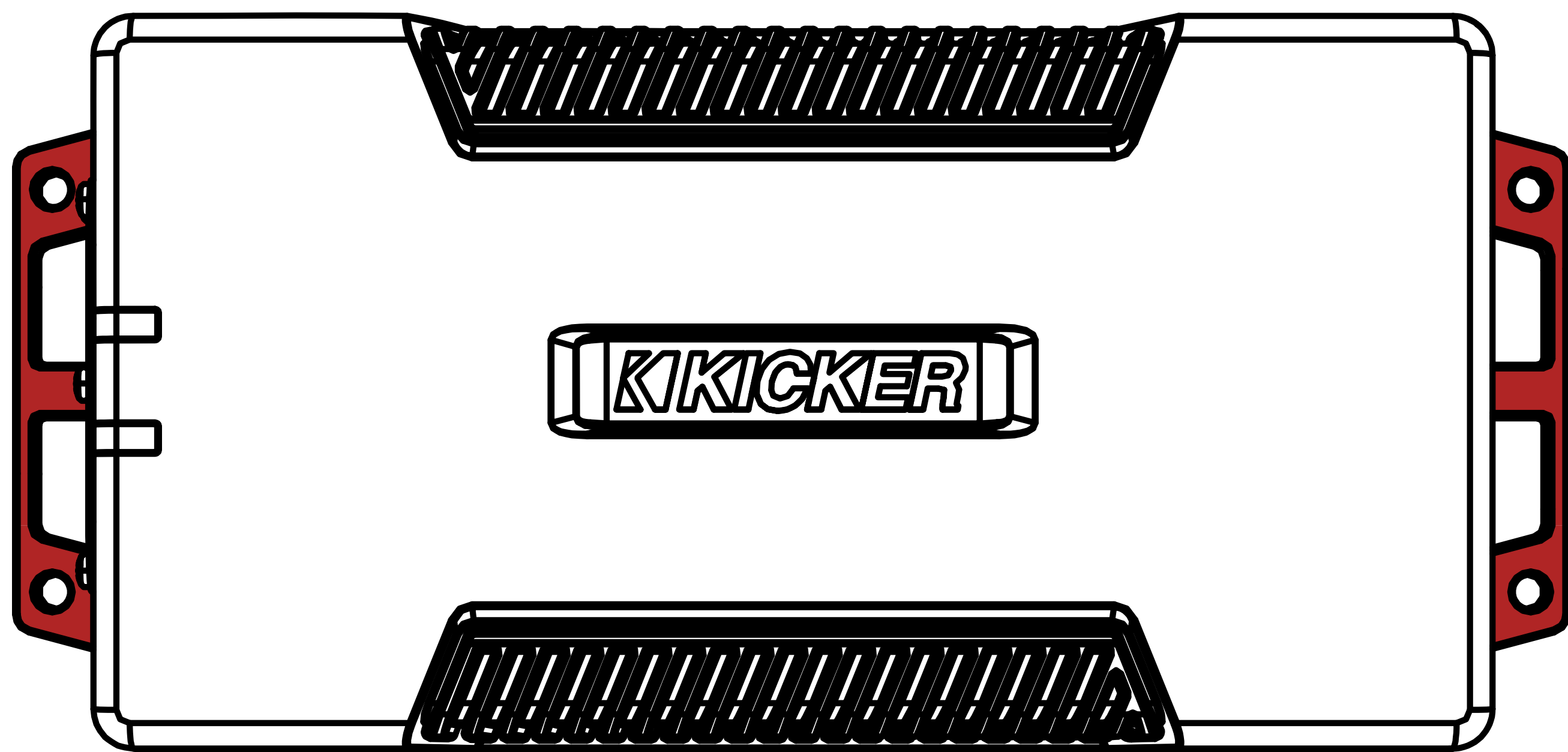

Leistungsverdrahtung

[Klicken Sie hier, um zu Verstärker-Installationskits zu gelangen](#)

Modell	Externe Sicherung (separat erhältlich)	Strom-/Erdungskabel	KICKER Verdrahtungskit
PXA400.4	1 x 60 Ampere	8 Gauge	KMPK8, PK8, CK8

Klemmen Sie die Fahrzeugbatterie ab, um einen elektrischen Kurzschluss zu vermeiden. Eine gute Erdung ist wichtig. Wenn der PXA in der Frontverkleidung eines Motorrads installiert wird, sollte idealerweise das Erdungskabel bis zur Batterie reichen. Verlegen Sie das Erdungskabel kurz, maximal 60 cm, und – falls es nicht mit der Batterie verbunden ist – verbinden Sie es mit einem lack- und korrosionsfreien, massiven Metallbereich des Fahrzeugchassis. Es wird empfohlen, ein zusätzliches Massekabel mit demselben oder einem größeren Querschnitt zwischen dem Minuspol der Batterie und dem Fahrzeugchassis zu verlegen. Halten Sie das Audiosignalkabel von den Werkskabelbäumen und anderen Stromkabeln fern. Wenn Sie diese Verkabelung kreuzen müssen, tun Sie dies in einem 90-Grad-Winkel. Installieren Sie eine Sicherung am blauen konstanten +12-V-Draht. Die Sicherung sollte so nah wie möglich an der Batterie, innerhalb von 45 cm (18 Zoll), und in einer Linie mit dem Stromkabel, das an den PXA-Verstärker angeschlossen ist, installiert werden. Stellen Sie sicher, dass das Stromkabel so verlegt ist, dass es nicht beschädigt, gequetscht oder gekürzt wird.

Wenn Sie den Verstärker nach der Installation aus dem Fahrzeug ausbauen müssen, sollte das Massekabel das letzte Kabel sein, das vom Verstärker getrennt wird – genau umgekehrt wie bei der Installation.

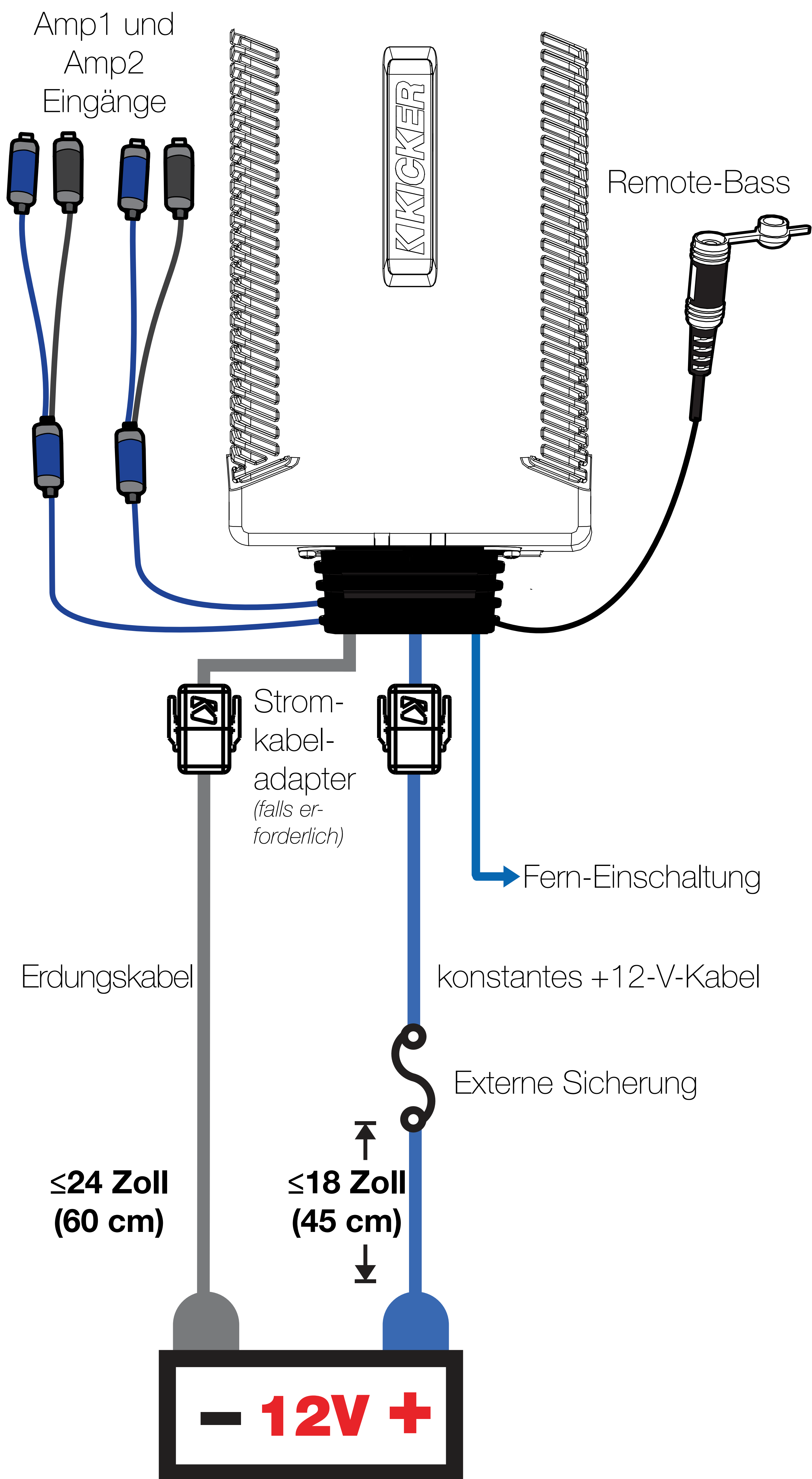

Bei Installationen mit mehreren Verstärkern, bei denen Verteilerblöcke verwendet werden, sollte für jeden Verstärker die entsprechende Sicherung, oder ein Trennschalter, zwischen dem Verstärker und dem Verteilerblock innerhalb eines Abstands von 18 Zoll zum Block oder auf dem Verteilerblock installiert werden, wenn dieser eine Sicherung vorsieht. Das primäre Stromkabel sollte auch zwischen der Batterie und dem Verteilerblock abgesichert werden, und zwar innerhalb eines Abstands von 18 Zoll zum Pluspol der Batterie mit einer Sicherung oder einem Unterbrecher, der mindestens der Summe der Sicherungswerte der einzelnen Verstärker entspricht, aber nicht die Kapazität Ihrer Verkabelung überschreitet.

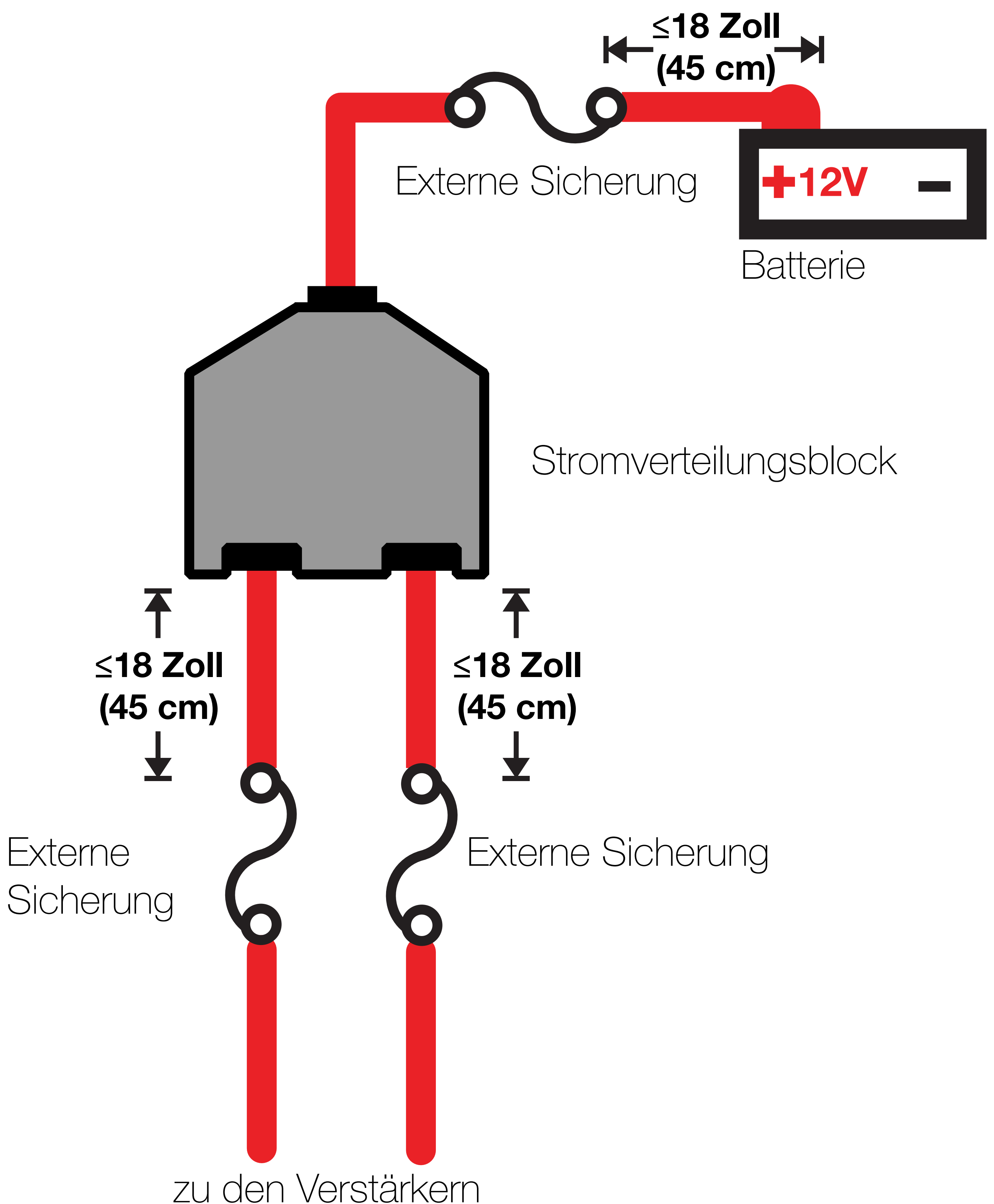

Lautsprecherverdrahtung

(4-Kanal-Betrieb)

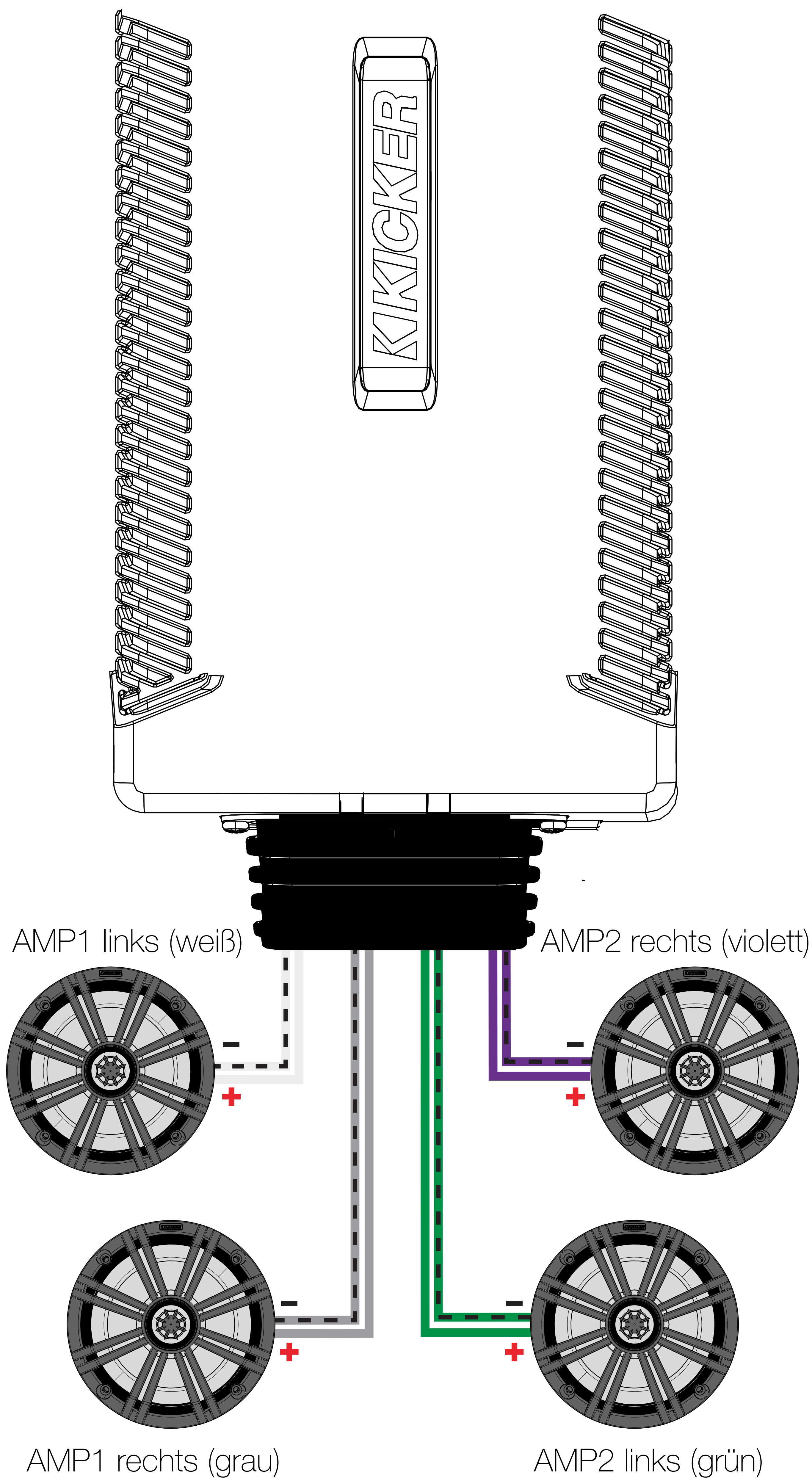

(Brückenbetrieb)

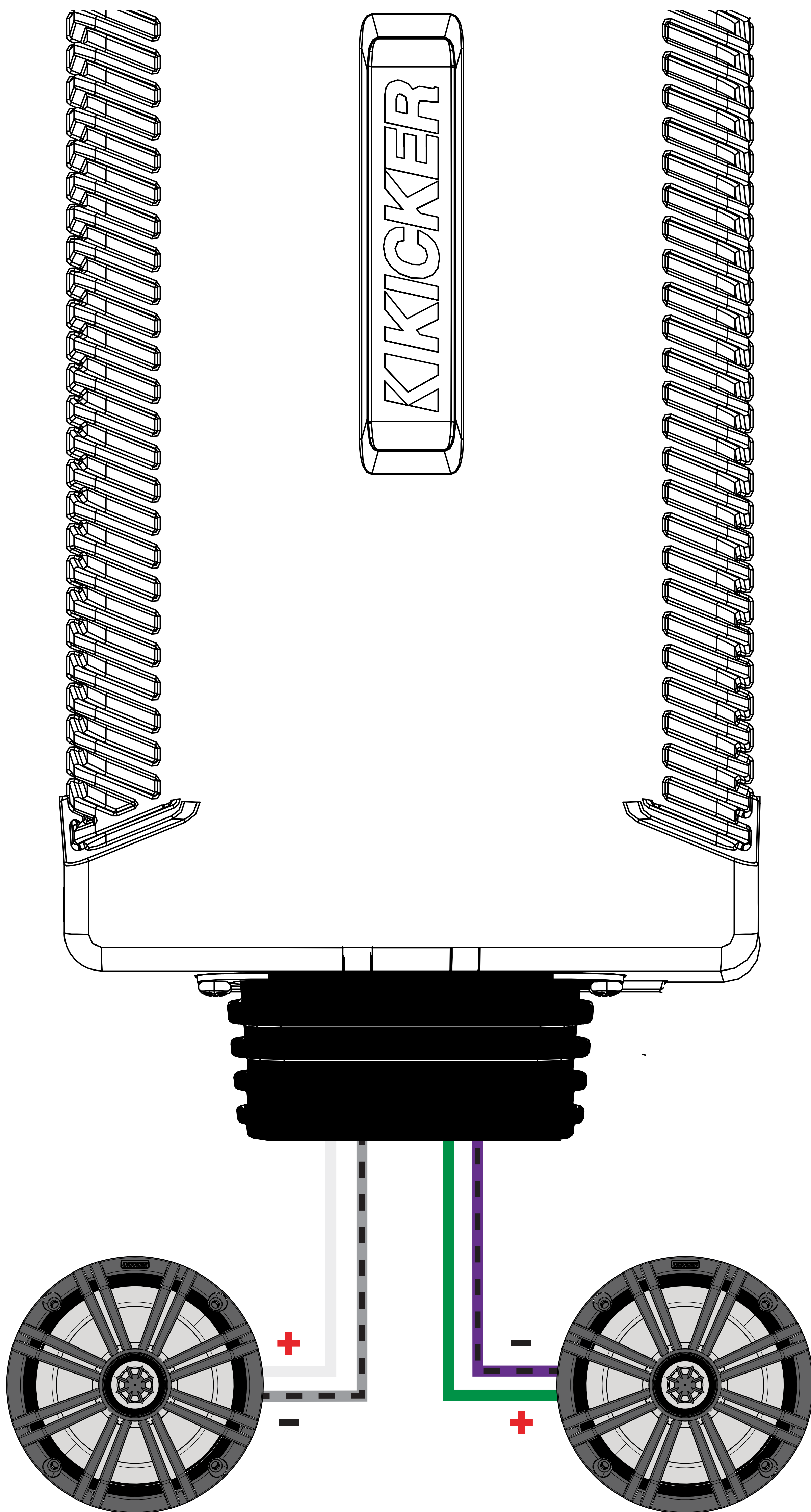

AMP1 links (weiß) positiv
AMP1 rechts (grau) negativ

AMP2 links (grün) positiv
AMP2 rechts (violett) negativ

Sie können eine Kombination von Stereo und Brückenbetrieb (z. B. AMP1 links und rechts, und AMP2 überbrückter Subwoofer) verwenden.

Merkmale

Automatische Einschaltung: Die PXA-Serie bietet zwei verschiedene Einschaltmodi; +12 V und DC Offset.

- Fern-Einschaltung: Führen Sie einen 18-Gauge-Draht vom Fern-Einschalt-Draht an Ihrer Quelleinheit zum blauen REM-Draht am Kabelbaum Ihres PXA-Verstärkers.
- Gleichstrom-Offset-Einschaltung: Der Gleichstrom-Offset-Modus erkennt einen $>2,5\text{-V}$ -Gleichstrom-Offset an den hochstufigen Lautsprecherausgaben, wenn die Quelleinheit eingeschaltet wurde

Um auf die Bedienfunktionen des PXA-Verstärkers zuzugreifen, entfernen Sie die sechs Phillips-Schrauben vom Boden des Verstärkers, die das Bedienpanel abdecken.

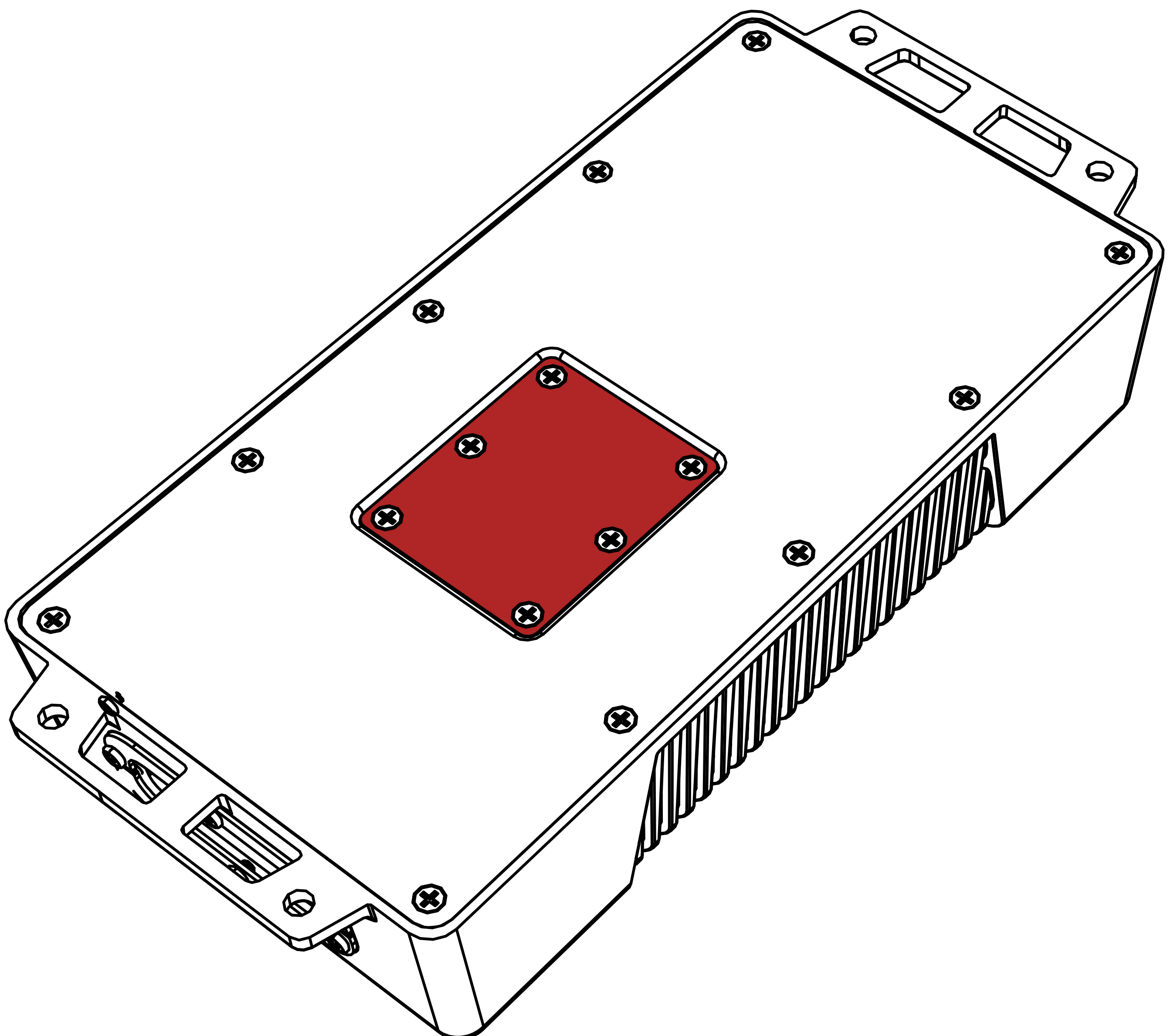

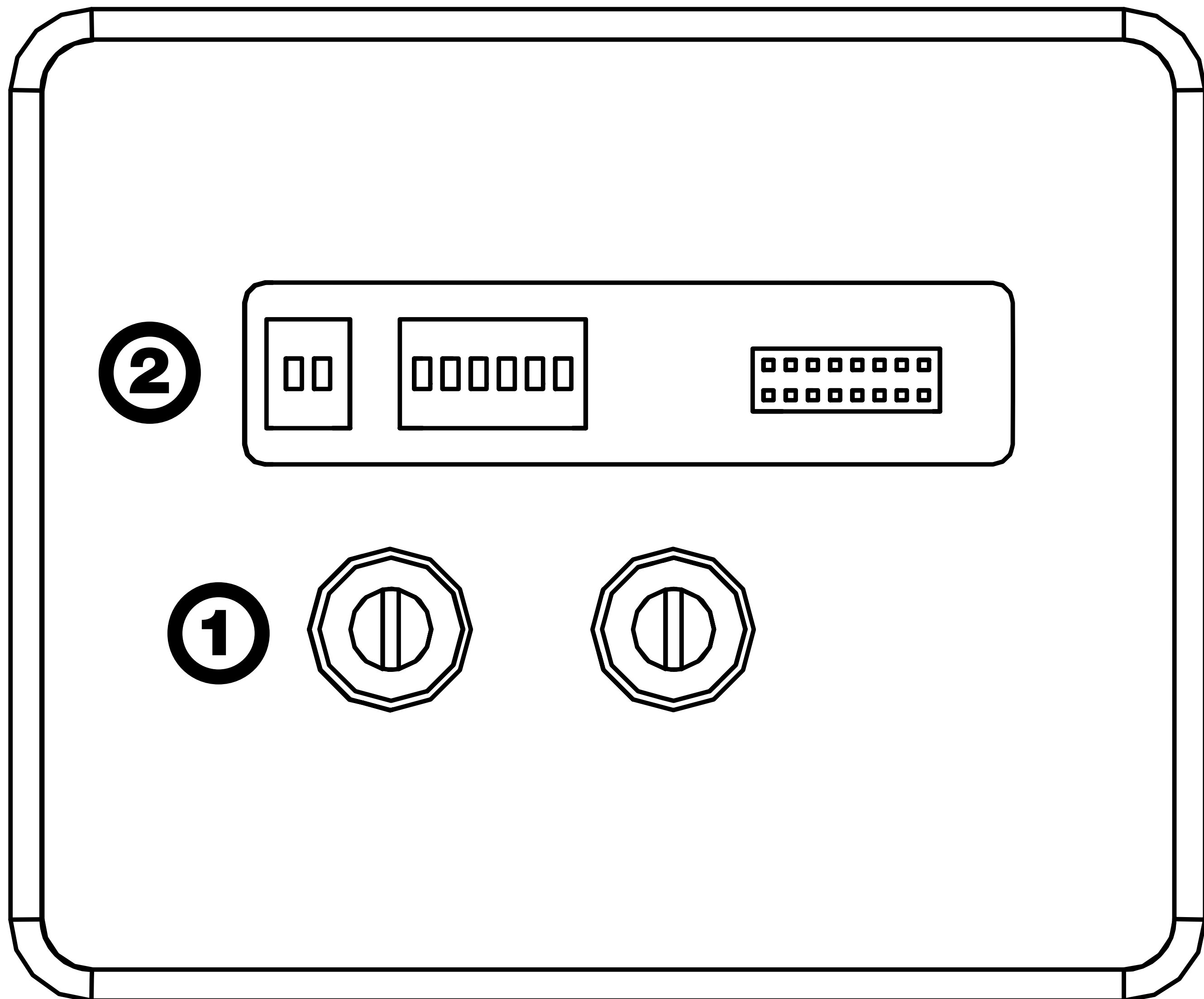

- ① Eingangsverstärkungssteuerung
- ② Schalter für Frequenzweiche, Fader und Eingangsstufe

Eingangsverstärkungsregelung:

Der Eingangsverstärkungsregler ist kein Lautstärkeregler. Er passt den Ausgang des Quellgeräts an den Eingangspegel des Verstärkers an. Maximale Leistungsausgabe vom Verstärker ist möglich mit der niedrigsten Verstärkungseinstellung. Wenn die Verstärkung nicht korrekt eingestellt ist, kann dies zu verzerrter Ausgabe oder zu Beschädigung oder dem vorzeitigen Ausfall Ihrer Lautsprecher führen. Für eine schnelle Einrichtung können Sie die Quelleinheit bis auf 3/4 der Lautstärke einstellen (wenn die Quelleinheit bis 30 geht, gehen Sie bis 25). Drehen Sie die Verstärkung am Verstärker (im Uhrzeigersinn) langsam auf, bis Sie eine Verzerrung hören können, und drehen Sie sie dann etwas herunter.

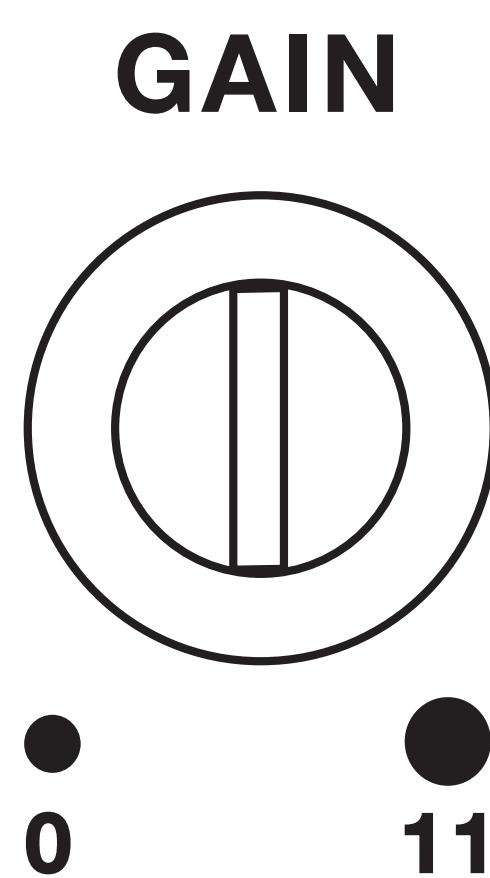

Um die bevorzugte Methode für die Einstellung der Verstärkung zu verwenden, legen Sie ein Voltmeter oder ein Oszilloskop an, drehen Sie den Verstärker hoch und trennen Sie alle Lautsprecher vom Verstärker. Drehen Sie den Verstärkungsregler (gegen den Uhrzeigersinn) und alle Frequenzweichenregler vollständig herunter oder auf die Einstellung mit der niedrigsten Effektivität. Falls ein Remote-Bass-Zubehörgerät an den Verstärker angeschlossen ist, drehen Sie es vollständig auf (im Uhrzeigersinn). Stellen Sie sicher, dass alle EQ- und DSP-Einstellungen an der Quelleinheit, wie etwa Bass, Höhen, Fader, Sitzposition usw., auf Linear, Flach, Mittig oder Aus eingestellt sind. Schalten Sie den Verstärker ein. Spielen Sie eine 0-dB-Sinuswelle über Ihre Quelleinheit ab und erhöhen Sie die Lautstärke auf etwa 3/4 des Maximums. Sinuswellen-Tracks können kostenlos von KICKER.com unter der Registerkarte „Support“ heruntergeladen werden. Verwenden Sie die 50-Hz-Sinuswelle, um die Verstärkung für einen Subwoofer einzustellen, und die 1-kHz-Sinuswelle für Full-Range-Lautsprecher. Richten Sie Ihr Voltmeter oder Ihr Oszilloskop ein, um die Wechselspannung (AC) zu messen. Platzieren Sie die Sonden des Voltmeters auf den Lautsprecher-Abgangsklemmen des Verstärkers. Wenn die Sinuswelle wiedergegeben wird, drehen Sie den Verstärkungsregler langsam auf (im Uhrzeigersinn) und beobachten Sie den Anstieg der Wechselspannung (AC) auf dem Voltmeter.

Wenn die gewünschte Spannung angezeigt wird (vgl. die beigefügte Leistungstabelle) oder wenn die Wellenform quadratisch wird, stoppen Sie die Erhöhung der Verstärkung, schalten Sie den Verstärker aus, schließen Sie alle Lautsprecher wieder an und legen Sie die Frequenzweichen für Ihre gewünschte Einstellung fest. Ihre Verstärkung ist jetzt für maximale, unbeschränkte Leistung vom Verstärker eingestellt. Wenn Sie die Amplitude mit den Einstellungen an der Quelleinheit oder dem Bass-Boost am Verstärker erhöhen, kommt es zu Verzerrung, und Sie werden diese Schritte wiederholen müssen.

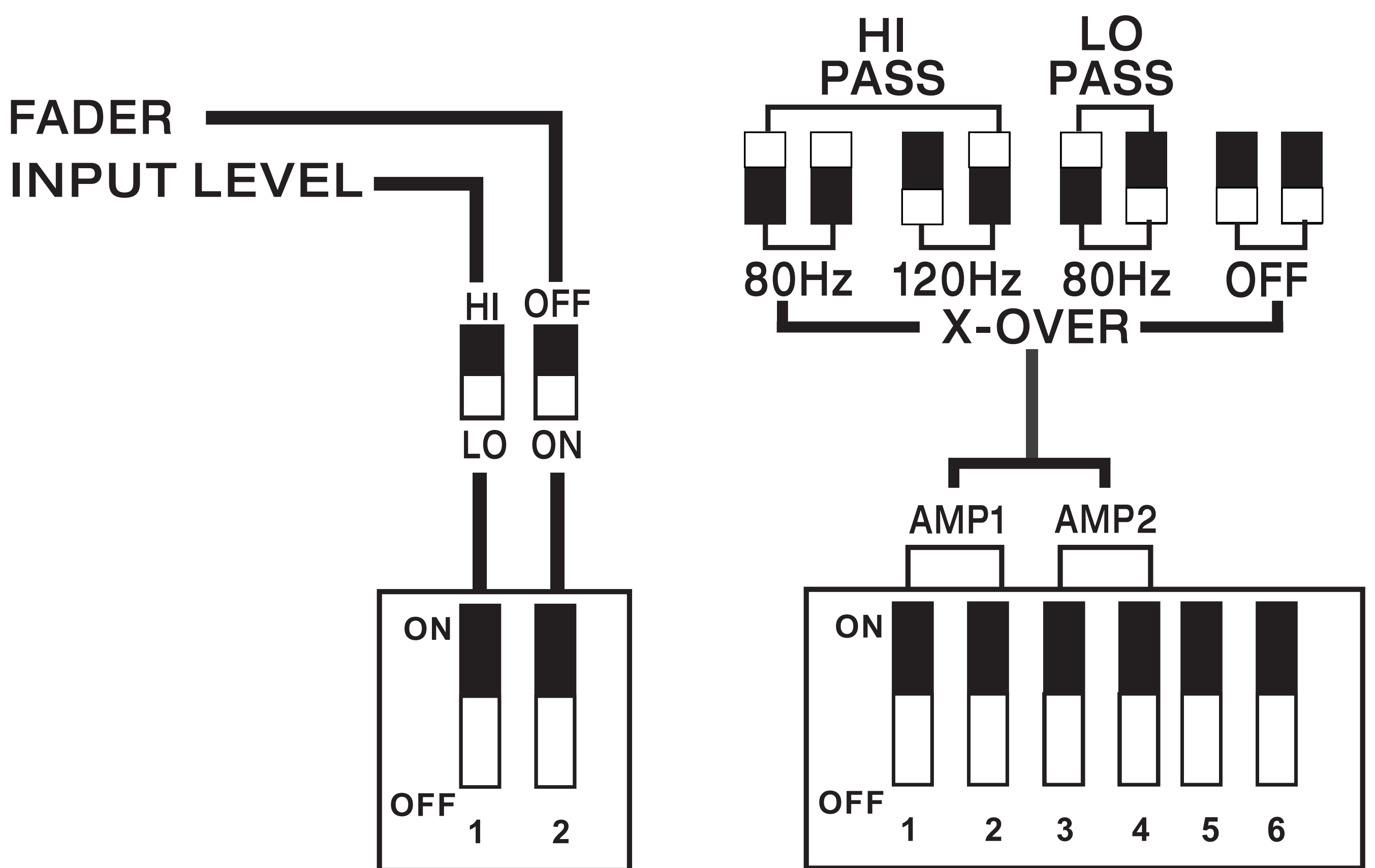

Ändern Sie niemals die Schalter, wenn das Audiosystem eingeschaltet ist!

Eingangsstufe: Wählen Sie zwischen einem Hoch- oder Tiefpass-Signal von Ihrer Quelleinheit.

Fader-Schalter: Schalten Sie den Fader-Schalter EIN, wenn Sie zwei Sätze von Eingängen (z. B. vorne und hinten) zum Verstärker haben. Lassen Sie den Fader-Schalter auf AUS geschaltet, wenn Sie alle Kanäle von einem einzigen Stereoeingang betreiben möchten.

Hochpass: Verwenden Sie Hochpass-Schalter, um die interne Frequenzweiche einzustellen. Stellen Sie die Grenzfrequenz auf 80 Hz oder 120 Hz ein, abhängig von der Schalterkonfiguration. AUS für ein vollumfängliches Signal.

Tiefpass: Verwenden Sie Ihre Tiefpass-Konfiguration, wenn Sie im Brückenbetrieb mit einem Subwoofer sind, um die interne Frequenzweiche einzustellen. Damit wird die Grenzfrequenz auf 80 Hz eingestellt. AUS für ein vollumfängliches Signal.

Bass-Fernsteuerung ([separat erhältlich](#)):

Mit der im Fernsteuerung für den Bass haben Sie die Möglichkeit, den Ausgangspegel Ihrer Aktivboxen aus der Ferne zu steuern. Zur Aufbaumontage des Fernbedienungs-Bassreglers schrauben Sie die Fernbedienung einfach an die gewünschte Stelle und führen das Kabel vom Regler zur „Remote Bass“-Buchse auf dem Verstärkerpanel. **NICHT** anschließen oder trennen, während der Verstärker eingeschaltet ist.

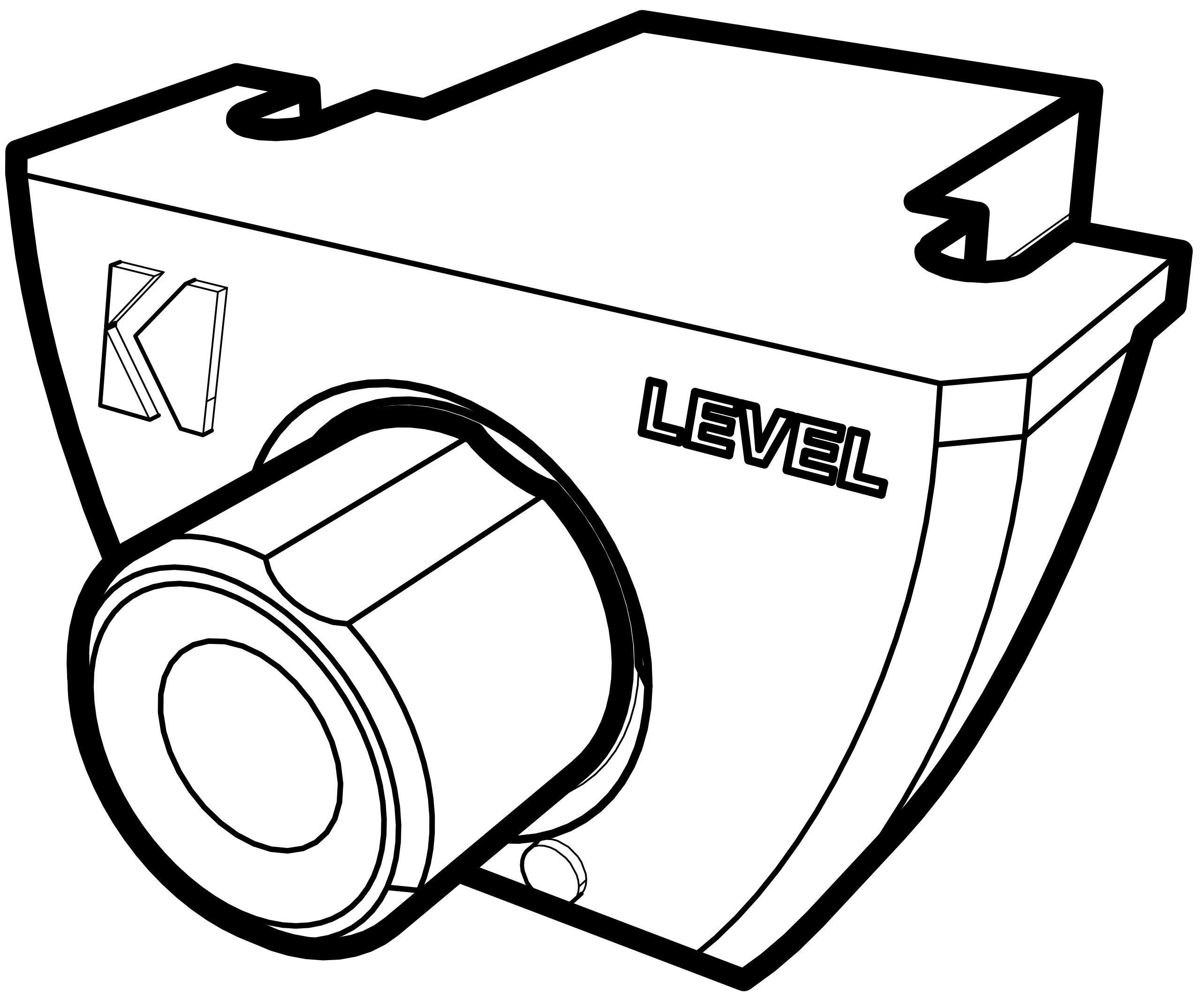

Fehlersuche

Wenn Ihr Verstärker nicht zu funktionieren scheint, überprüfen Sie zuerst die offensichtlichen Dinge, wie z. B. durchgebrannte Sicherungen, schlechte oder falsche Verkabelung, falsche Einstellung der Frequenzweichenschalter und Verstärkungsregler usw. Es gibt ein Netzschutz-LED auf der Seite Ihres Verstärkers der KICKER PXA-Serie. Je nach Zustand des Verstärkers und des Ladesystems des Fahrzeugs leuchten die LEDs entweder rot oder blau. Wenn die blaue LED leuchtet, bedeutet dies, dass der Verstärker eingeschaltet ist und keine Störung vorliegt.

Blaue LED aus, keine Ausgabe? Überprüfen Sie mit einem Volt-Ohm-Meter (VOM) die folgenden Punkte: **❶** +12-Volt-Stromanschluss (sollte +12 V bis +16 V anzeigen) **❷** Ferneinschaltanschluss (sollte +12 V bis +16 V anzeigen) **❸** Vergewissern Sie sich, ob die Strom- und Erdungsanschlüsse vertauscht sind. **❹** Prüfen Sie den Erdungsanschluss auf ordnungsgemäße Leitfähigkeit. **❺** Überprüfen Sie für eine hochstufige Ausgabe die Drähte auf +6 V.

Blaue LED an, keine Ausgabe? Überprüfen Sie Folgendes: **❶** Cinch-Anschlüsse **❷** Testen Sie die Lautsprecherausgänge mit einem „bekanntem“, ordnungsgemäß funktionierendem Lautsprecher. **❸** Ersetzen Sie das Quellgerät durch ein „bekanntes“, ordnungsgemäß funktionierendes Quellgerät. **❹** Prüfen Sie, ob das Cinch-Kabel, das den Verstärker speist, ein Signal liefert, indem Sie das VOM-Meter auf „Wechselspannung“ einstellen.

Schutz-LED blinkt bei lauter Musik? Die rote LED zeigt eine niedrige Batteriespannung an. Überprüfen Sie alle Verbindungen im Ladesystem Ihres Fahrzeugs. Es kann erforderlich sein, die Batterie Ihres Fahrzeugs zu ersetzen oder aufzuladen oder die Lichtmaschine Ihres Fahrzeugs zu ersetzen.

Schutz-LED an, keine Ausgabe? **❶** Verstärker ist sehr heiß = Überhitzungsschutz ist aktiviert. Prüfen Sie die korrekte Impedanz an den Lautsprecherklemmen mit einem VOM-Meter (siehe die Diagramme in diesem Handbuch für die empfohlene Mindestimpedanz und Vorschläge für die Verkabelung mehrerer Lautsprecher). Prüfen Sie auch, ob die Luftzirkulation um den Verstärker herum ausreichend ist. **❷** Verstärker schaltet sich nur bei laufendem Fahrzeug ab = Spannungsschutzschaltung ist aktiviert. Die Spannung am Verstärker liegt nicht innerhalb des Betriebsbereichs von 10-16 Volt. Lassen Sie das Lade- und Elektrosystem des Fahrzeugs überprüfen. **❸** Der Verstärker spielt nur bei geringer Lautstärke = Kurzschlusschutz ist aktiviert. Prüfen Sie, ob die Lautsprecherkabel untereinander oder mit der Fahrzeugkarosserie kurzgeschlossen sind. Überprüfen Sie, ob die Lautsprecher beschädigt sind oder ob sie unter der empfohlenen Mindestimpedanz arbeiten.

Keine oder leise Ausgabe? **❶** Prüfen Sie den Balanceregler am Quellgerät. **❷** Prüfen Sie den Cinch-Eingang (oder Lautsprechereingang) und den Lautsprecherausgang.

Macht der Wechselstromgenerator ein Heulgeräusch mit der Motorumdrehung?

❶ Prüfen Sie, ob das Cinch-Kabel (oder das Lautsprechereingangskabel) beschädigt ist. **❷** Prüfen Sie die Verlegung des Cinch-Kabels (oder des Lautsprechereingangskabels). **❸** Prüfen Sie, ob das Quellgerät richtig geerdet ist. **❹** Prüfen Sie die Verstärkungseinstellungen und drehen Sie sie herunter, wenn sie zu hoch eingestellt sind.

Reduzierte Basswiedergabe? Kehren Sie die Lautsprecherverbindung an den Stereo-/Subwoofer-Kanälen von positiv zu negativ um; wenn der Bass besser wird, war der Lautsprecher phasenverschoben.

Erdrauschen? KICKER-Verstärker wurden so entwickelt, dass sie mit den Bedieneinheiten aller Hersteller vollständig kompatibel sind. Bei einigen Bedieneinheiten ist unter Umständen eine zusätzliche Erdung erforderlich, um zu verhindern, dass Rauschen in das Audiosignal eingeht. Falls Sie dieses Problem bei Ihrer Bedieneinheit feststellen, kann es in den meisten Fällen dadurch behoben werden, dass Sie ein Erdungskabel von den Cinch-Ausgängen zum Fahrzeugchassis verlegen.

VORSICHT: Achten Sie bei der Starthilfe darauf, dass die Anschlüsse der Starthilfekabel korrekt angeschlossen sind. Unsachgemäße Anschlüsse können zu durchgebrannten Verstärkersicherungen sowie zum Ausfall anderer kritischer Systeme im Fahrzeug führen.

Wenn Sie weitere Fragen zur Installation oder zum Betrieb Ihres neuen KICKER-Produkts haben, wenden Sie sich an den autorisierten KICKER-Händler, bei dem Sie Ihr Produkt gekauft haben. Weitere Tipps zur Installation finden Sie auf der KICKER-Homepage unter der Registerkarte SUPPORT auf www.kicker.com. Wählen Sie die Registerkarte TECHNISCHER SUPPORT, wählen Sie das Thema, das Sie interessiert, und laden Sie dann die entsprechenden Informationen herunter oder rufen Sie sie auf. Bitte senden Sie eine E-Mail an support@kicker.com oder rufen Sie den Technischen Kundenservice unter (405) 624-8583 an, wenn Sie spezifische oder unbeantwortete Fragen haben.

PXA1000.5

Installation

Montage

Wählen Sie für die Montage Ihres KICKER-Verstärkers einen geeigneten, stabilen Aufstellort. Vergewissern Sie sich, dass sich hinter dem Bereich, in den die Schrauben eingedreht werden sollen, keine Gegenstände befinden. Wählen Sie einen Standort, der mindestens 10 cm (4 Zoll) offene Belüftung für den Verstärker bietet. Bohren Sie vier Löcher mit einem 3 mm (7/64 Zoll) Bit und verwenden Sie die mitgelieferten #8-Schrauben, um den Verstärker zu montieren.

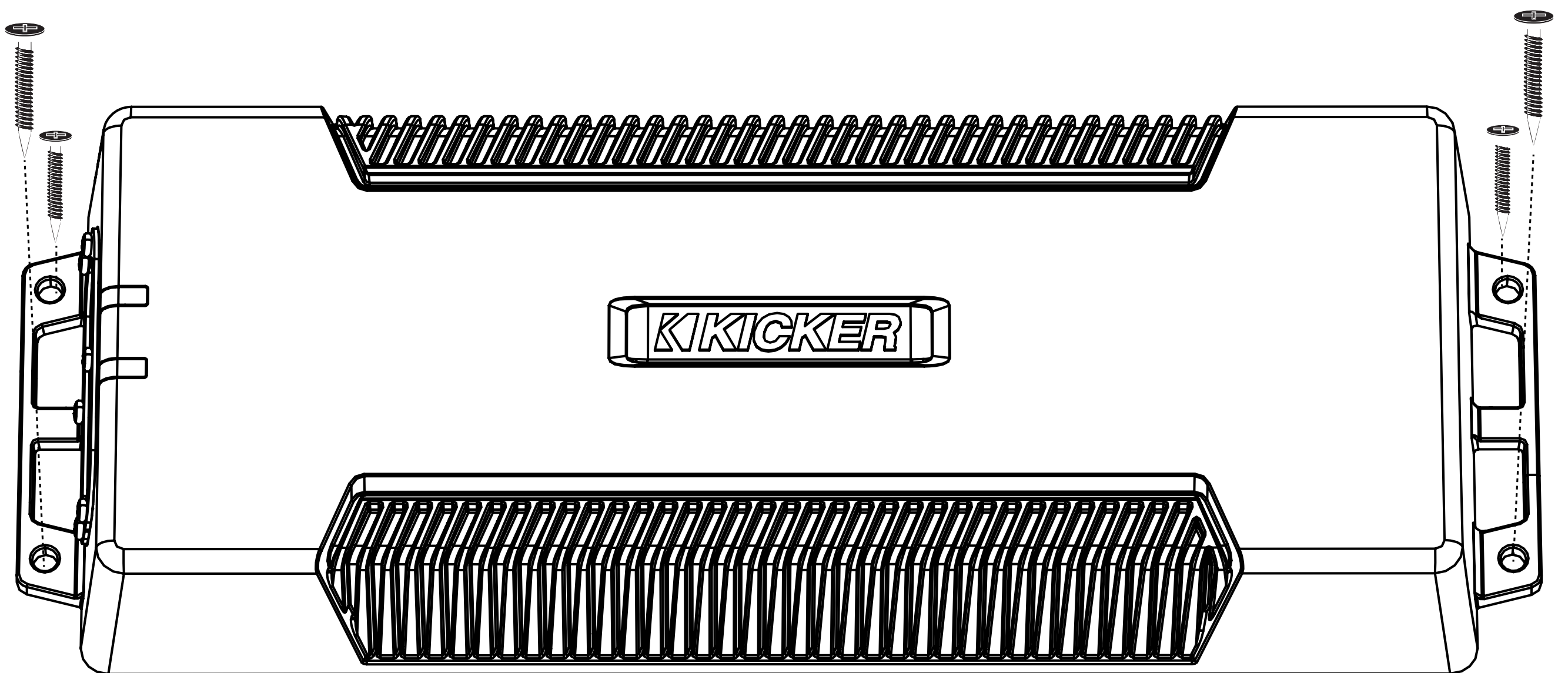
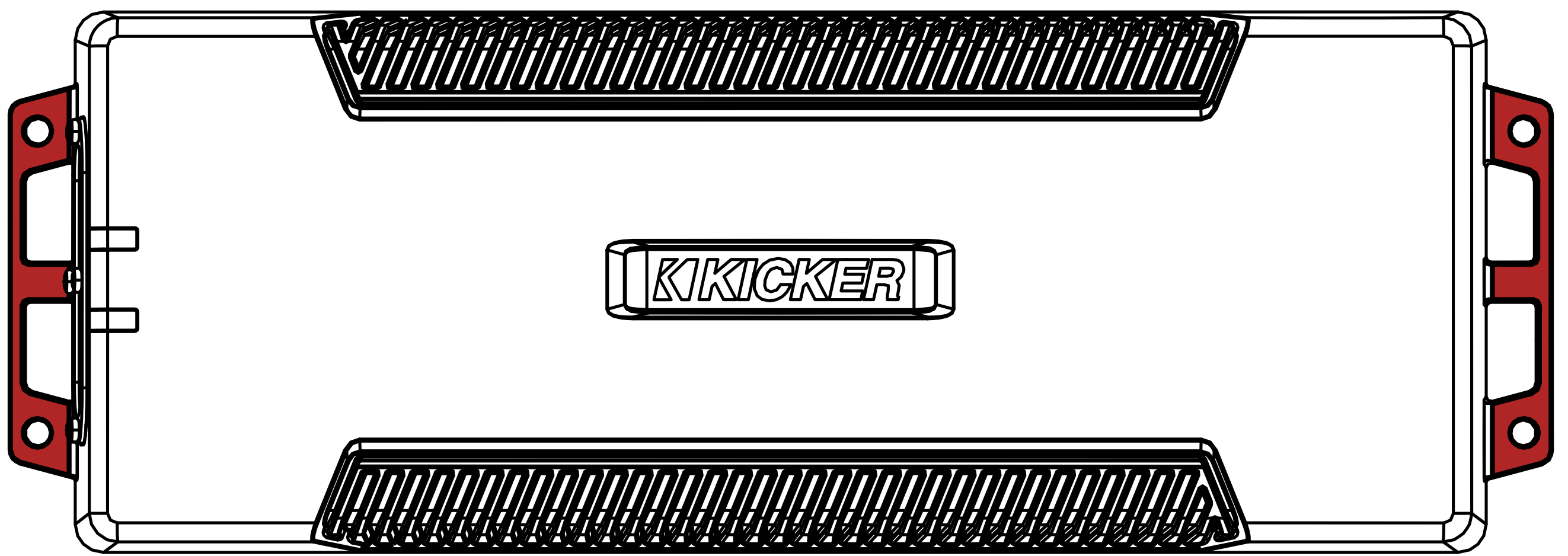

Leistungsverdrahtung

[Klicken Sie hier, um zu Verstärker-Installationskits zu gelangen](#)

Modell	Externe Sicherung (separat erhältlich)	Strom-/Erdungskabel	KICKER Verdrahtungskit
PXA1000.5	1 x 150 Ampere	1/0 Gauge	PKD1

Klemmen Sie die Fahrzeugbatterie ab, um einen elektrischen Kurzschluss zu vermeiden. Eine gute Erdung ist wichtig. Wenn der PXA in der Frontverkleidung eines Motorrads installiert wird, sollte idealerweise das Erdungskabel bis zur Batterie reichen. Verlegen Sie das Erdungskabel kurz, maximal 60 cm, und – falls es nicht mit der Batterie verbunden ist – verbinden Sie es mit einem lack- und korrosionsfreien, massiven Metallbereich des Fahrzeugchassis. Es wird empfohlen, ein zusätzliches Massekabel mit demselben oder einem größeren Querschnitt zwischen dem Minuspol der Batterie und dem Fahrzeugchassis zu verlegen. Halten Sie das Audiosignalkabel von den Werkskabelbäumen und anderen Stromkabeln fern. Wenn Sie diese Verkabelung kreuzen müssen, tun Sie dies in einem 90-Grad-Winkel. Installieren Sie eine Sicherung am blauen konstanten +12-V-Draht. Die Sicherung sollte so nah wie möglich an der Batterie, innerhalb von 45 cm (18 Zoll), und in einer Linie mit dem Stromkabel, das an den PXA-Verstärker angeschlossen ist, installiert werden. Stellen Sie sicher, dass das Stromkabel so verlegt ist, dass es nicht beschädigt, gequetscht oder gekürzt wird.

Wenn Sie den Verstärker nach der Installation aus dem Fahrzeug ausbauen müssen, sollte das Massekabel das letzte Kabel sein, das vom Verstärker getrennt wird – genau umgekehrt wie bei der Installation.

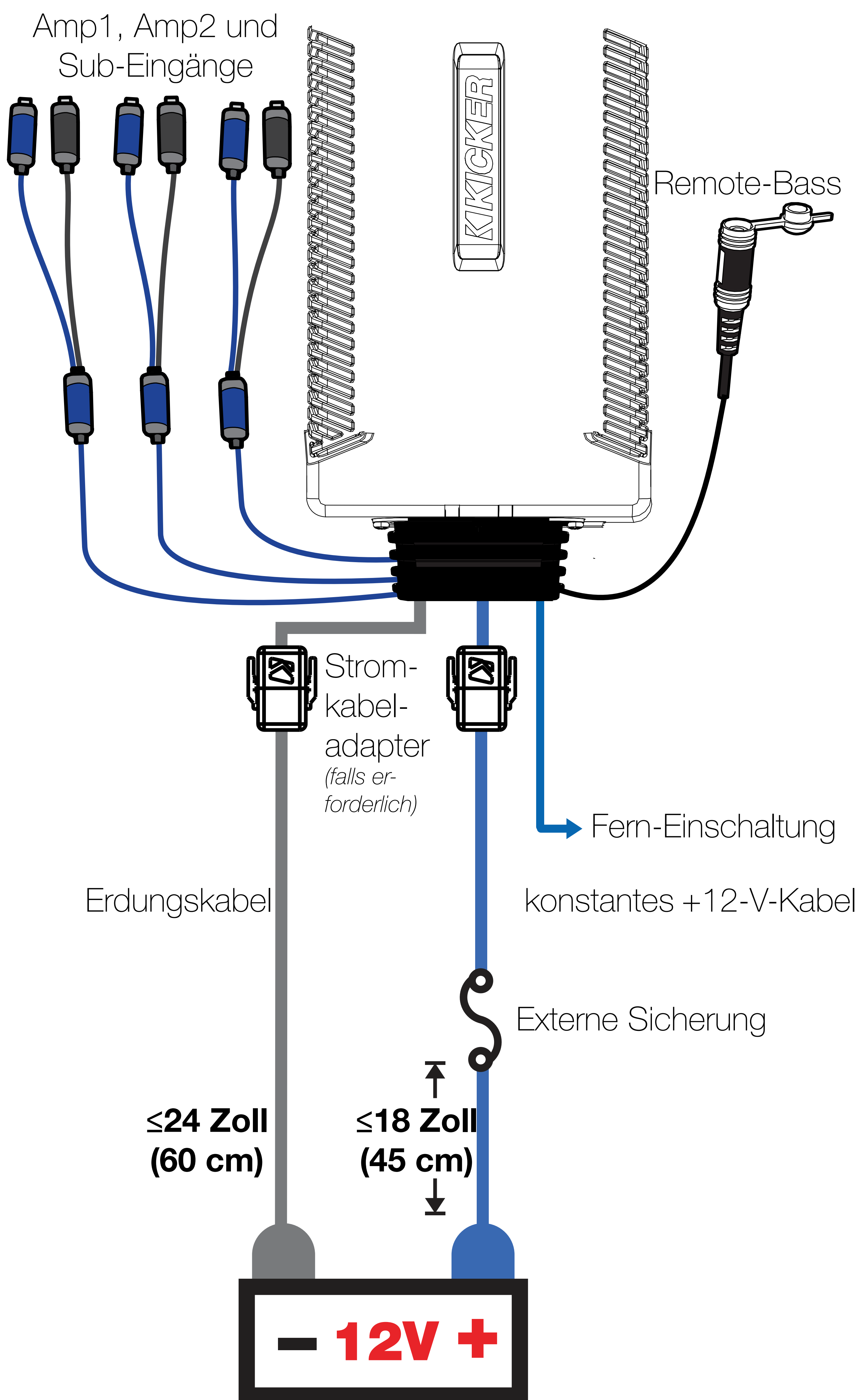

Bei Installationen mit mehreren Verstärkern, bei denen Verteilerblöcke verwendet werden, sollte für jeden Verstärker die entsprechende Sicherung, oder ein Trennschalter, zwischen dem Verstärker und dem Verteilerblock innerhalb eines Abstands von 18 Zoll zum Block oder auf dem Verteilerblock installiert werden, wenn dieser eine Sicherung vorsieht. Das primäre Stromkabel sollte auch zwischen der Batterie und dem Verteilerblock abgesichert werden, und zwar innerhalb eines Abstands von 18 Zoll zum Pluspol der Batterie mit einer Sicherung oder einem Unterbrecher, der mindestens der Summe der Sicherungswerte der einzelnen Verstärker entspricht, aber nicht die Kapazität Ihrer Verkabelung überschreitet.

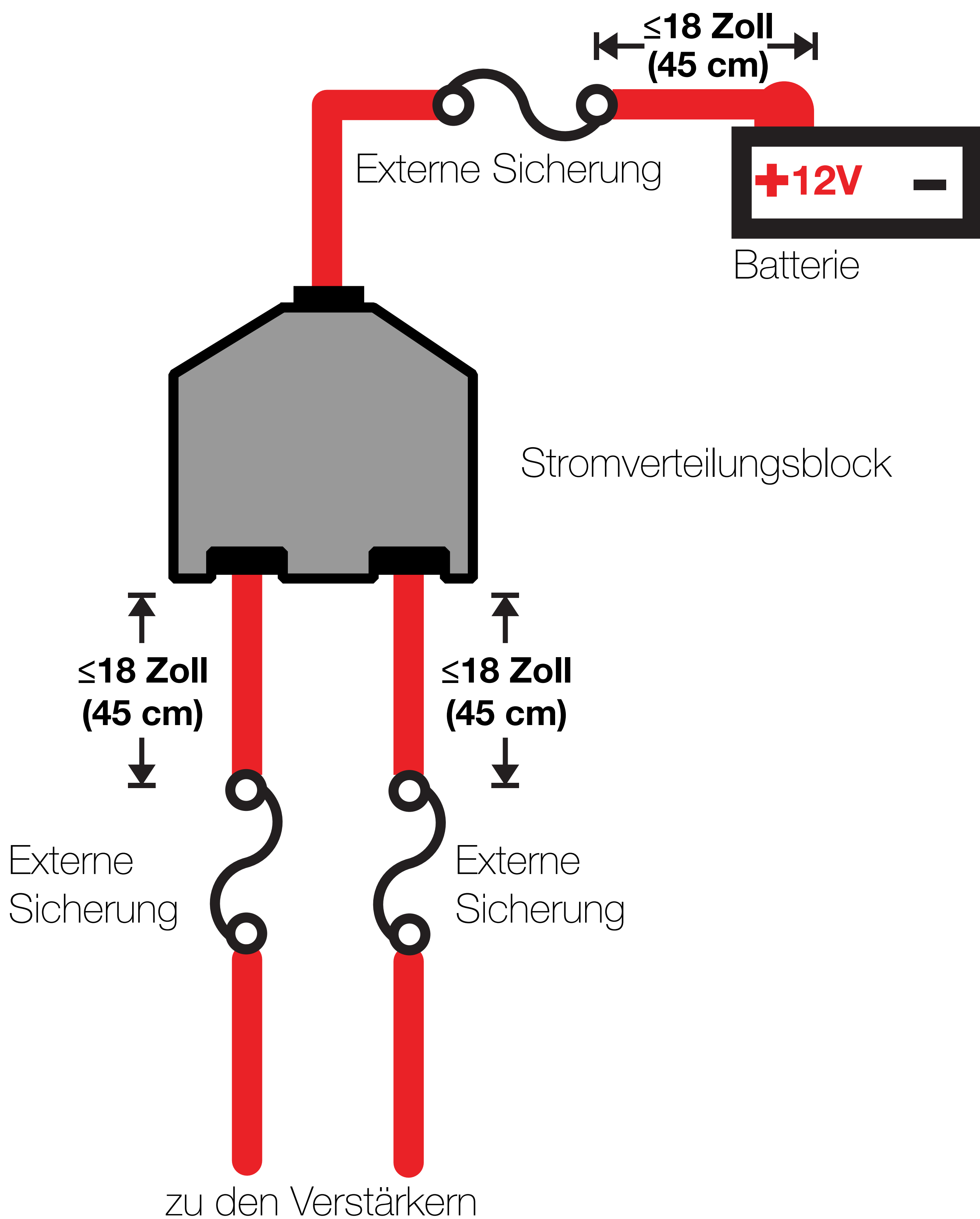

Lautsprecherverdrahtung

(4-Kanal-Betrieb)

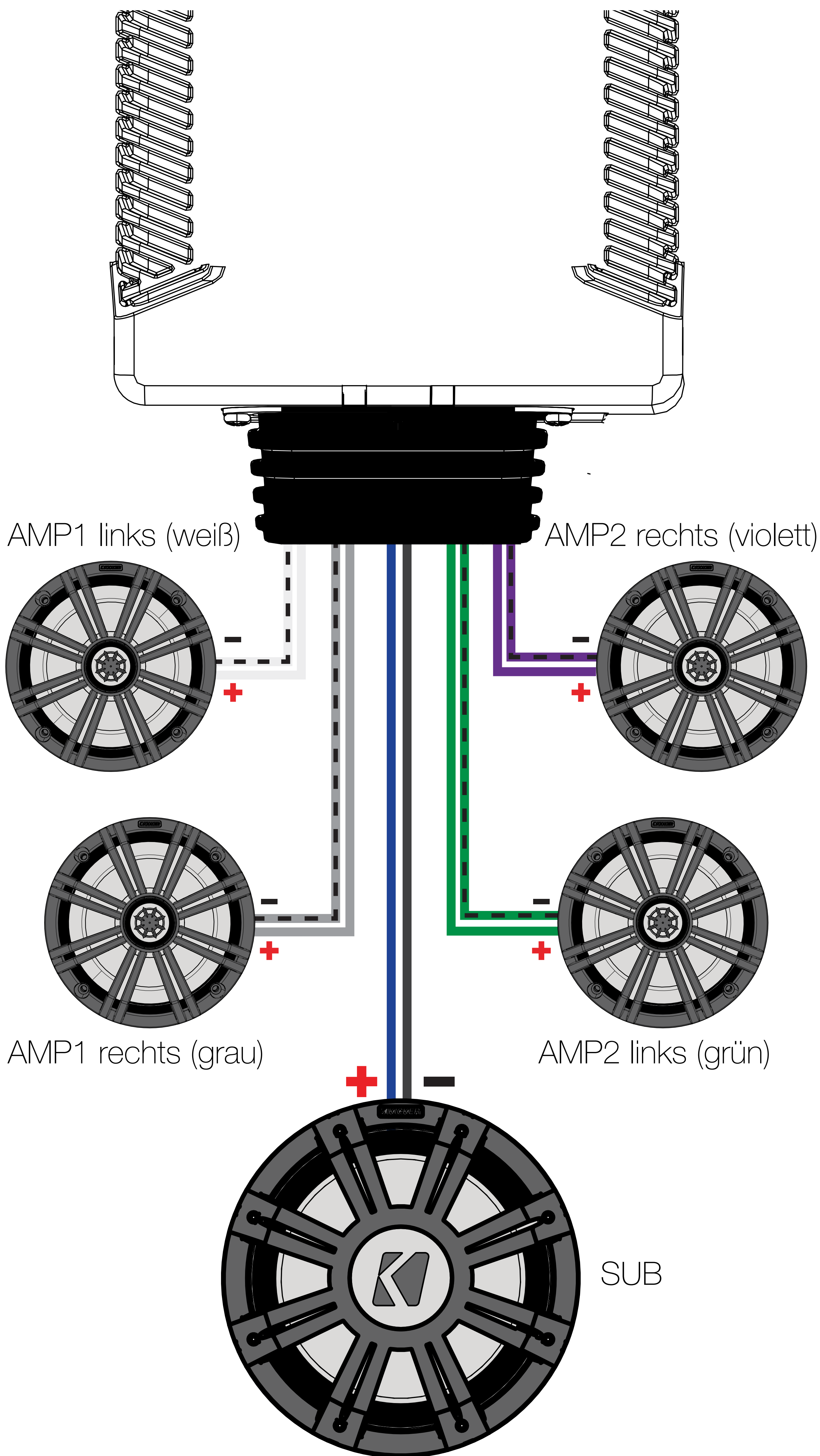

(Brückenbetrieb)

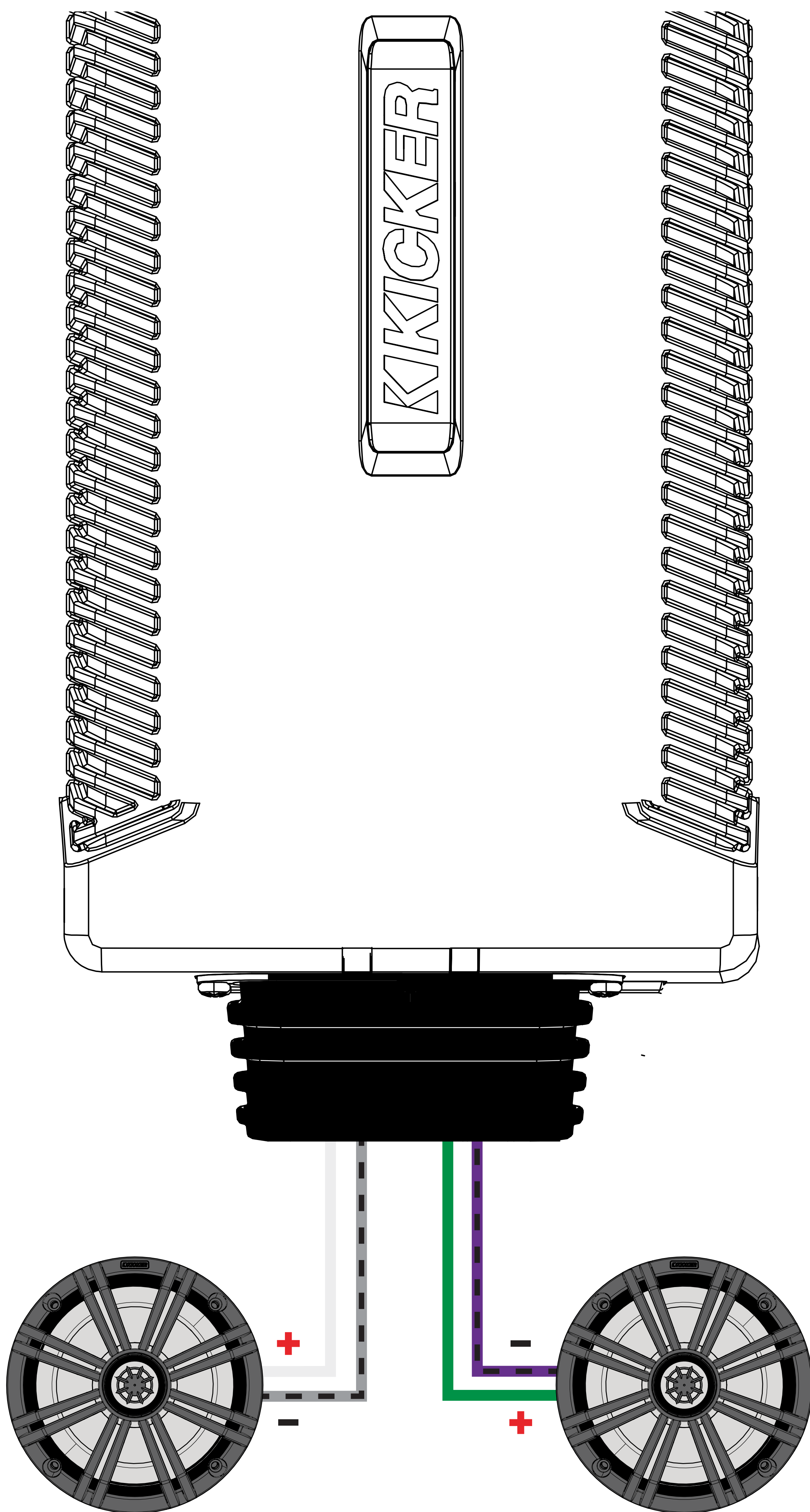

AMP1 links (weiß) positiv
AMP1 rechts (grau) negativ

AMP2 links (grün) positiv
AMP2 rechts (violett) negativ

Sie können eine Kombination von Stereo und Brückenbetrieb (z. B. AMP1 links und rechts, und AMP2 überbrückter Subwoofer) verwenden.

Merkmale

Automatische Einschaltung: Die PXA-Serie bietet zwei verschiedene Einschaltmodi; +12 V und DC Offset.

- Fern-Einschaltung: Führen Sie einen 18-Gauge-Draht vom Fern-Einschalt-Draht an Ihrer Quelleinheit zum blauen REM-Draht am Kabelbaum Ihres PXA-Verstärkers.
- Gleichstrom-Offset-Einschaltung: Der Gleichstrom-Offset-Modus erkennt einen $>2,5\text{-V}$ -Gleichstrom-Offset an den hochstufigen Lautsprecherausgaben, wenn die Quelleinheit eingeschaltet wurde

Um auf die Bedienfunktionen des PXA-Verstärkers zuzugreifen, entfernen Sie die sechs Phillips-Schrauben vom Boden des Verstärkers, die das Bedienpanel abdecken.

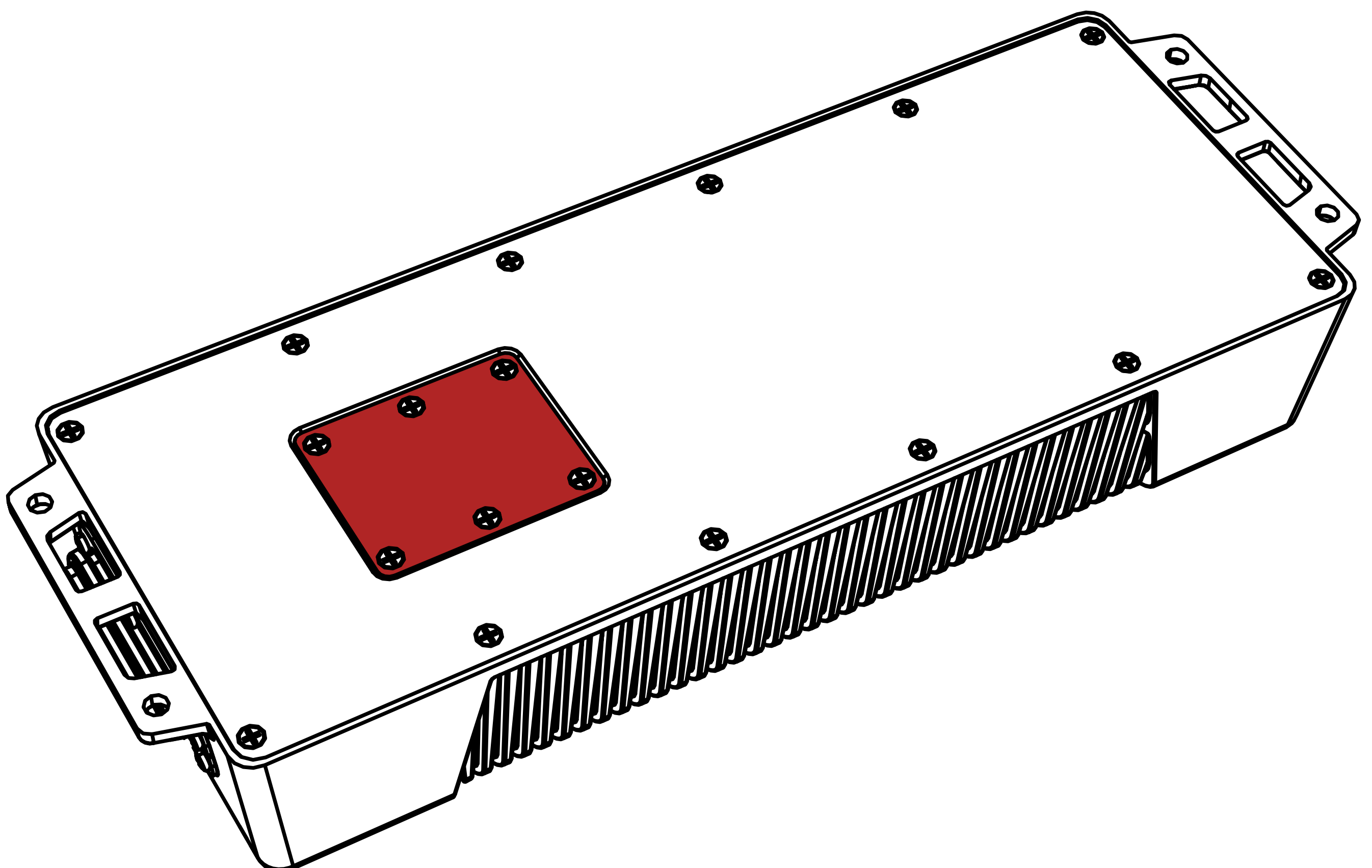

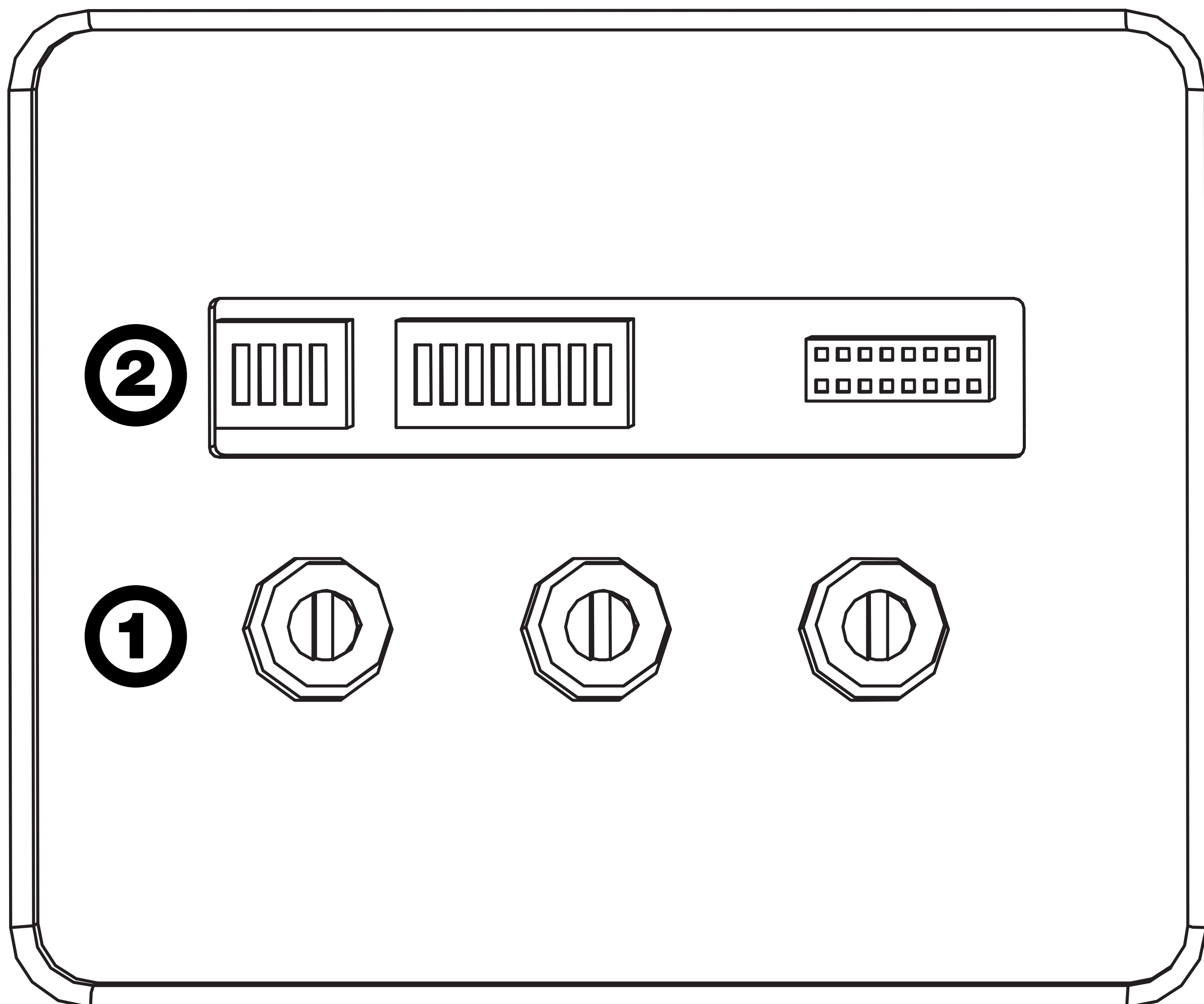

- 1** Eingangsverstärkungssteuerung
- 2** Schalter für Eingangsstufe, Fader, Sub-Eingang und Frequenzweiche

Eingangsverstärkungsregelung:

Der Eingangsverstärkungsregler ist kein Lautstärkeregler. Er passt den Ausgang des Quellgeräts an den Eingangspegel des Verstärkers an. Maximale Leistungsausgabe vom Verstärker ist möglich mit der niedrigsten Verstärkungseinstellung. Wenn die Verstärkung nicht korrekt eingestellt ist, kann dies zu verzerrter Ausgabe oder zu Beschädigung oder dem vorzeitigen Ausfall Ihrer Lautsprecher führen. Für eine schnelle Einrichtung können Sie die Quelleinheit bis auf 3/4 der Lautstärke einstellen (wenn die Quelleinheit bis 30 geht, gehen Sie bis 25). Drehen Sie die Verstärkung am Verstärker (im Uhrzeigersinn) langsam auf, bis Sie eine Verzerrung hören können, und drehen Sie sie dann etwas herunter.

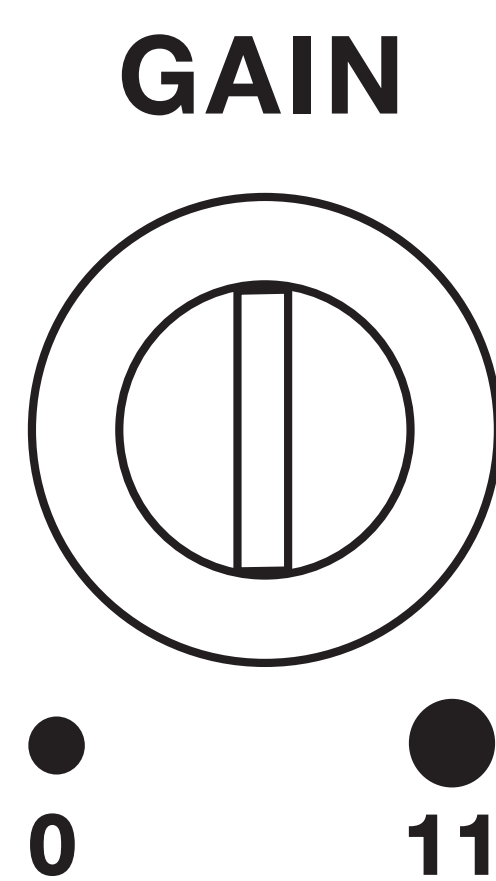

Um die bevorzugte Methode für die Einstellung der Verstärkung zu verwenden, legen Sie ein Voltmeter oder ein Oszilloskop an, drehen Sie den Verstärker hoch und trennen Sie alle Lautsprecher vom Verstärker. Drehen Sie den Verstärkungsregler (gegen den Uhrzeigersinn) und alle Frequenzweichenregler vollständig herunter oder auf die Einstellung mit der niedrigsten Effektivität. Schalten Sie den Bass-Boost aus. Falls ein Remote-Bass-Zubehörgerät an den Verstärker angeschlossen ist, drehen Sie es vollständig auf (im Uhrzeigersinn). Stellen Sie sicher, dass alle EQ- und DSP-Einstellungen an der Quelleinheit, wie etwa Bass, Höhen, Fader, Sitzposition usw., auf Linear, Flach, Mittig oder Aus eingestellt sind. Schalten Sie den Verstärker ein. Spielen Sie eine 0-dB-Sinuswelle über Ihre Quelleinheit ab und erhöhen Sie die Lautstärke auf etwa 3/4 des Maximums. Sinuswellen-Tracks können kostenlos von KICKER.com unter der Registerkarte „Support“ heruntergeladen werden. Verwenden Sie die 50-Hz-Sinuswelle, um die Verstärkung für einen Subwoofer einzustellen, und die 1-kHz-Sinuswelle für Full-Range-Lautsprecher. Richten Sie Ihr Voltmeter oder Ihr Oszilloskop ein, um die Wechselspannung (AC) zu messen. Platzieren Sie die Sonden des Voltmeters auf den Lautsprecher-Abgangsklemmen des Verstärkers. Wenn die Sinuswelle wiedergegeben wird, drehen Sie den Verstärkungsregler langsam auf (im Uhrzeigersinn) und beobachten Sie den Anstieg der Wechselspannung (AC) auf dem Voltmeter.

Wenn die gewünschte Spannung angezeigt wird (vgl. die beigefügte Leistungstabelle) oder wenn die Wellenform quadratisch wird, stoppen Sie die Erhöhung der Verstärkung, schalten Sie den Verstärker aus, schließen Sie alle Lautsprecher wieder an und legen Sie die Frequenzweichen für Ihre gewünschte Einstellung fest. Ihre Verstärkung ist jetzt für maximale, unbeschränkte Leistung vom Verstärker eingestellt. Wenn Sie die Amplitude mit den Einstellungen an der Quelleinheit oder dem Bass-Boost am Verstärker erhöhen, kommt es zu Verzerrung, und Sie werden diese Schritte wiederholen müssen.

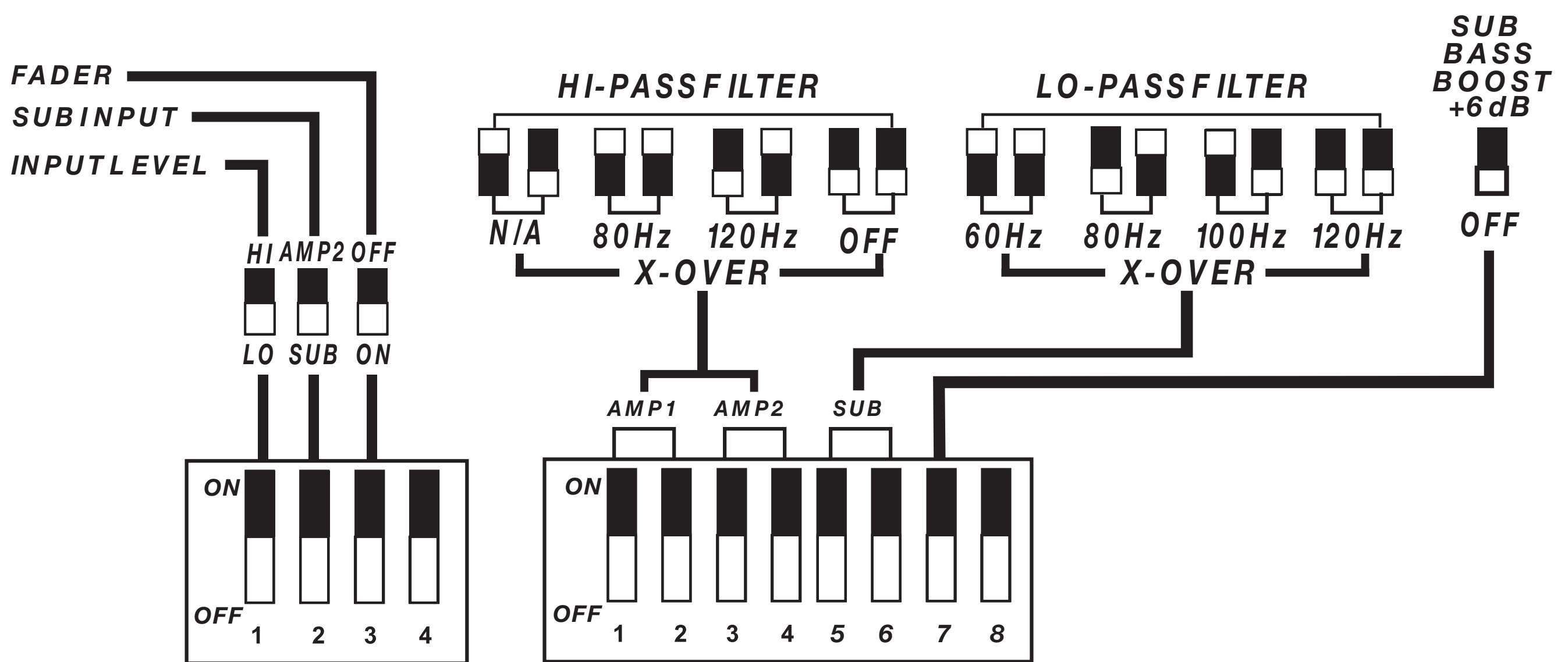

Ändern Sie niemals die Schalter, wenn das Audiosystem eingeschaltet ist!

Eingangsstufe: Wählen Sie zwischen einem Hoch- oder Tiefpass-Signal von Ihrer Quelleinheit.

SUB-Eingang: Wählen Sie zwischen AMP2-Eingang oder SUB-Eingang für den SUB-Ausgangskanal.

Fader-Schalter: Schalten Sie den Fader-Schalter EIN, wenn Sie zwei Sätze von Eingängen (z. B. vorne und hinten) zum Verstärker haben. Lassen Sie den Fader-Schalter auf AUS geschaltet, wenn Sie alle Kanäle von einem einzigen Stereoeingang betreiben möchten.

Hochpass: Verwenden Sie Hochpass-Schalter, um die interne Frequenzweiche einzustellen. Stellen Sie die Grenzfrequenz auf 80 Hz oder 120 Hz ein, abhängig von der Schalterkonfiguration. AUS für ein vollumfängliches Signal.

Tiefpass: Verwenden Sie die Tiefpass-Schalter, um die interne Frequenzweiche einzustellen. Stellen Sie die Grenzfrequenz auf 60 Hz, 80 Hz, 100 Hz oder 120 Hz ein, abhängig von der Schalterkonfiguration.

KICK EQ Bass-Boost: Der Bass-Boost wurde entwickelt, um Ihnen eine höhere Ausgabe, +6 dB, bei 40 Hz zu geben. Wenn Sie ihn aufdrehen, müssen Sie den Eingangsverstärkungsregler neu einstellen, damit der Verstärker nicht übersteuert wird.

Bass-Fernsteuerung ([separat erhältlich](#)):

Mit der im Fernsteuerung für den Bass haben Sie die Möglichkeit, den Ausgangspegel Ihrer Aktivboxen aus der Ferne zu steuern. Zur Aufbaumontage des Fernbedienungs-Bassreglers schrauben Sie die Fernbedienung einfach an die gewünschte Stelle und führen das Kabel vom Regler zur „Remote Bass“-Buchse auf dem Verstärkerpanel. **NICHT** anschließen oder trennen, während der Verstärker eingeschaltet ist.

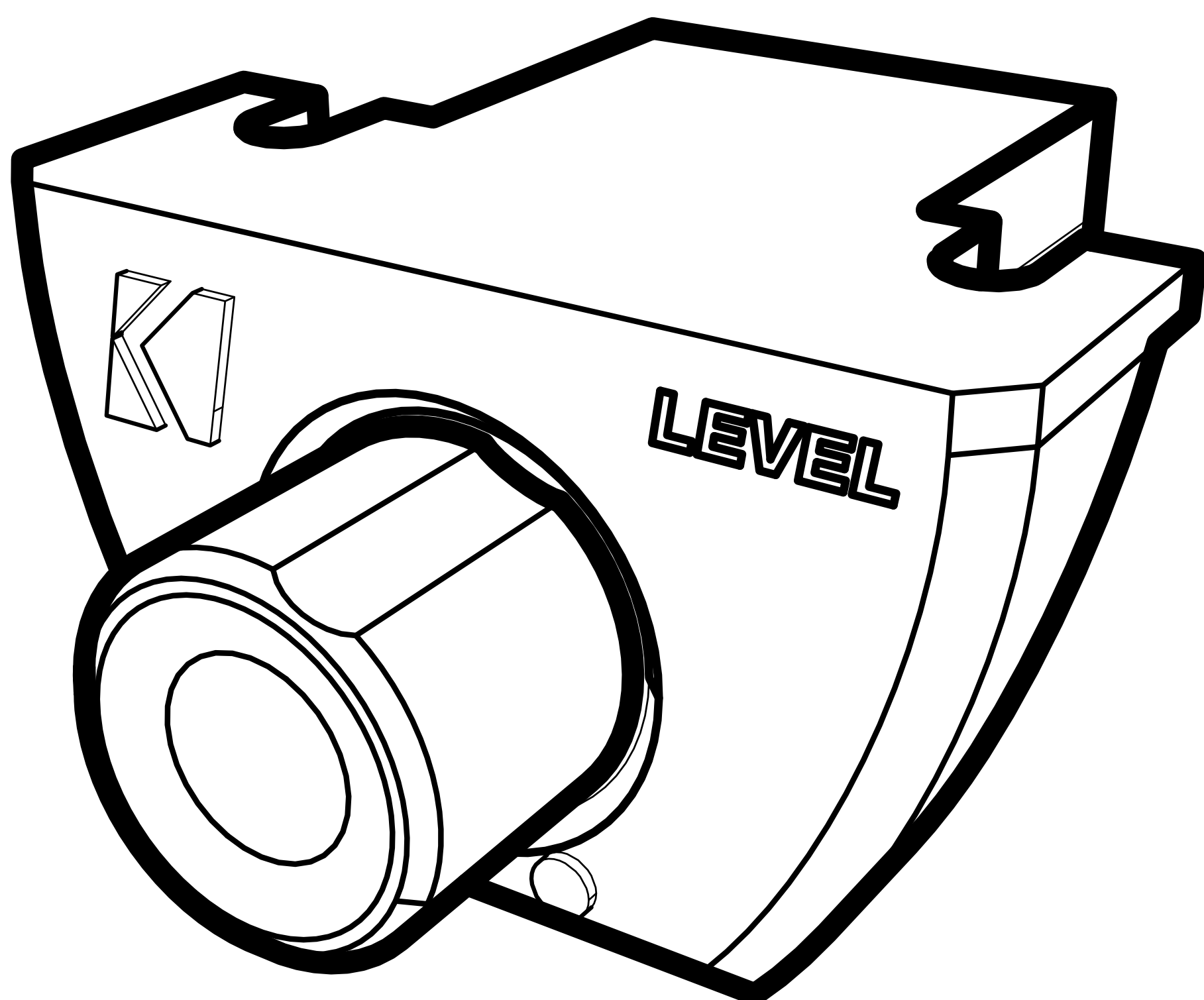

Fehlersuche

Wenn Ihr Verstärker nicht zu funktionieren scheint, überprüfen Sie zuerst die offensichtlichen Dinge, wie z. B. durchgebrannte Sicherungen, schlechte oder falsche Verkabelung, falsche Einstellung der Frequenzweichenschalter und Verstärkungsregler usw. Es gibt ein Netzschutz-LED auf der Seite Ihres Verstärkers der KICKER PXA-Serie. Je nach Zustand des Verstärkers und des Ladesystems des Fahrzeugs leuchten die LEDs entweder rot oder blau. Wenn die blaue LED leuchtet, bedeutet dies, dass der Verstärker eingeschaltet ist und keine Störung vorliegt.

Blaue LED aus, keine Ausgabe? Überprüfen Sie mit einem Volt-Ohm-Meter (VOM) die folgenden Punkte: **❶** +12-Volt-Stromanschluss (sollte +12 V bis +16 V anzeigen) **❷** Ferneinschaltanschluss (sollte +12 V bis +16 V anzeigen) **❸** Vergewissern Sie sich, ob die Strom- und Erdungsanschlüsse vertauscht sind. **❹** Prüfen Sie den Erdungsanschluss auf ordnungsgemäße Leitfähigkeit. **❺** Überprüfen Sie für eine hochstufige Ausgabe die Drähte auf +6 V.

Blaue LED an, keine Ausgabe? Überprüfen Sie Folgendes: **❶** Cinch-Anschlüsse **❷** Testen Sie die Lautsprecherausgänge mit einem „bekanntem“, ordnungsgemäß funktionierendem Lautsprecher. **❸** Ersetzen Sie das Quellgerät durch ein „bekanntes“, ordnungsgemäß funktionierendes Quellgerät. **❹** Prüfen Sie, ob das Cinch-Kabel, das den Verstärker speist, ein Signal liefert, indem Sie das VOM-Meter auf „Wechselspannung“ einstellen.

Schutz-LED blinkt bei lauter Musik? Die rote LED zeigt eine niedrige Batteriespannung an. Überprüfen Sie alle Verbindungen im Ladesystem Ihres Fahrzeugs. Es kann erforderlich sein, die Batterie Ihres Fahrzeugs zu ersetzen oder aufzuladen oder die Lichtmaschine Ihres Fahrzeugs zu ersetzen.

Schutz-LED an, keine Ausgabe? **❶** Verstärker ist sehr heiß = Überhitzungsschutz ist aktiviert. Prüfen Sie die korrekte Impedanz an den Lautsprecherklemmen mit einem VOM-Meter (siehe die Diagramme in diesem Handbuch für die empfohlene Mindestimpedanz und Vorschläge für die Verkabelung mehrerer Lautsprecher). Prüfen Sie auch, ob die Luftzirkulation um den Verstärker herum ausreichend ist. **❷** Verstärker schaltet sich nur bei laufendem Fahrzeug ab = Spannungsschutzschaltung ist aktiviert. Die Spannung am Verstärker liegt nicht innerhalb des Betriebsbereichs von 10-16 Volt. Lassen Sie das Lade- und Elektrosystem des Fahrzeugs überprüfen. **❸** Der Verstärker spielt nur bei geringer Lautstärke = Kurzschlussschutz ist aktiviert. Prüfen Sie, ob die Lautsprecherkabel untereinander oder mit der Fahrzeugkarosserie kurzgeschlossen sind. Überprüfen Sie, ob die Lautsprecher beschädigt sind oder ob sie unter der empfohlenen Mindestimpedanz arbeiten.

Keine oder leise Ausgabe? **❶** Prüfen Sie den Balanceregler am Quellgerät. **❷** Prüfen Sie den Cinch-Eingang (oder Lautsprechereingang) und den Lautsprecherausgang.

Macht der Wechselstromgenerator ein Heulgeräusch mit der Motorumdrehung?

❶ Prüfen Sie, ob das Cinch-Kabel (oder das Lautsprechereingangskabel) beschädigt ist. **❷** Prüfen Sie die Verlegung des Cinch-Kabels (oder des Lautsprechereingangskabels). **❸** Prüfen Sie, ob das Quellgerät richtig geerdet ist. **❹** Prüfen Sie die Verstärkungseinstellungen und drehen Sie sie herunter, wenn sie zu hoch eingestellt sind.

Reduzierte Basswiedergabe? Kehren Sie die Lautsprecherverbindung an den Stereo-/Subwoofer-Kanälen von positiv zu negativ um; wenn der Bass besser wird, war der Lautsprecher phasenverschoben.

Erdrauschen? KICKER-Verstärker wurden so entwickelt, dass sie mit den Bedieneinheiten aller Hersteller vollständig kompatibel sind. Bei einigen Bedieneinheiten ist unter Umständen eine zusätzliche Erdung erforderlich, um zu verhindern, dass Rauschen in das Audiosignal eingeht. Falls Sie dieses Problem bei Ihrer Bedieneinheit feststellen, kann es in den meisten Fällen dadurch behoben werden, dass Sie ein Erdungskabel von den Cinch-Ausgängen zum Fahrzeugchassis verlegen.

VORSICHT: Achten Sie bei der Starthilfe darauf, dass die Anschlüsse der Starthilfekabel korrekt angeschlossen sind. Unsachgemäße Anschlüsse können zu durchgebrannten Verstärkersicherungen sowie zum Ausfall anderer kritischer Systeme im Fahrzeug führen.

Wenn Sie weitere Fragen zur Installation oder zum Betrieb Ihres neuen KICKER-Produkts haben, wenden Sie sich an den autorisierten KICKER-Händler, bei dem Sie Ihr Produkt gekauft haben. Weitere Tipps zur Installation finden Sie auf der KICKER-Homepage unter der Registerkarte SUPPORT auf www.kicker.com. Wählen Sie die Registerkarte TECHNISCHER SUPPORT, wählen Sie das Thema, das Sie interessiert, und laden Sie dann die entsprechenden Informationen herunter oder rufen Sie sie auf. Bitte senden Sie eine E-Mail an support@kicker.com oder rufen Sie den Technischen Kundenservice unter (405) 624-8583 an, wenn Sie spezifische oder unbeantwortete Fragen haben.

Garantía | Garantie

Contact your International KICKER dealer or distributor concerning specific procedures for your country's warranty policies.

Our goods come with guarantees that cannot be excluded under the **Australian Consumer Law**. You are entitled to a replacement or refund for a major failure and for compensation for any other reasonably foreseeable loss or damage. You are also entitled to have the goods repaired or replaced if the goods fail to be of acceptable quality and the failure does not amount to a major failure.

GARANTÍA INTERNACIONAL **Versión Español**

Comuníquese con su concesionario o distribuidor KICKER internacional para obtener información sobre procedimientos específicos relacionados con las normas de garantía de su país.

La frase “combustible para vivir la vida Livin’ Loud™ a todo volumen” se refiere al entusiasmo por la vida que la marca KICKER de estéreos de automóvil representa y a la recomendación a nuestros clientes de que vivan lo mejor posible (“a todo volumen”) en todo sentido. La línea de altavoces y amplificadores KICKER es la mejor del mercado de audio de automóviles y por lo tanto representa el “combustible” para vivir a todo volumen en el área de “estéreos de automóvil” de la vida de nuestros clientes. Recomendamos a todos nuestros clientes que obedezcan todas las reglas y reglamentos locales sobre ruido en cuanto a los niveles legales y apropiados de audición fuera del vehículo.

INTERNATIONALE GARANTIE **Deutsche Version**

Nehmen Sie mit Ihren internationalen KICKER-Fachhändler oder Vertrieb Kontakt auf, um Details über die Garantieleistungen in Ihrem Land zu erfahren.

Der Slogan “Treibstoff für Livin’ Loud” bezieht sich auf die mit den KICKER-Autostereosystemen assoziierte Lebensfreude und die Tatsache, dass wir unsere Kunden ermutigen, in allen Aspekten ihres Lebens nach dem Besten (“Livin’ Loud”) zu streben. Die Lautsprecher und Verstärker von KICKER sind auf dem Markt für Auto-Soundsysteme führend und stellen somit den “Treibstoff” für das Autostereoerlebnis unserer Kunden dar. Wir empfehlen allen unseren Kunden, sich bezüglich der zugelassenen und passenden Lautstärkepegel außerhalb des Autos an die örtlichen Lärmvorschriften zu halten.

GARANTIE INTERNATIONALE **Version Française**

Pour connaître les procédures propres à la politique de garantie de votre pays, contactez votre revendeur ou distributeur International KICKER.

L’expression “ carburant pour vivre plein pot “ fait référence au dynamisme de la marque KICKER d’équipements audio pour véhicules et a pour but d’encourager nos clients à faire le maximum (“ vivre plein pot “) dans tous les aspects de leur vie. Les haut-parleurs et amplificateurs KICKER sont les meilleurs dans le domaine des équipements audio et représentent donc pour nos client le “ carburant pour vivre plein pot “ dans l’aspect “ installation audio de véhicule “ de leur vie. Nous encourageons tous nos clients à respecter toutes les lois et réglementations locales relatives aux niveaux sonores acceptables à l’extérieur des véhicules.

P.O. Box 459

Stillwater, Oklahoma 74076

USA

(405) 624-8510

 **stillwaterdesigns**

48pxa-h-250221