



**Installation Manual**  
**Manual de Instalación**  
**Manuel d'installation**  
**Benutzerhandbuch**

## Street Series

Square Mid-Range  
& Bullet Tweeter

Altavoz Cuadrado de Gama  
Media y Tweeter de Bala

Haut-parleur Médium Carré  
et Tweeter Bullet

Quadratischer Mitteltöner  
und Bullet-Hochtöner

*select language*

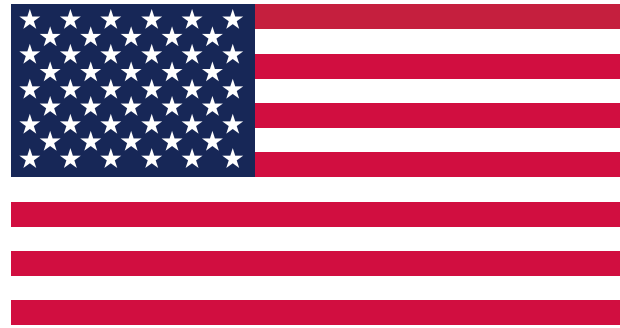

*seleccione  
el idioma*

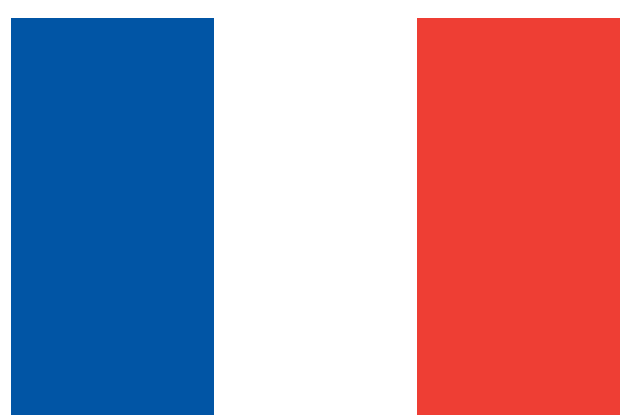

*choisir la  
langue*



*sprache  
auswählen*

# Contents

---

Overview .....	3
Specifications .....	4
Installation .....	5
Wiring Configuration.....	5
Tweeter Wiring.....	6
Speaker Mounting .....	7
Tweeter Mounting .....	9
Tweeter Repair .....	13
Warranty .....	62
Garantía   Garantie .....	64

# Overview

---

## **IMPORTANT SAFETY WARNING**

PROLONGED CONTINUOUS OPERATION OF AN AMPLIFIER, SPEAKER, OR SUBWOOFER IN A DISTORTED, CLIPPED OR OVER-POWERED MANNER CAN CAUSE YOUR AUDIO SYSTEM TO OVERHEAT, POSSIBLY CATCHING FIRE AND RESULTING IN SERIOUS DAMAGE TO YOUR COMPONENTS AND/OR VEHICLE. AMPLIFIERS REQUIRE UP TO 4 INCHES (10CM) OPEN VENTILATION. SUBWOOFERS SHOULD BE MOUNTED WITH AT LEAST 1 INCH (2.5CM) CLEARANCE BETWEEN THE FRONT OF THE SPEAKER AND ANY SURFACE. KICKER PRODUCTS ARE CAPABLE OF PRODUCING SOUND LEVELS THAT CAN PERMANENTLY DAMAGE YOUR HEARING! TURNING UP A SYSTEM TO A LEVEL THAT HAS AUDIBLE DISTORTION IS MORE DAMAGING TO YOUR EARS THAN LISTENING TO AN UNDISTORTED SYSTEM AT THE SAME VOLUME LEVEL. THE THRESHOLD OF PAIN IS ALWAYS AN INDICATOR THAT THE SOUND LEVEL IS TOO LOUD AND MAY PERMANENTLY DAMAGE YOUR HEARING. PLEASE USE COMMON SENSE WHEN CONTROLLING VOLUME.

The KICKER ST Street-series speakers are the latest step forward in KICKER's innovating line of full-range PA and mobile speakers. The horn-loaded bullet tweeters and 7 and 9-inch square mid-range drivers were engineered with custom installations and tough environments in mind. The hyper-efficient square design of the speakers, and compression tweeters pushed through a horn, cut through ambient noise, crowds or anything that comes between you and the sound. Whether upgrading an existing audio system or decking out a new one, these speakers are designed to be mounted in free air locations and get LOUD! We hope you have the chance to combine these new speakers with our award-winning line of amplifiers and accessories to get the most out of your new system!



# Specifications

<b>ST Speakers</b>	<b>ST7MB</b>	<b>ST9MB</b>	<b>ST3TW</b>	<b>ST4TW</b>
Woofer [in, mm]	7,18	9, 23		
Tweeter [in, mm]			1, 25	1.5, 38
Peak Power Handling [ Watts]	500	600	100	100
Recommended Amplifier Power [Watts RMS]	50–250	50–300	15–50	15–50
Sensitivity [1W, 1m]	92	94	106	108
Frequency Response [Hz]	80–7.5k	80–5.5k	3.5k–20k	3k–20k
Mounting Hole Diameter [in, mm]	5-7/16, 139	6-5/8, 168	4-5/8 X 6-9/16	148 X 167
Mounting Depth [in, mm]	3-3/16, 81	3-11/16, 93	3-3/8, 85	
Rated Impedance [ $\Omega$ ]	4 or 8	4 or 8	4	4
Magnet Material	Ferrite	Ferrite	Ferrite	Ferrite
Woofer Cone Material	Pressed Pulp	Pressed Pulp		
Woofer Surround Material	Treated Cloth	Treated Cloth		
Tweeter Dome Material			Aluminum	Aluminum
Tweeter Design			Bullet	Bullet

**Note:** All specifications and performance figures are subject to change. Please visit **[www.kicker.com](http://www.kicker.com)** for the most current information. To get the best performance from your new KICKER speakers, we recommend using genuine KICKER accessories and wiring. Please allow two weeks of break-in time for the speakers to reach optimum performance.

**Pro Tip:** You're a KICKER amplifier and a few cables away from a full system upgrade that will dominate any factory system! KICKER line of amplifiers make it easy to upgrade to solid bass with your existing or stock source unit. Also, ask your dealer about KICKER Subwoofer upgrades.

# Installation

---

## Wiring Configuration

We recommend using 16 gauge (or larger) wire. The ST Mid-range speakers are rated at 4 or 8 ohms and work with any source unit or amplifier designed to operate at the respective ohm load. **Make sure your source unit or amplifier is rated at the correct ohm load for operation.**

Carefully run the speaker wire in a location that is clear of vehicle or other mechanisms. If factory speaker wiring is not available in your desired location, it may be necessary to run speaker wire through the door jamb. The speaker wire should be kept away from sharp edges and avoid the possibility of getting pinched by the door. An existing grommet in the door jamb is the ideal place to run the speaker wire. If the factory hole and grommet do not exist or are inaccessible, you must drill a hole to run the speaker wire through the door jamb. Be careful not to drill into other wiring or existing door mechanisms. Any time a wire is run through a hole, it is necessary to insert a rubber or plastic grommet to protect the wire from damage.

# Tweeter Wiring

The ST-Series Tweeters include a capacitor for use as a passive high-pass crossover, protecting the tweeter from low frequencies and providing the best frequency response for the tweeter in relation to the mids.

Install the capacitor in-line with the tweeter's Positive speaker input wire as shown.

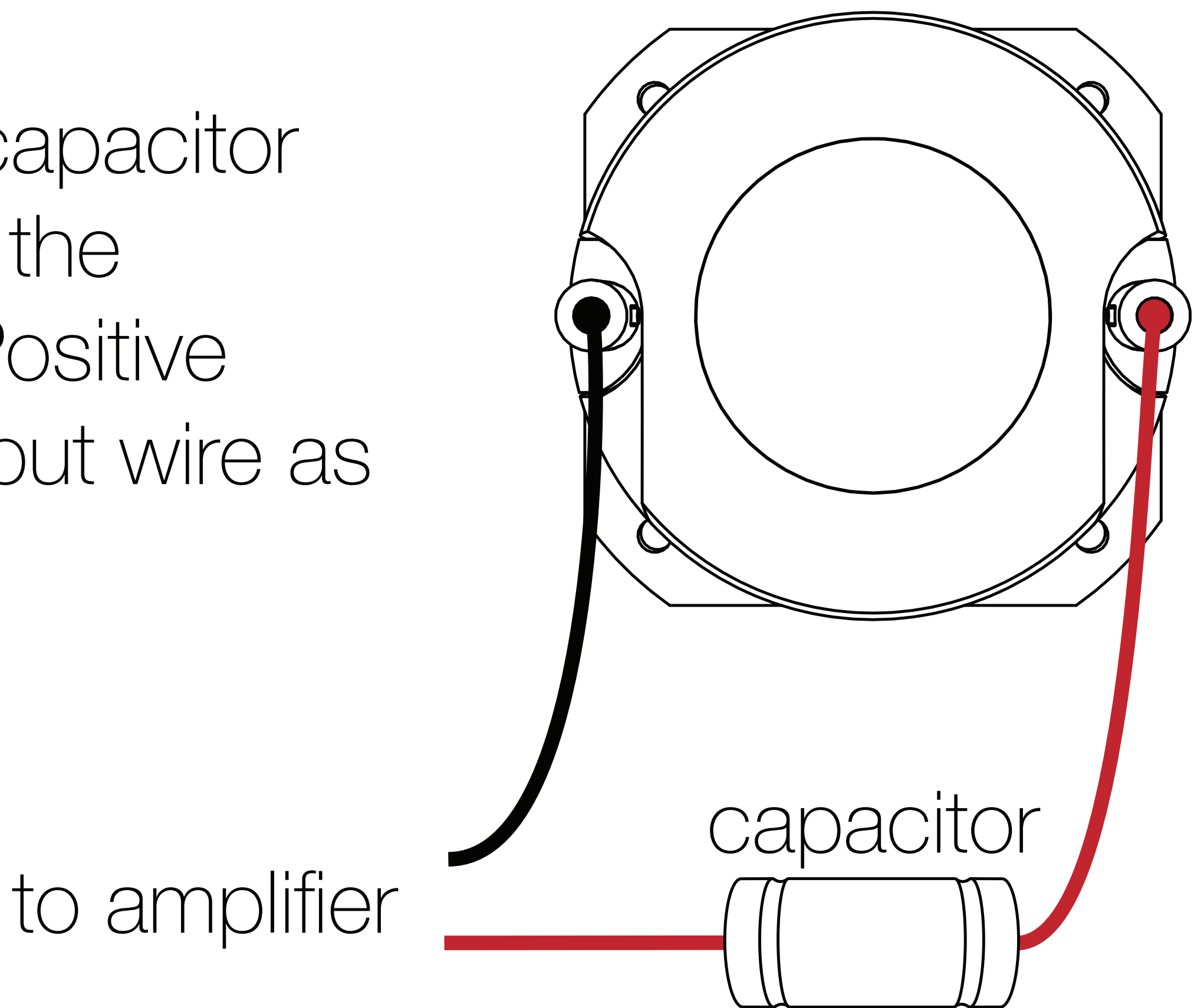

If the tweeter output is too loud, install the capacitor and resistor in series with the tweeter's Positive speaker input wire as shown.

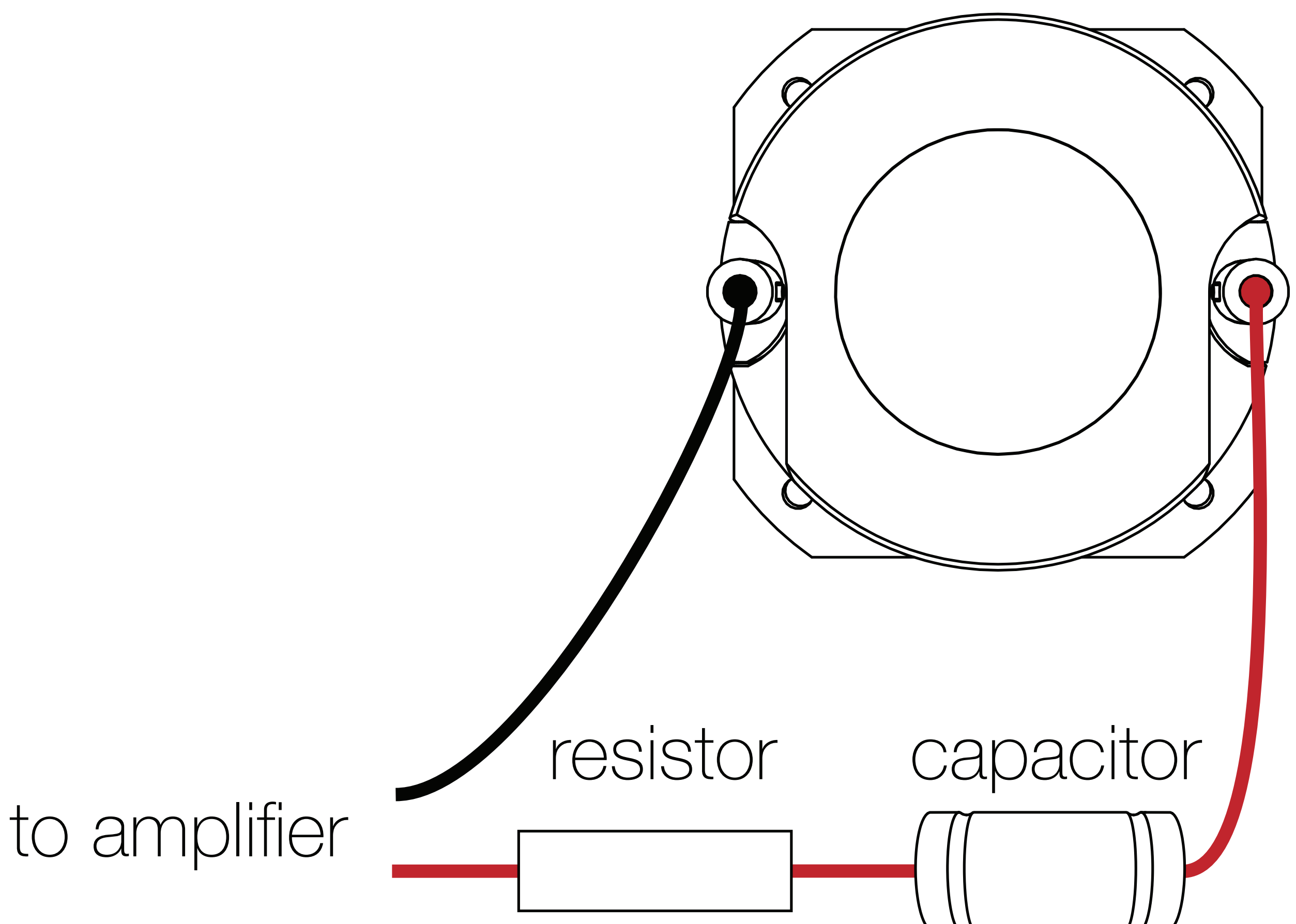



# Speaker Mounting

The KICKER ST Speakers are designed for free-air applications in custom installations and do not require a sealed enclosure for optimum performance. It is important to isolate the sound coming from the front of the speaker from the sound radiating from the back of the speaker. This is most easily accomplished by mounting the speakers in a vehicle's factory locations or in a location with a semi-isolated rear chamber (like the rear deck of a car behind the rear seats).

If you are replacing factory speakers in their original locations, you will likely need to modify the mounting hole as such that it will fit the speaker and required screw patterns. Use the included mounting hole cutout templates. You will need to pre-drill new screw holes using a 7/64" (2.5mm) bit. Make sure that the speaker will not interfere with trunk and door opening and closing mechanisms and that the enclosed screws will not puncture the fuel tank, puncture wiring, or interfere with any other mechanical parts on the underside of the mounting surface. Cycle the windows all the way down and up.

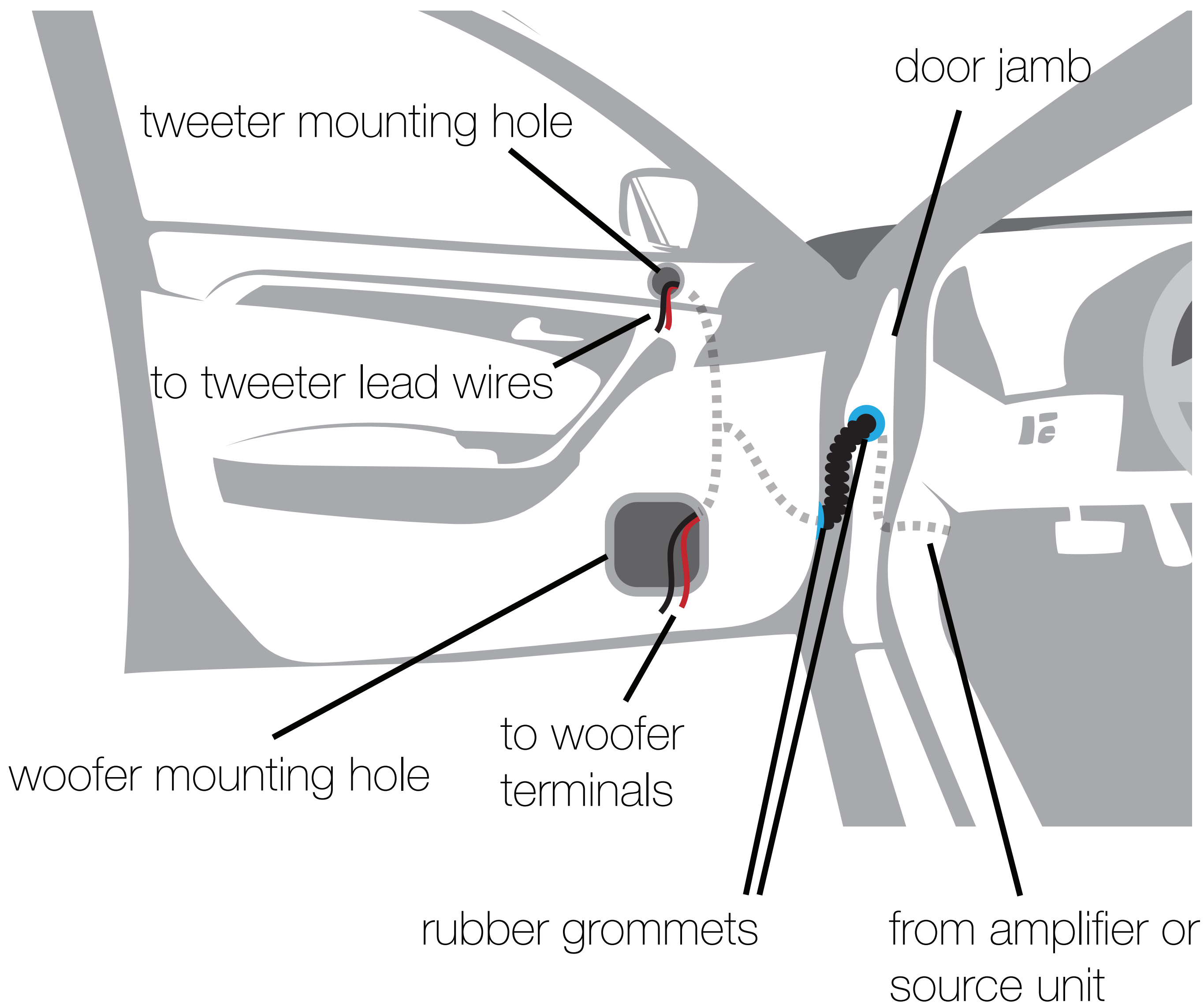

If the speaker cut-out locations require you to cut metal, avoid structural metal and braces. If the door body and panel cannot support the weight of the speaker, an optional reinforcing ring made of suitable material may be fastened or adhered to the door body.

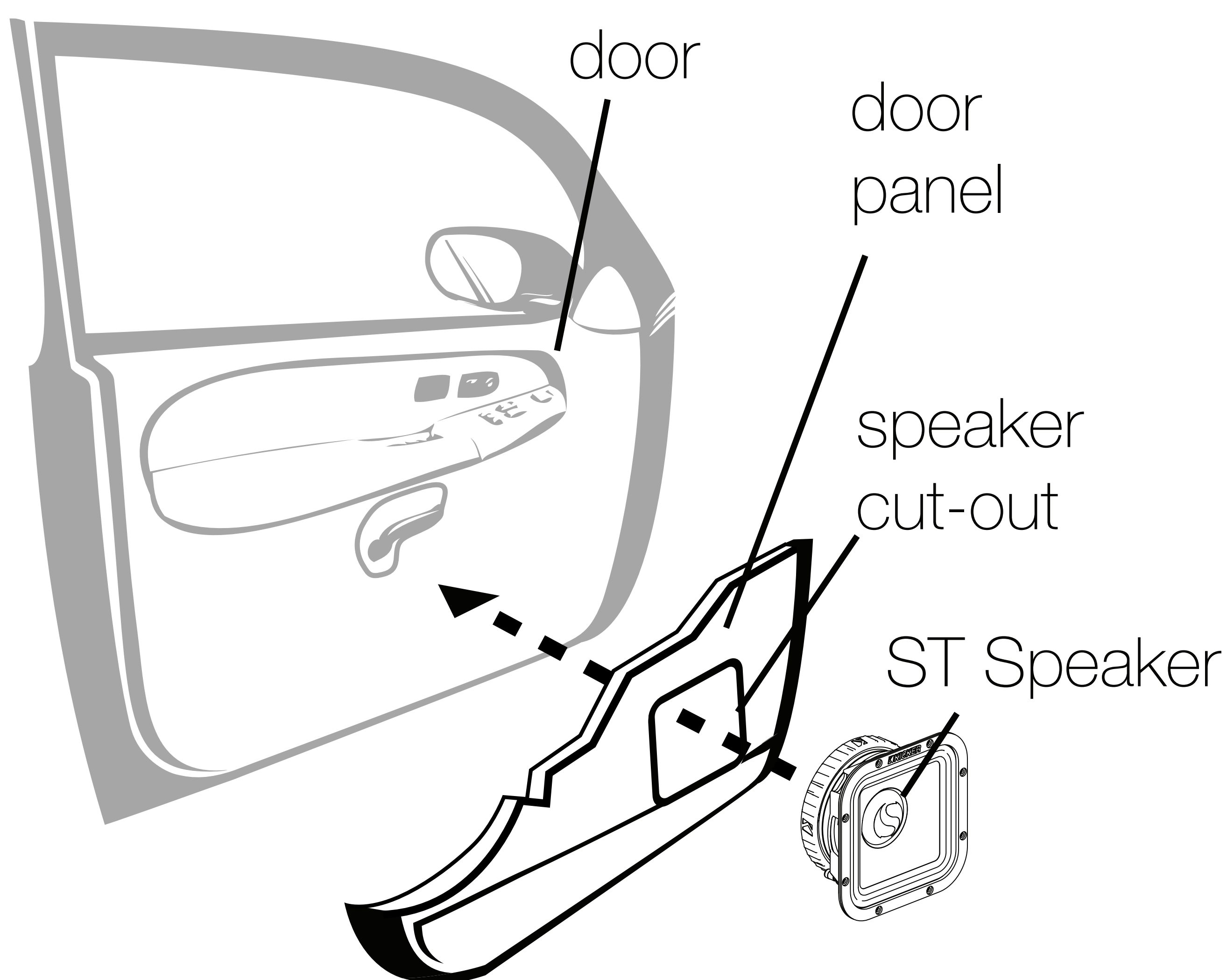



# Tweeter Mounting

The tweeter may be through-mounted behind the mounting surface, or surface-mounted on top.

For **Through-Mounting**, cut a circular hole in the mounting surface at 1.75" (45mm) for the ST3TW, and 2" (50mm) for the ST4TW.

Choose a flat location on the panel with space behind the panel to allow room for the motor structure, and tweeter. After checking the clearances, cut a mounting hole in the panel.

Install the Backing Nut onto the tweeter.

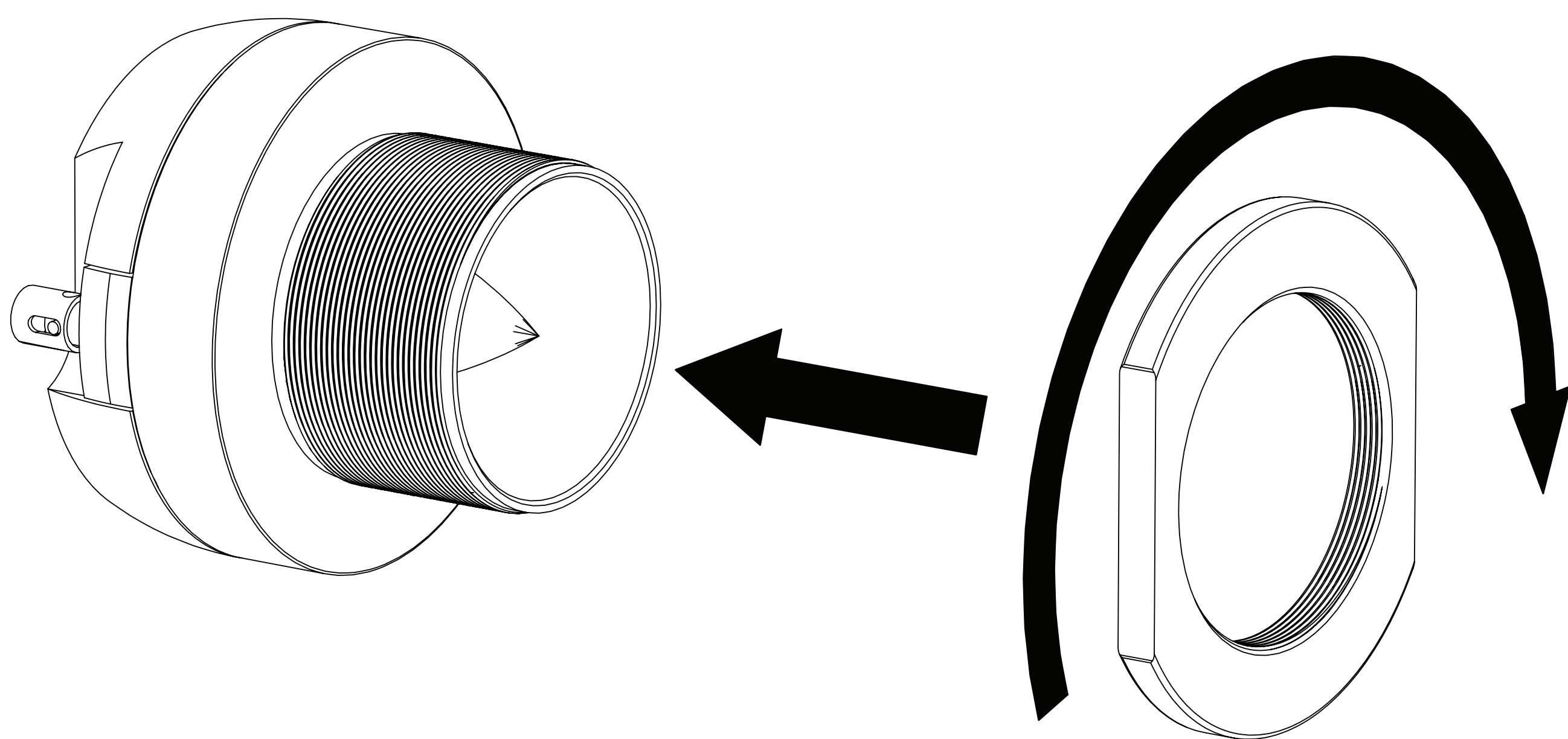

Place the tweeter in the mounting hole and install the Round or Square Mounting Flange onto the Tweeter, orienting the tweeter and flange as desired.

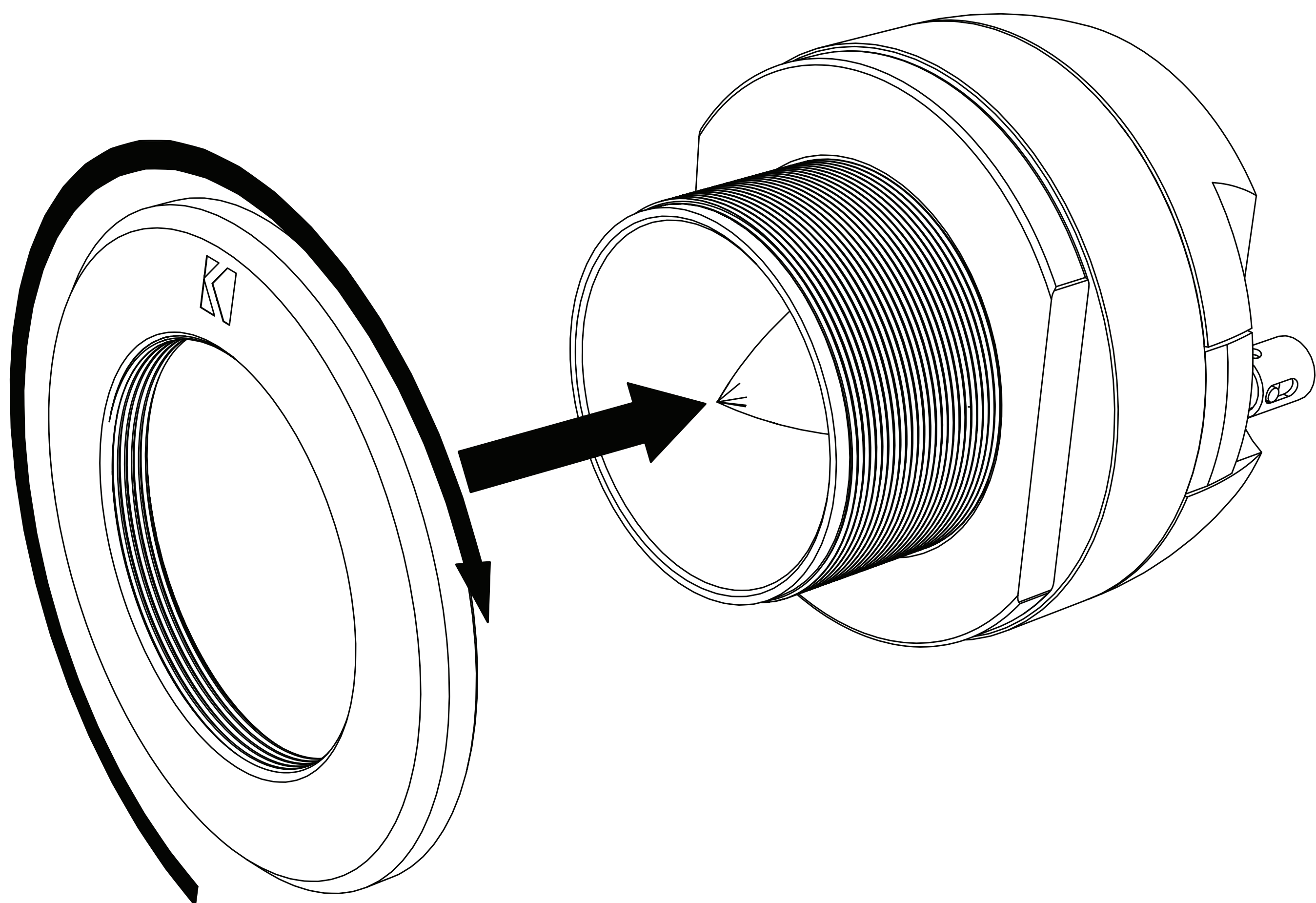

Tighten the Backing Nut towards the mounting surface to secure the Tweeter.

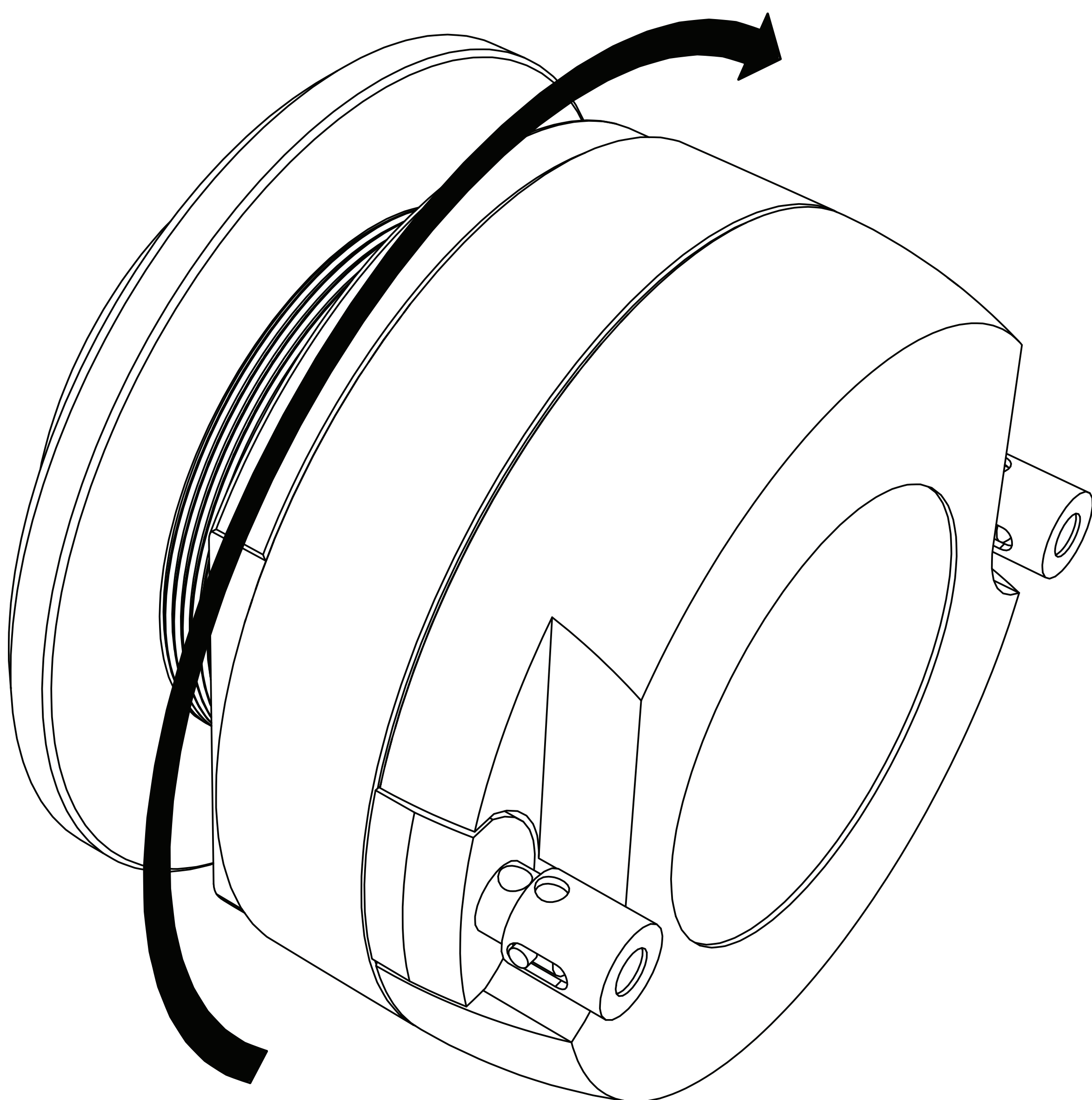



For **Surface-Mounting**, cut a circular hole in the mounting surface at 2.375" (60mm) for the ST3TW, and 3" (75mm) for the ST4TW.

Feed the wire through the mounting hole in the panel. Install the Backing Nut onto the tweeter.

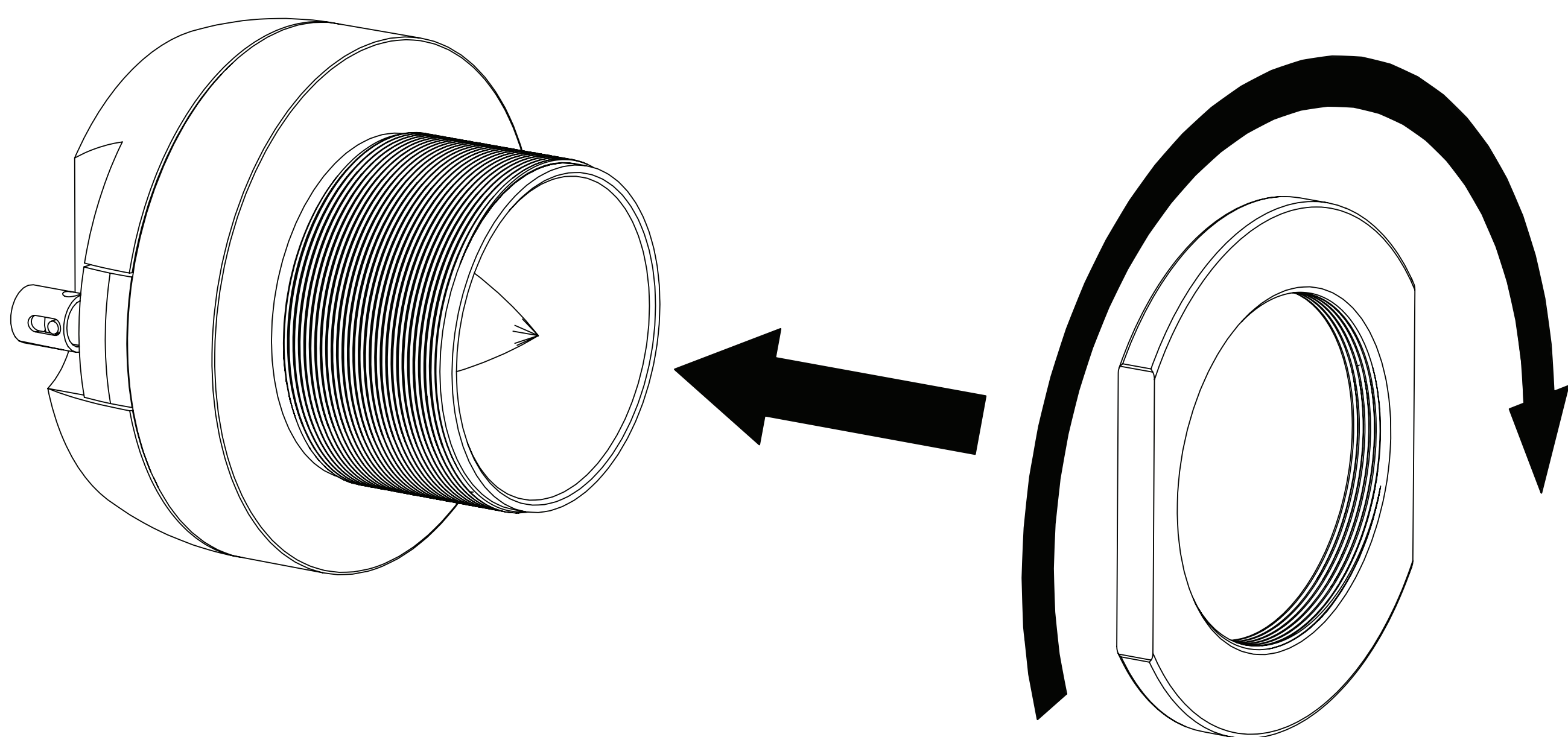

Install the Square Mounting Flange onto the Tweeter, orienting the tweeter and flange as desired.

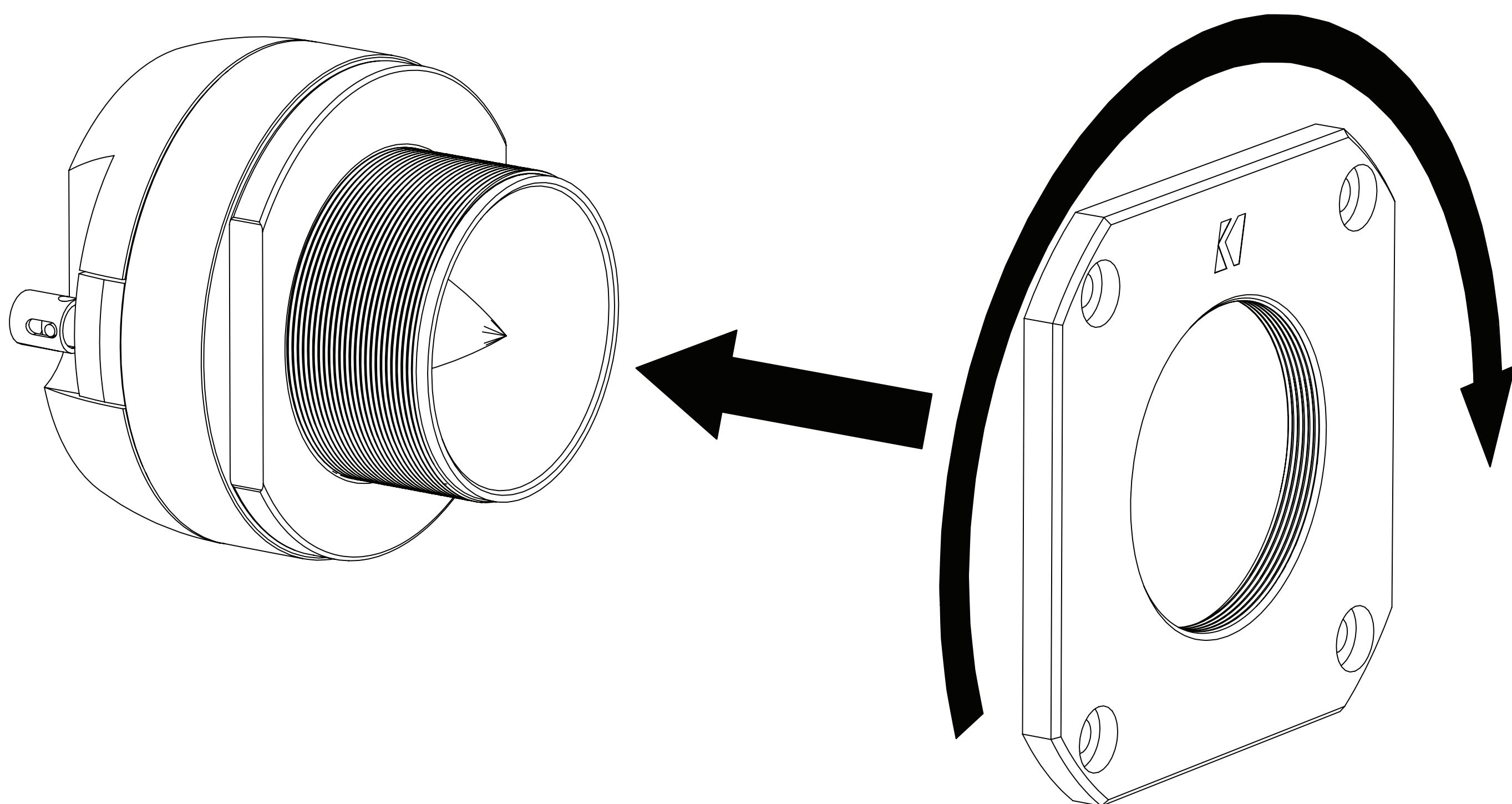



Tighten the Backing Nut to lock the Square Mounting Flange in place.

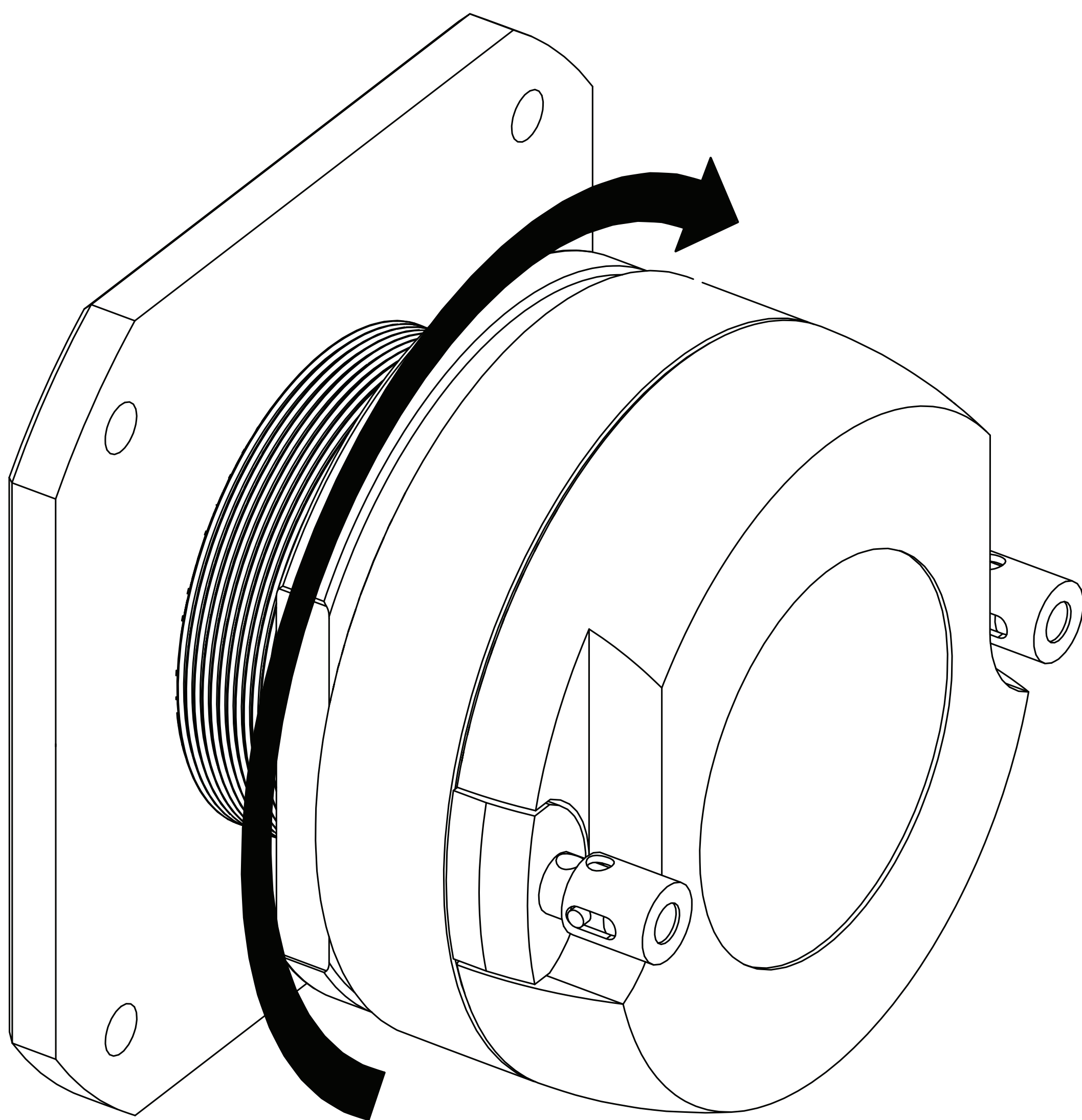

Place the Tweeter in the Mounting Hole and after finding the desired orientation, mark the mounting screw holes to be drilled by a  $7/64$ " (2.5mm) drill bit. Secure the Tweeter to the surface using the provided screws.

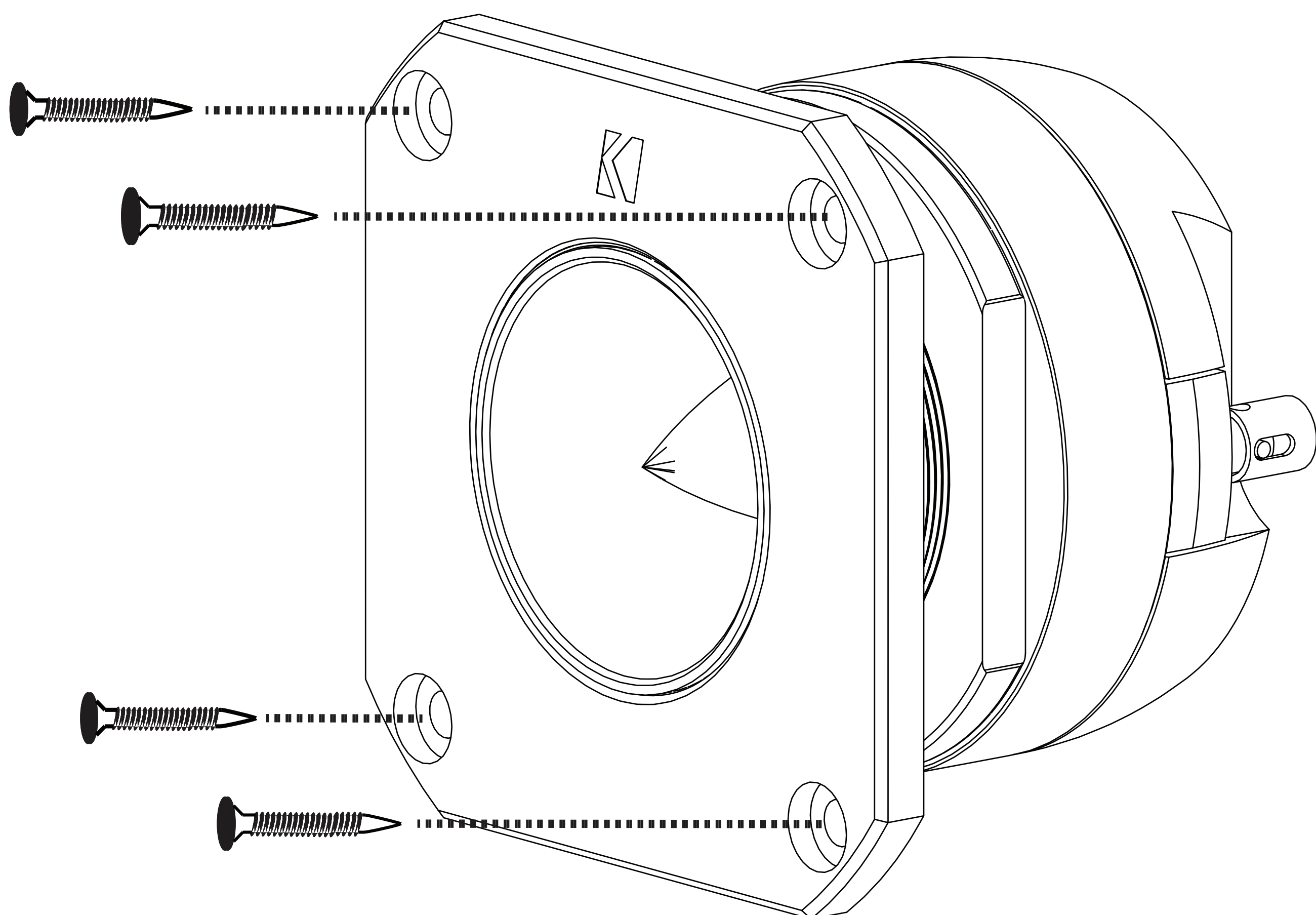

# Tweeter Repair

The ST3TRK and ST4TRK can be rebuilt if failure occurs. Use the following steps to replace the diaphragm.

Begin by removing the three Phillips-head screws on the back of the tweeter.

*Note: The ST4 uses Allen-head screws on the front of the tweeter.*

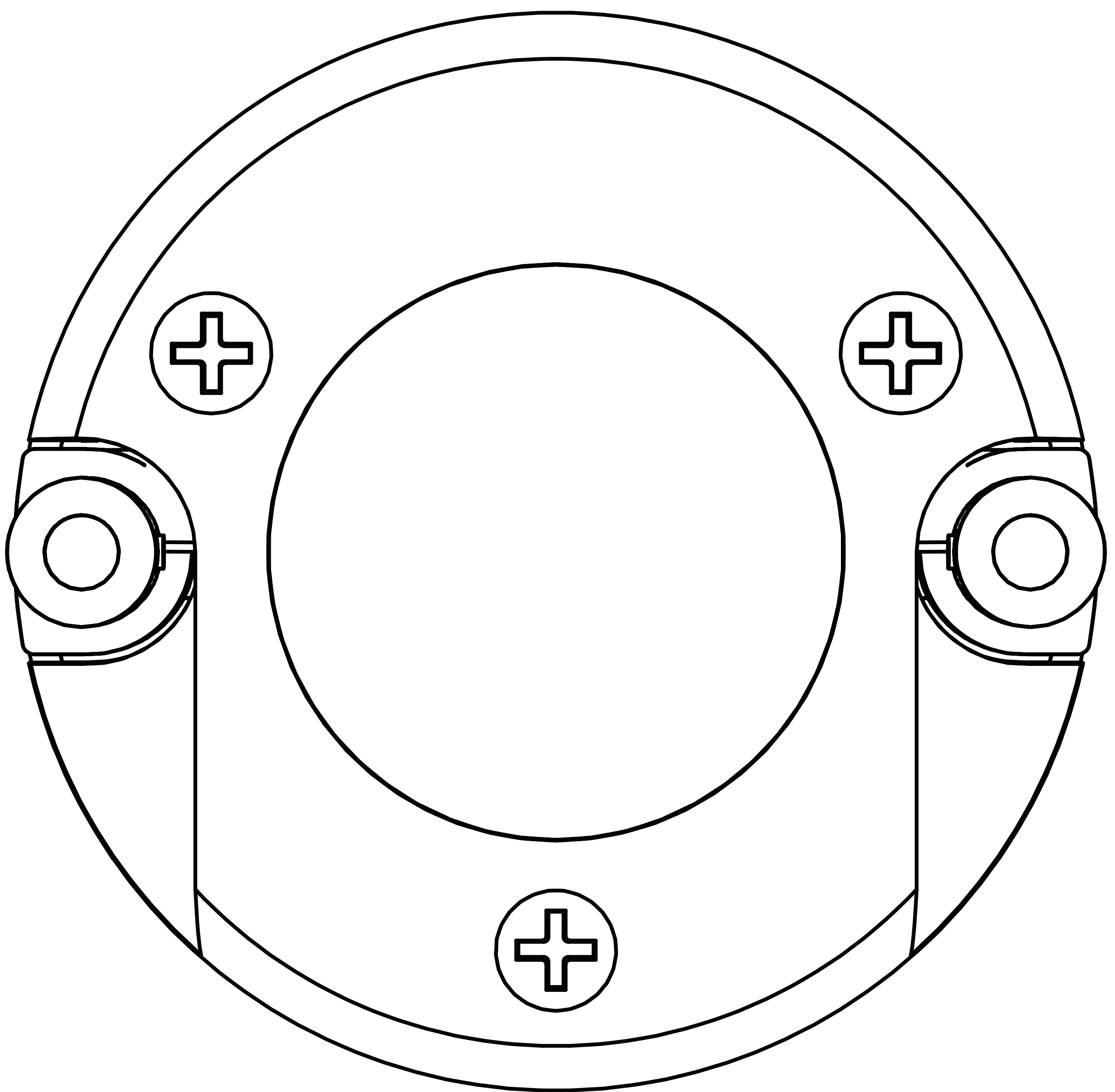

Disassemble the tweeter and discard the damaged diaphragm assembly.

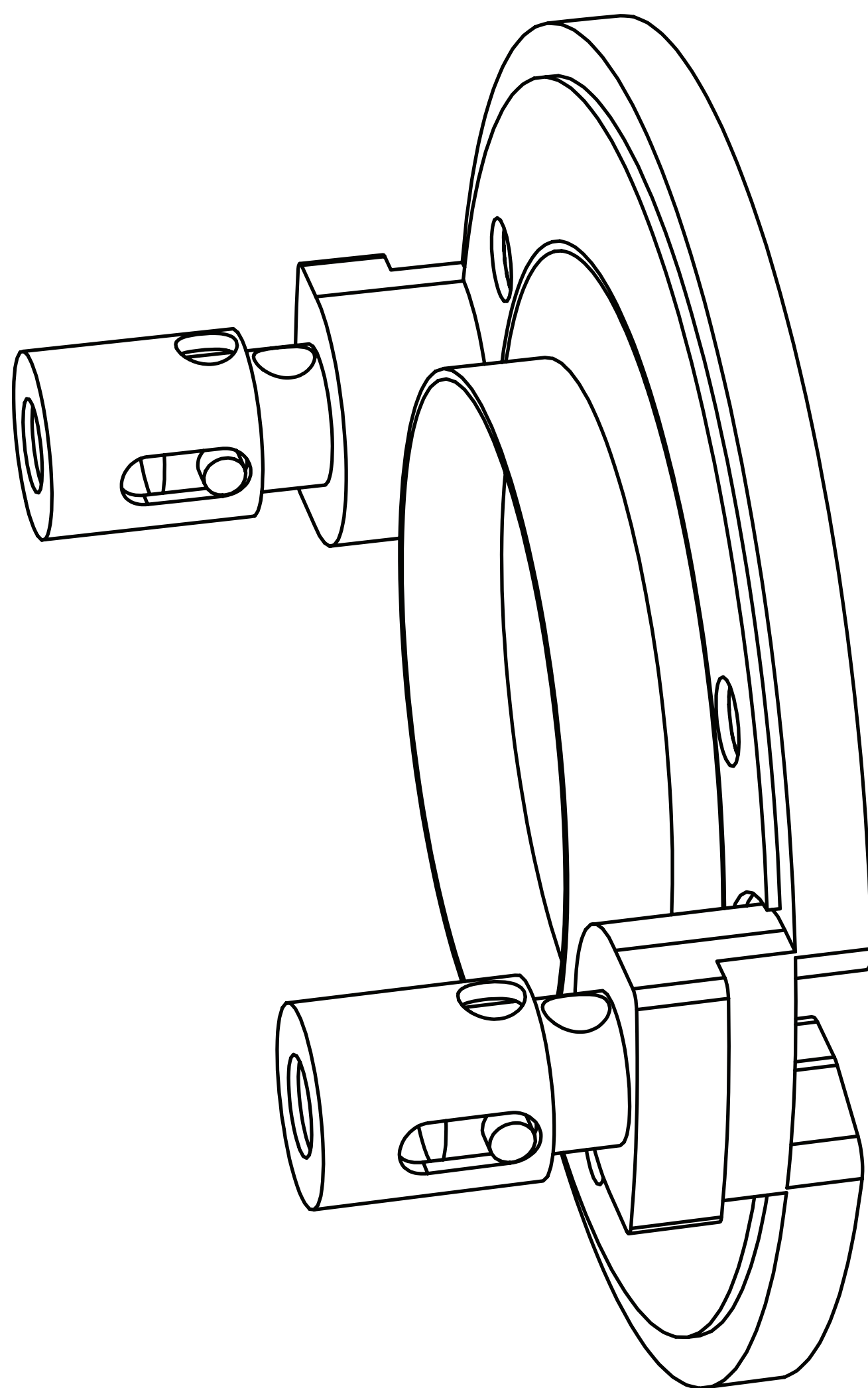

Clean the motor magnet of any debris, focusing on the voice coil gap.

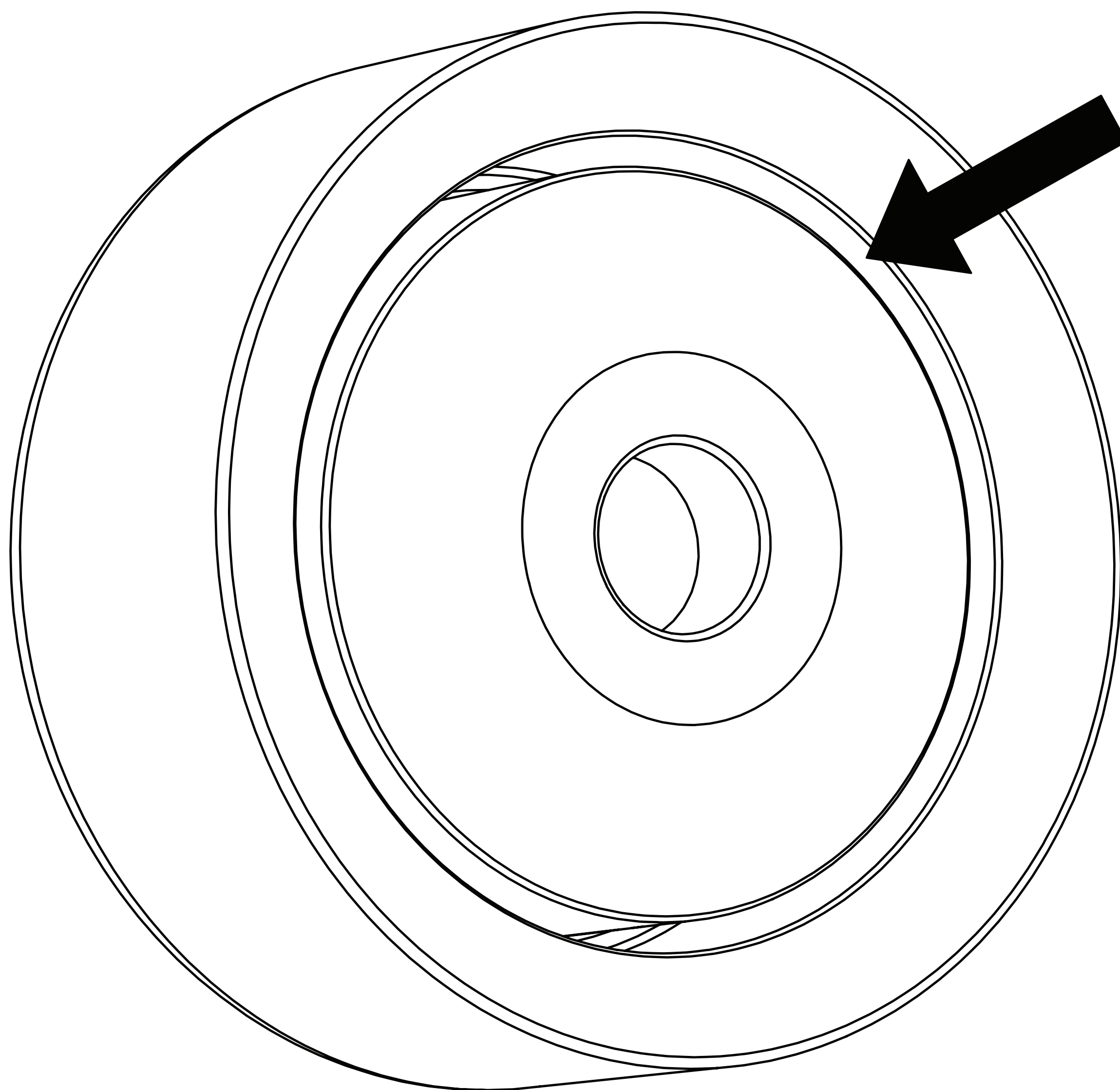



Install the back plate, washer, and motor magnet into the motor housing. Make sure the magnet is inserted with the voice coil gap out.

motor housing

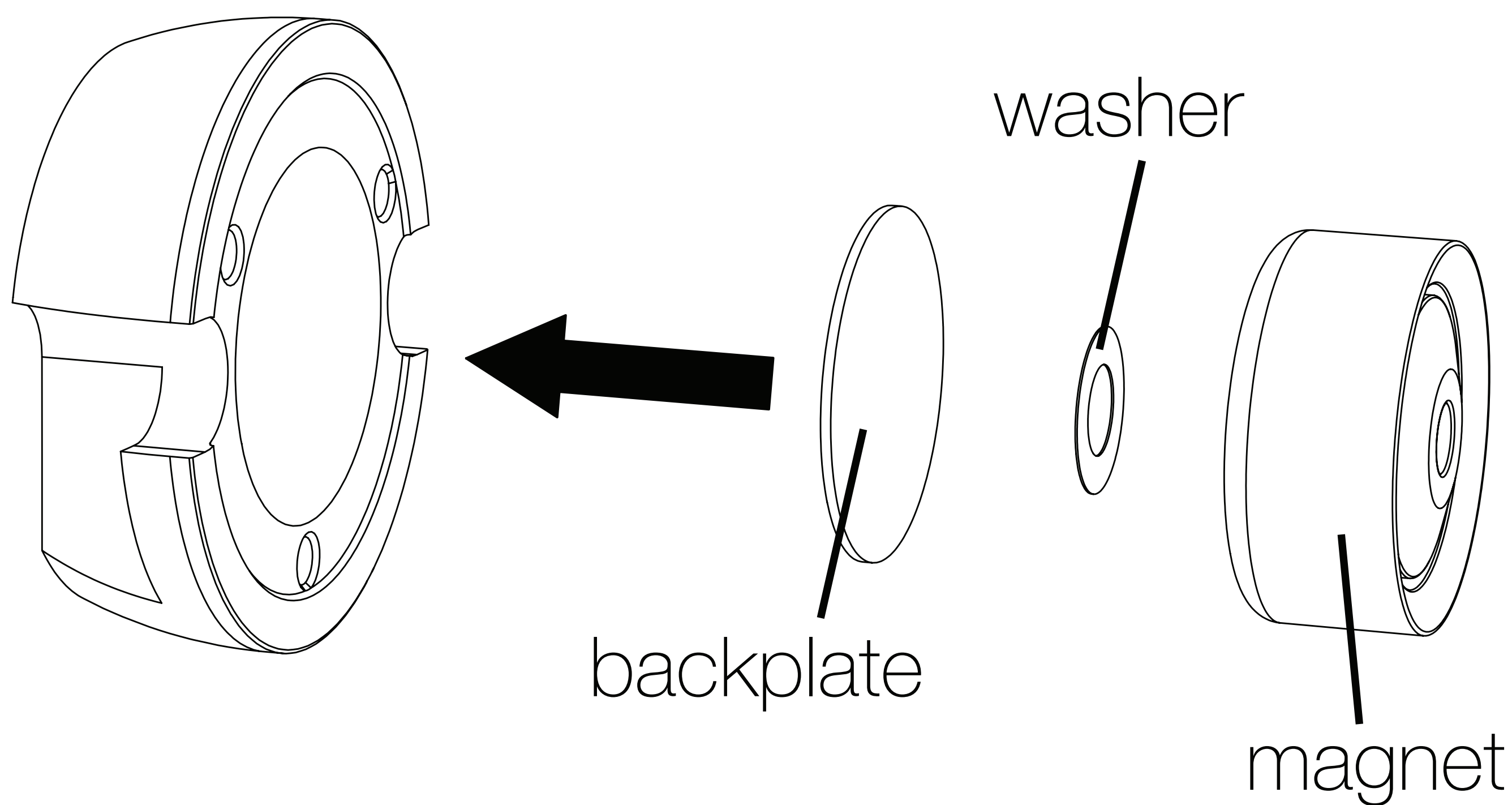

Carefully install the new diaphragm assembly into the motor housing by gently aligning the voice coil of the diaphragm with the voice coil gap of the magnet. The screw holes of the housing and diaphragm should also align.

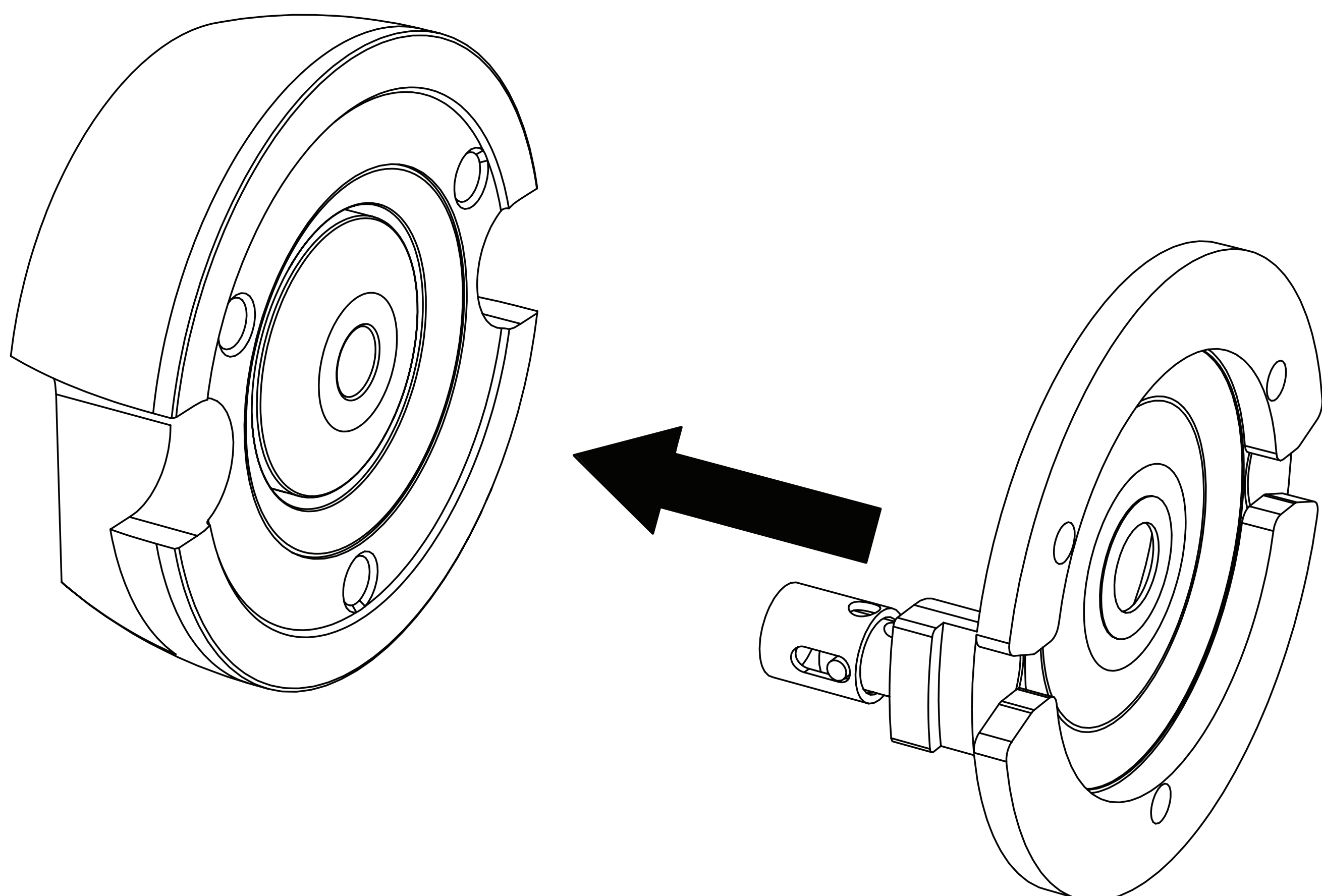

Insert the phase plug into the horn.

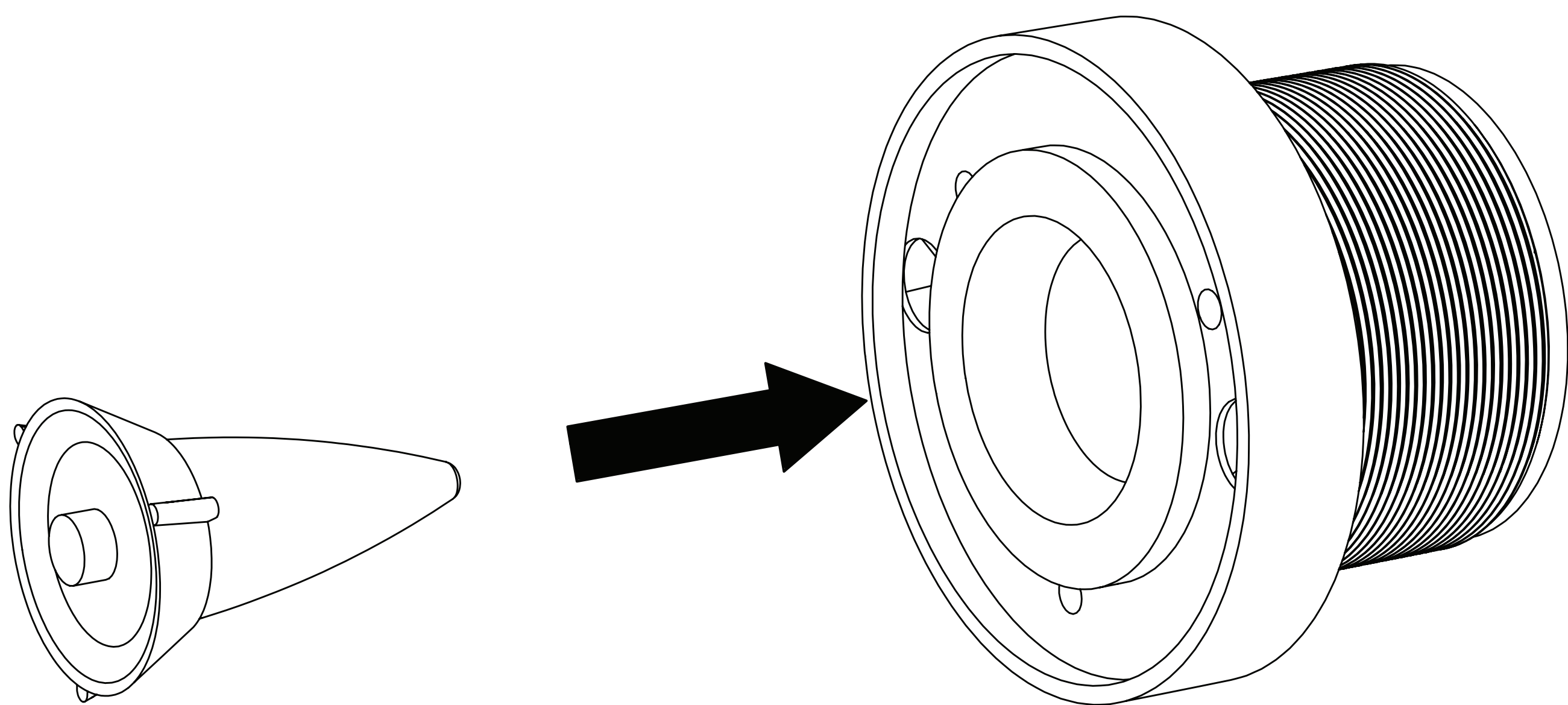

Install the motor house assembly into the horn assembly, making sure the three screw holes for both are aligned.

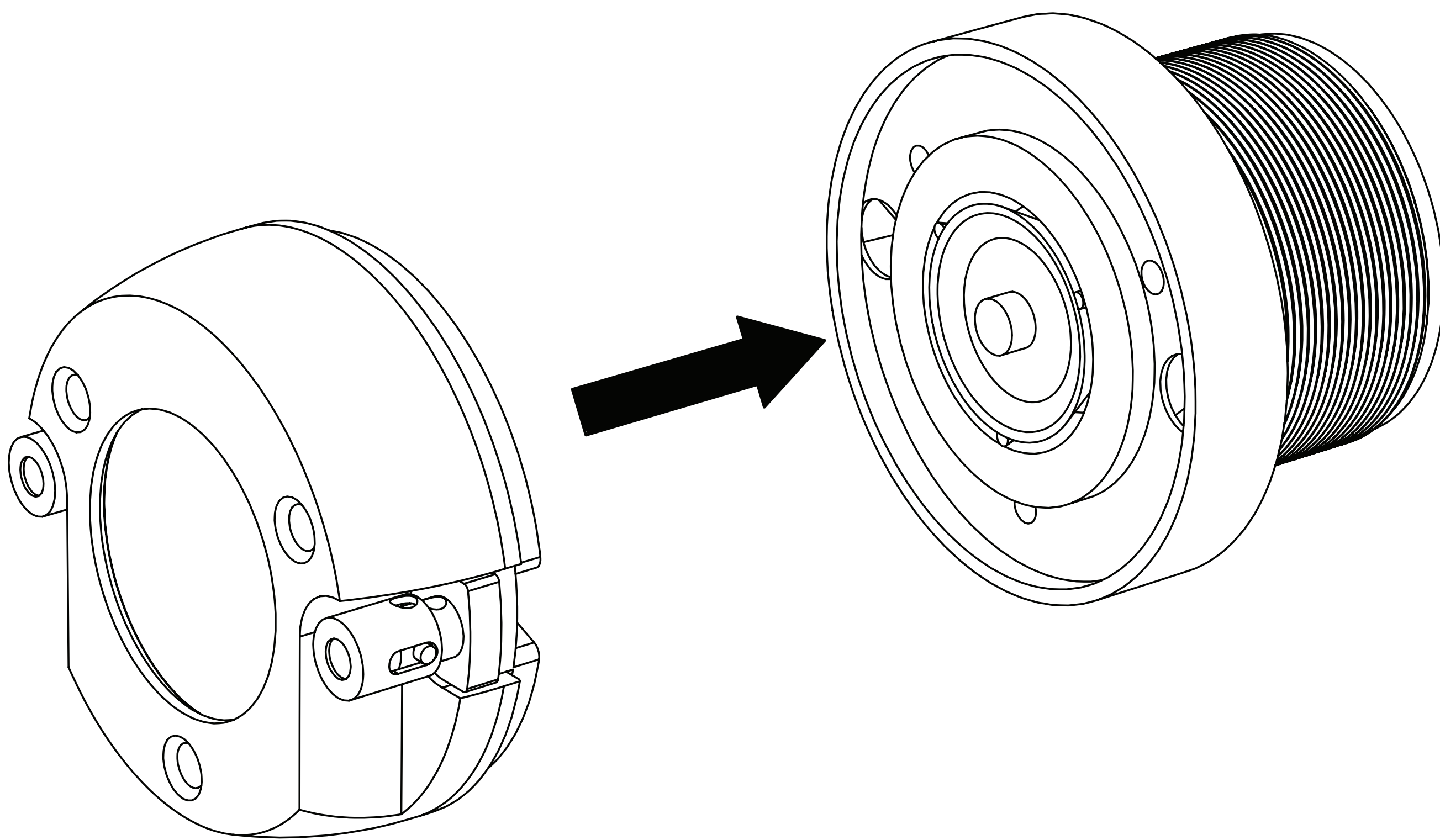

Insert and tighten the three screws.

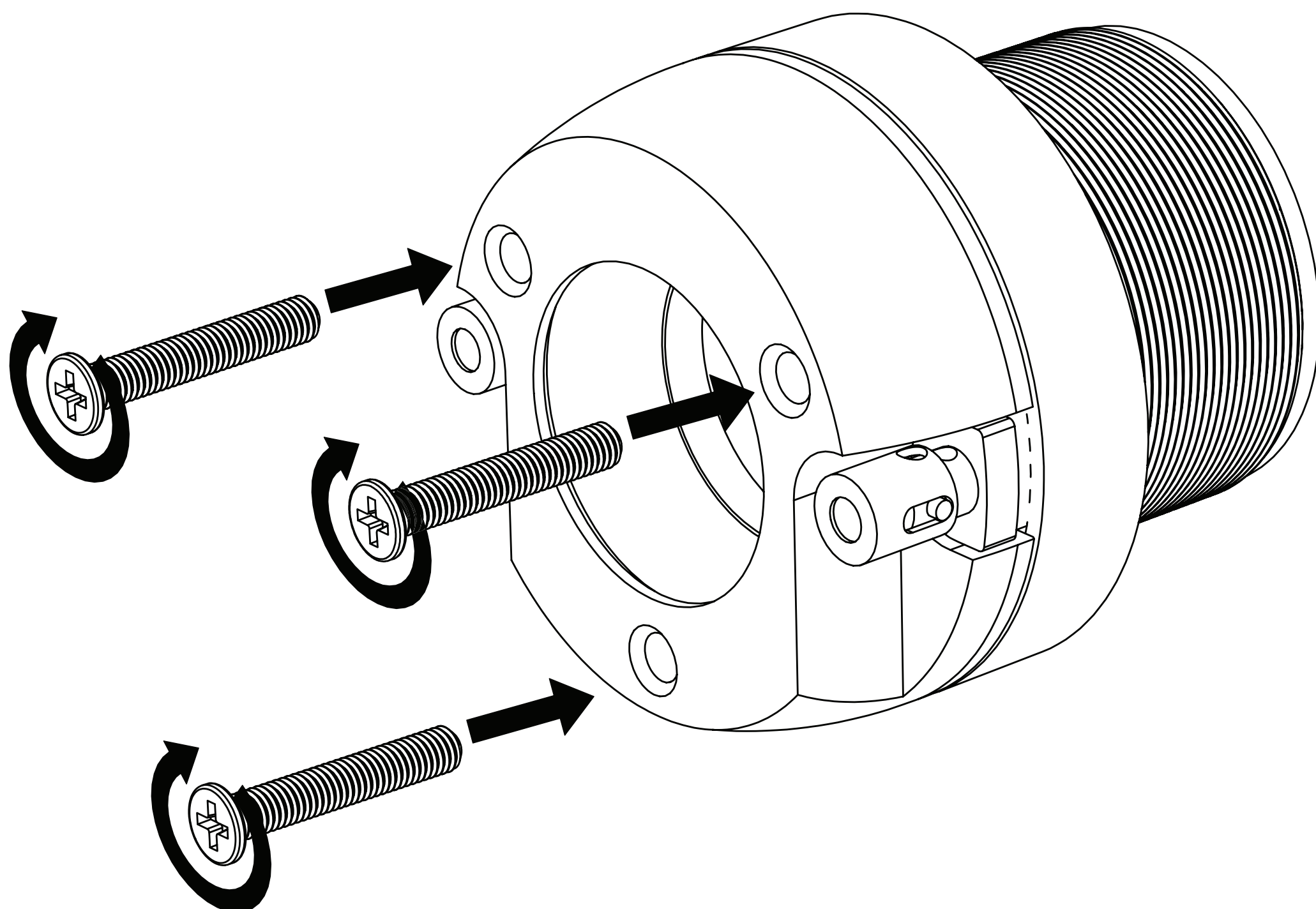

# Contenido

---

Descripción general.....	18
Especificaciones .....	19
Instalación .....	20
Configuración del cableado..	20
Cableado del tweeter.....	21
Montaje del tweeter .....	24
Reparación del tweeter .....	28
Garantía   Garantie .....	64



# Descripción general

---

## **ADVERTENCIA IMPORTANTE DE SEGURIDAD**

LA OPERACIÓN CONTINUA Y PROLONGADA DE UN AMPLIFICADOR, ALTAVOZ O SUBWOOFER EN UNA FORMA DISTORSIONADA, CORTADA O CON DEMASIADA POTENCIA PUEDE RECALENTAR SU SISTEMA DE AUDIO Y LLEGAR A INCENDIARLO, ESTO PODRÍA CAUSAR DAÑOS SERIOS A SUS COMPONENTES Y/O VEHÍCULO. LOS AMPLIFICADORES REQUIEREN DE UN MÁXIMO DE 4 PULGADAS (10 CM) DE VENTILACIÓN ABIERTA. LOS SUBWOOFERS DEBEN INSTALARSE CON AL MENOS 1 PULGADA (2.5 CM) DE ESPACIO ENTRE LA PARTE FRONTAL DEL ALTAVOZ Y CUALQUIER SUPERFICIE. ¡LOS PRODUCTOS KICKER TIENEN LA CAPACIDAD DE PRODUCIR NIVELES DE SONIDO QUE PUEDEN DAÑAR DE FORMA PERMANENTE SU AUDICIÓN! AUMENTAR EL VOLUMEN DE UN SISTEMA HASTA UN NIVEL QUE GENERE DISTORSIÓN AUDIBLE ES MÁS DAÑINO PARA SUS OÍDOS QUE ESCUCHAR UN SISTEMA SIN DISTORSIONES AL MISMO NIVEL DE VOLUMEN. EL UMBRAL DEL DOLOR ES SIEMPRE UN INDICADOR DE QUE EL NIVEL DE SONIDO ES DEMASIADO ELEVADO Y PUEDE DAÑAR PERMANENTEMENTE SU AUDICIÓN. UTILICE EL SENTIDO COMÚN CUANDO CONTROLE EL VOLUMEN.

Los altavoces de la serie ST Street de KICKER son lo más avanzado en la línea innovadora de altavoces móviles y de dirección pública (PA) de rango completo. Los tweeters de bala con bocina acoplada y las unidades de gama media de 7 y 9 pulgadas se diseñaron teniendo en cuenta instalaciones personalizadas y entornos difíciles. El diseño cuadrado hipereficiente de los altavoces, y los tweeters de compresión que se abren paso a través de una bocina, suprimen el ruido ambiental, el bullicio o todo aquello que se interponga entre usted y el sonido. Ya sea que esté actualizando un sistema de audio existente o instalando uno nuevo, estos altavoces se diseñaron para montarse en ubicaciones al aire libre ¡y sonar FUERTE! Esperamos que pueda combinar estos nuevos altavoces con nuestra línea galardonada de amplificadores y accesorios para que aproveche el máximo su sistema.

# Especificaciones

<b>Altavoces ST</b>	<b>ST7MB</b>	<b>ST9MB</b>	<b>ST3TW</b>	<b>ST4TW</b>
Woofer [pulgadas, mm]	7,18	9, 23		
Tweeter [pulgadas, mm]			1, 25	1.5, 38
Manejo de potencia máxima [Watts]	500	600	100	100
Potencia recomendada para el amplificador [Watts RMS]	50–250	50–300	15–50	15–50
Sensibilidad [1 W, 1 m]	92	94	106	108
Respuesta de frecuencia [Hz]	80–7,5 k	80–5,5 k	3,5k–20 k	3 k–20 k
Diámetro del orificio de montaje [pulgadas, mm]	5-7/16, 139	6-5/8, 168	4-5/8 X 6-9/16	148 X 167
Profundidad de montaje [pulgadas, mm]	3-3/16, 81	3-11/16, 93	3-3/8, 85	
Impedancia nominal [ $\Omega$ ]	4 u 8	4 u 8	4	4
Material del imán	Ferrita	Ferrita	Ferrita	Ferrita
Material del cono del Woofer	Pulpa prensada	Pulpa prensada		
Material envolvente del Woofer	Paño tratado	Paño tratado		
Material del domo del Tweeter			Aluminio	Aluminio
Diseño del Tweeter			Bala	Bala

**Nota:** Todas las especificaciones y cifras de desempeño están sujetas a cambio. Visite **[www.kicker.com](http://www.kicker.com)** para encontrar la información más reciente. Para obtener el mejor desempeño de sus nuevos altavoces KICKER, le recomendamos usar accesorios y cables KICKER. Espere dos semanas para que los altavoces se adapten y alcancen su desempeño óptimo.

**Consejo de profesionales:** ¡Está a solo un amplificador KICKER y algunos cables de tener una actualización completa del sistema que controlará cualquier equipo de fábrica! La línea de amplificadores KICKER facilita la actualización para obtener bajos sólidos con su unidad fuente existente u original. De igual forma, pregunte a su vendedor sobre las mejoras en Subwoofer KICKER.



# Instalación

---

## Configuración del cableado

Recomendamos usar cable calibre 16 (o mayor). Los altavoces de gama media ST tienen una clasificación de 4 u 8 ohmios y funcionan con cualquier unidad fuente o amplificador diseñado para operar a la carga respectiva. **Asegúrese de que su unidad fuente o amplificador esté clasificado para operación con la carga de ohmios correcta.**

Pase con cuidado el cable del altavoz en una ubicación que esté alejada del vehículo o de otros mecanismos. Si el cableado de fábrica del altavoz no está disponible en la ubicación deseada, podría ser necesario instalar el cable del altavoz a través del marco de la puerta. El cable del altavoz debe mantenerse alejado de bordes afilados y evitar la posibilidad de que quede atrapado por la puerta. Un pasacables preexistente en el montante de la puerta es el lugar ideal para deslizar el cable. Si no existen un pasacables u orificio de fábrica o estos son inaccesibles, debe perforar un orificio para deslizar el cable del altavoz a través del marco de la puerta. Tenga cuidado de no perforar otros cables o mecanismos existentes de la puerta. Siempre que se deslice un cable por un orificio, es necesario insertar un pasacables de goma o plástico para proteger el cable de daños.



# Cableado del tweeter

Los tweeters de la serie ST incluyen un capacitor que se utilizará como un crossover de pasivo paso alto para proteger el tweeter de frecuencias bajas y ofrecer la mejor respuesta de frecuencia para el tweeter en relación con los módulos mid.

Instale el capacitor en línea con el cable de entrada del altavoz positivo como se muestra en la imagen.

hacia el  
amplificador

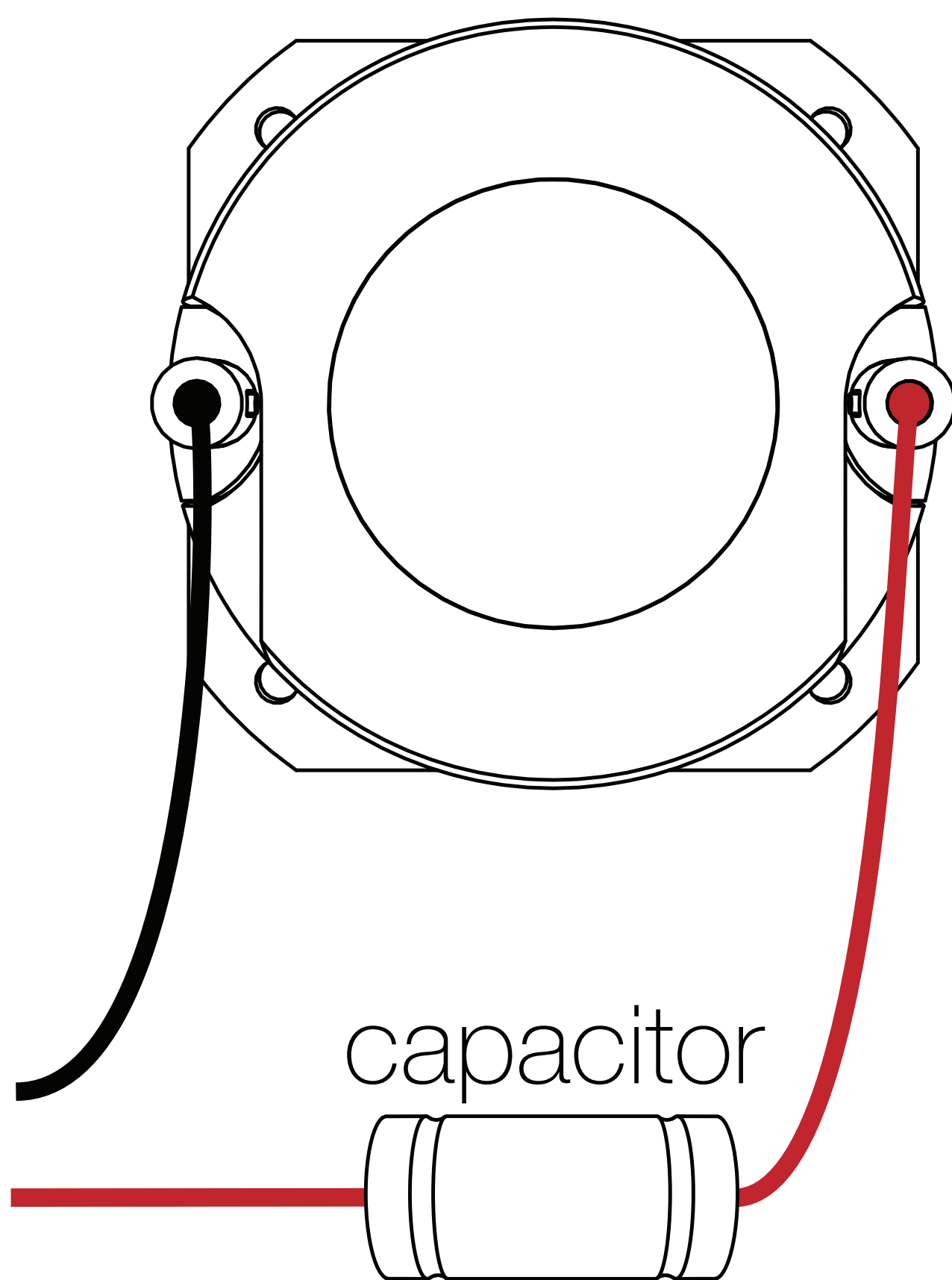

Si la salida del tweeter es demasiado alta, instale el capacitor y el resistor en serie con el cable de entrada del altavoz positivo del tweeter como se muestra en la imagen.

hacia el  
amplificador

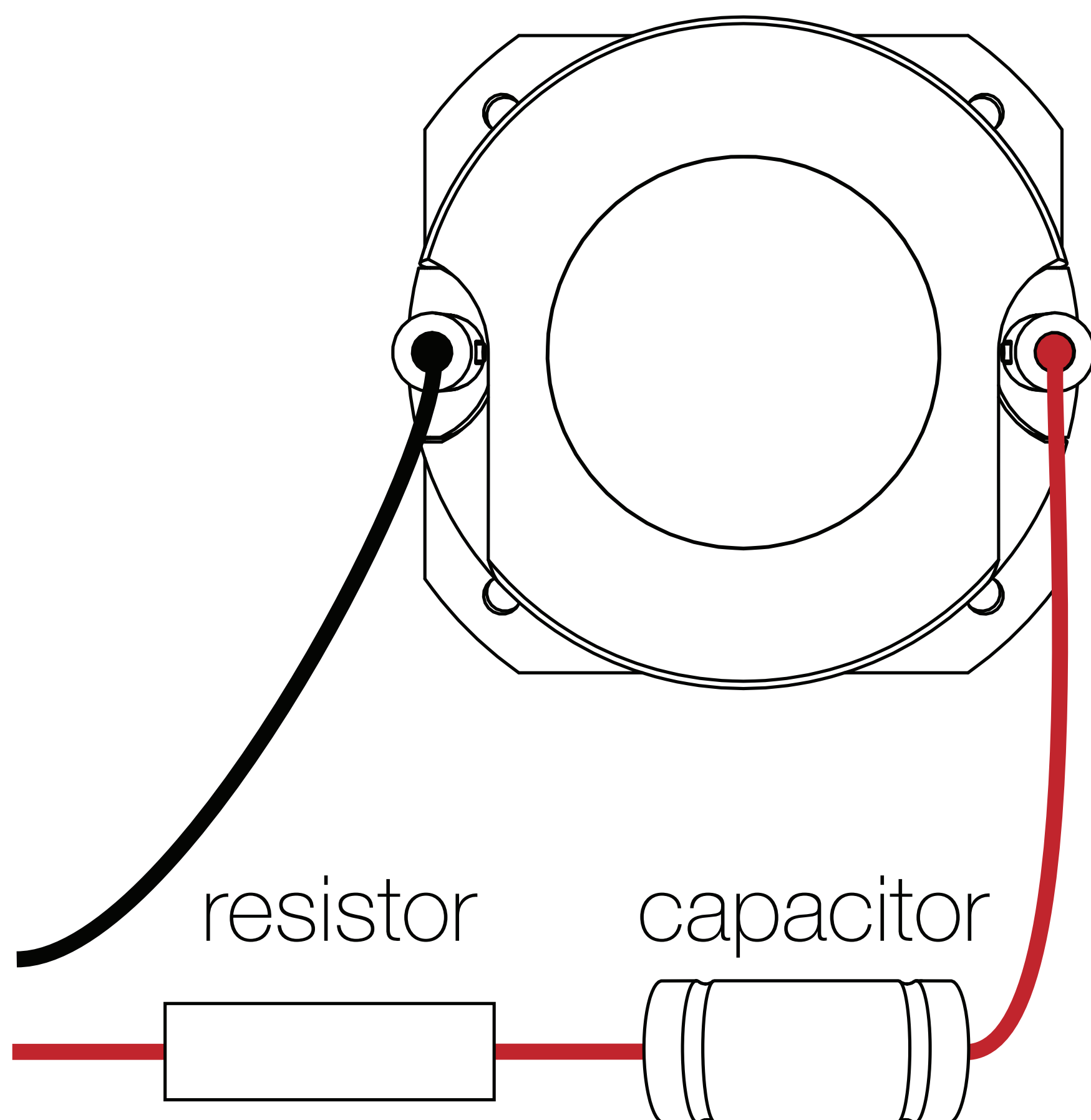

# Montaje del altavoz

Los altavoces ST KICKER están diseñados para aplicaciones al aire libre en instalaciones personalizadas y no requieren de una carcasa sellada para un desempeño óptimo. Es importante aislar el sonido que proviene de la parte frontal del altavoz del sonido que irradia de la parte trasera del altavoz. Esto puede conseguirse fácilmente montando los altavoces en las ubicaciones de fábrica del vehículo o en una ubicación con una cámara posterior semiaislada (como la cubierta trasera de un vehículo detrás de los asientos traseros).

Si está reemplazando los altavoces de fábrica en sus ubicaciones originales, es probable que necesite modificar el orificio de montaje de manera que se adapte a sus configuraciones específicas del altavoz y de los tornillos requeridos. Utilice las plantillas recortables incluidas para orificios de montaje. Necesitará perforar nuevos orificios para tornillos usando una broca de 7/64" (2.5 mm). Asegúrese de que el altavoz no interferirá con los mecanismos de apertura y cierre de la cajuela y las puertas y que los tornillos insertados no perforarán el cableado ni interferirán con alguna otra pieza mecánica en la parte inferior de la superficie de montaje. Suba y baje completamente las ventanas.



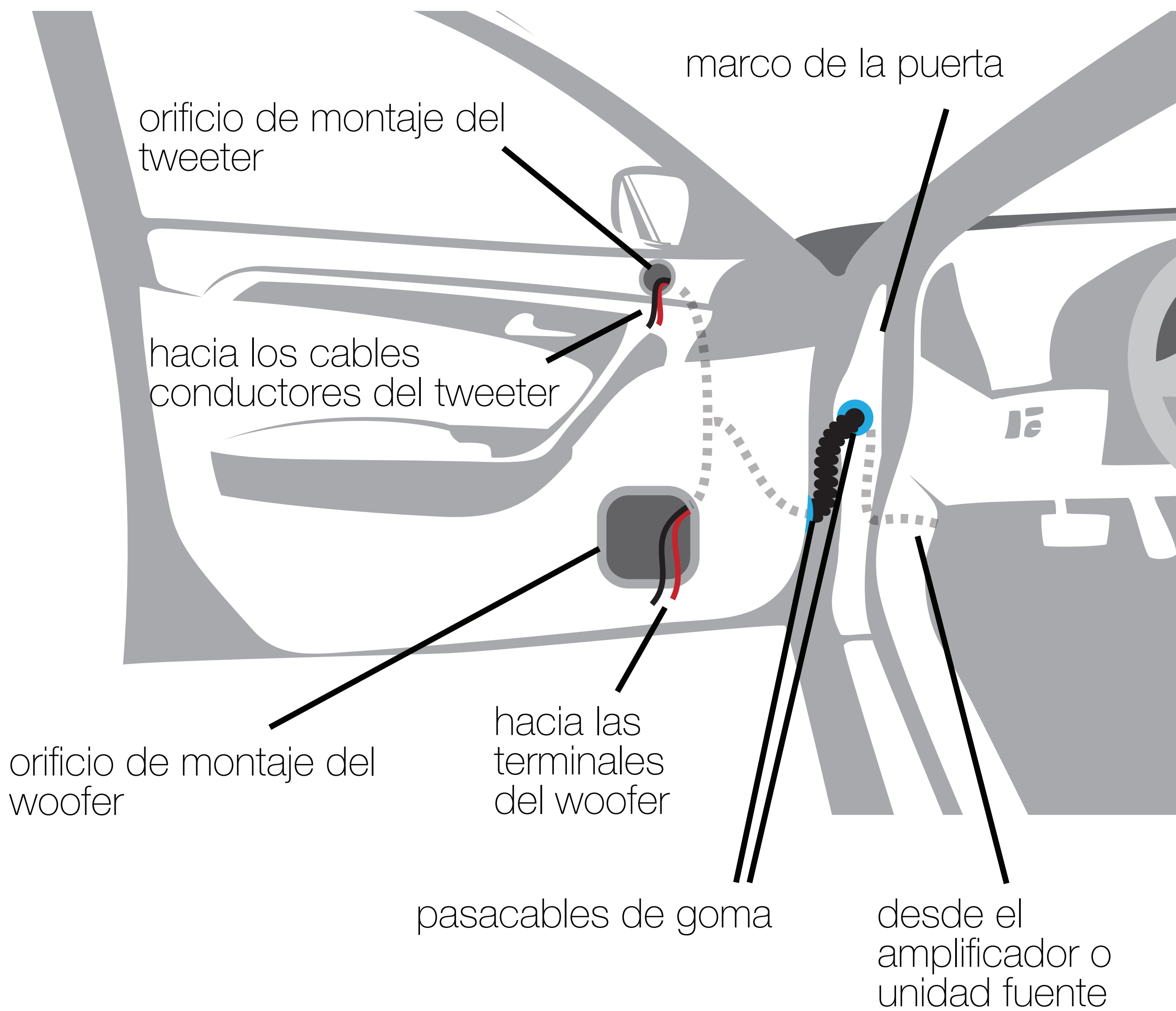

Si las ubicaciones de las aberturas del altavoz requieren que corte metal, evite las estructuras metálicas y los soportes. Si el cuerpo de la puerta y el panel no pueden soportar el peso del altavoz, un aro de refuerzo opcional fabricado con material apropiado puede ser sujetado o adherido al cuerpo de la puerta.

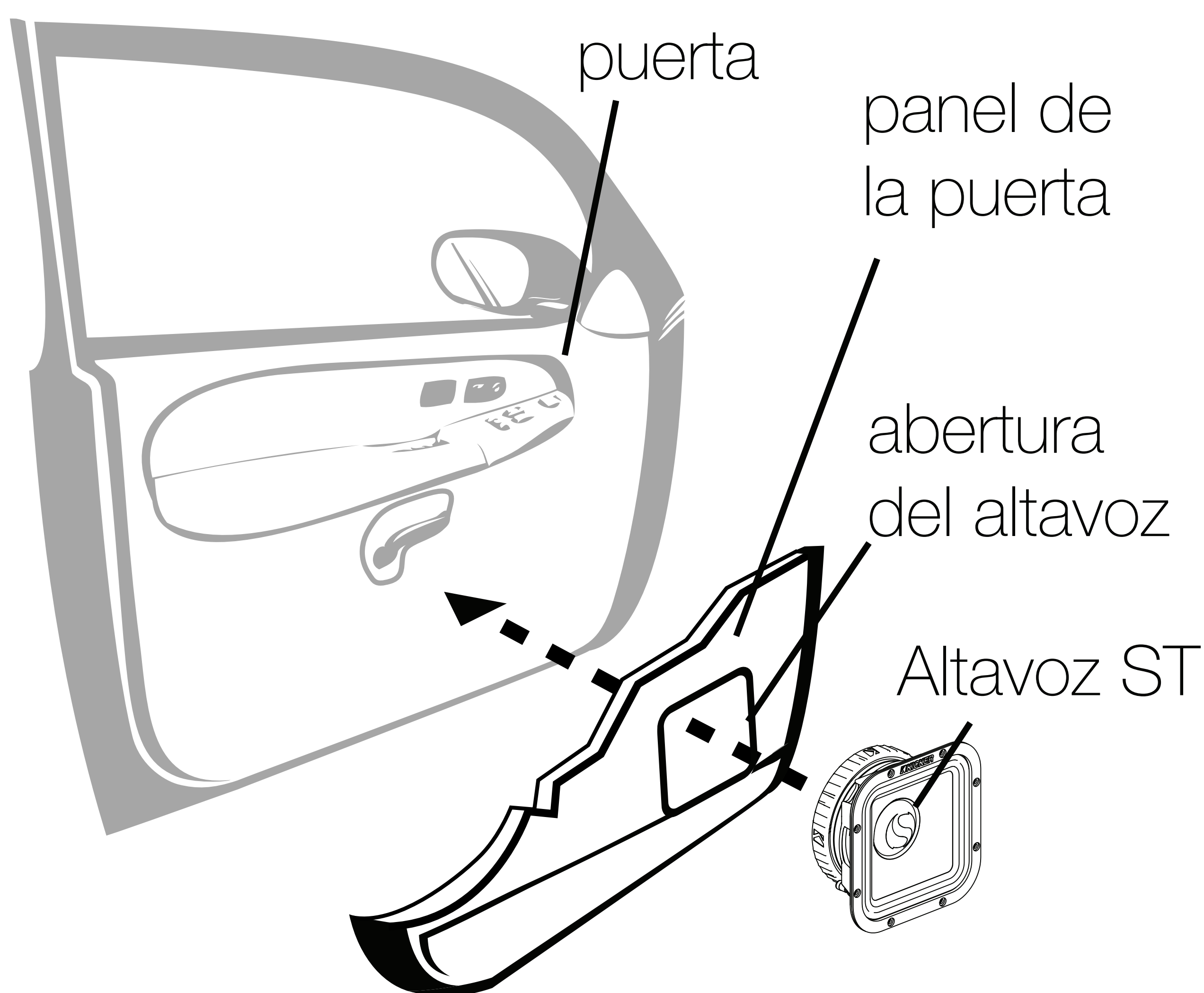



# Montaje del tweeter

El tweeter podrá montarse a través detrás de la superficie de montaje, o montarse encima de la superficie.

Para el **montaje de agujero pasante**, corte un orificio circular en la superficie de montaje a 1.75" (45 mm) para el ST3TW, y 2" (50 mm) para el ST4TW.

Elija una ubicación en el tablero con espacio detrás del tablero donde quede lugar para la estructura del motor y el tweeter. Después de verificar los espacios, corte un orificio de montaje en el panel.

Instale la tuerca de soporte en el tweeter.

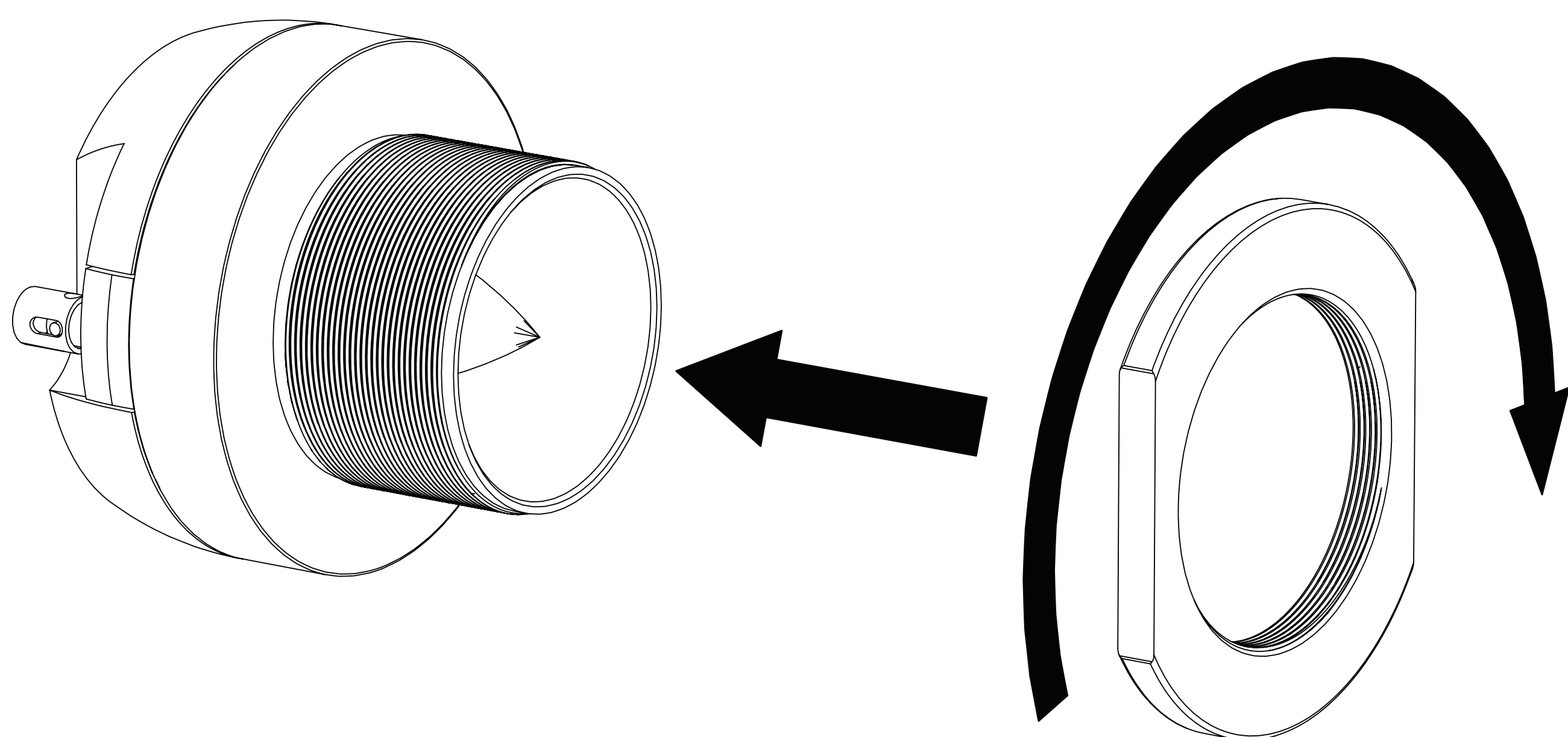

Coloque el tweeter en el orificio de montaje e instale la brida de montaje redonda o cuadrada en el tweeter, con la orientación deseada del tweeter y la brida.

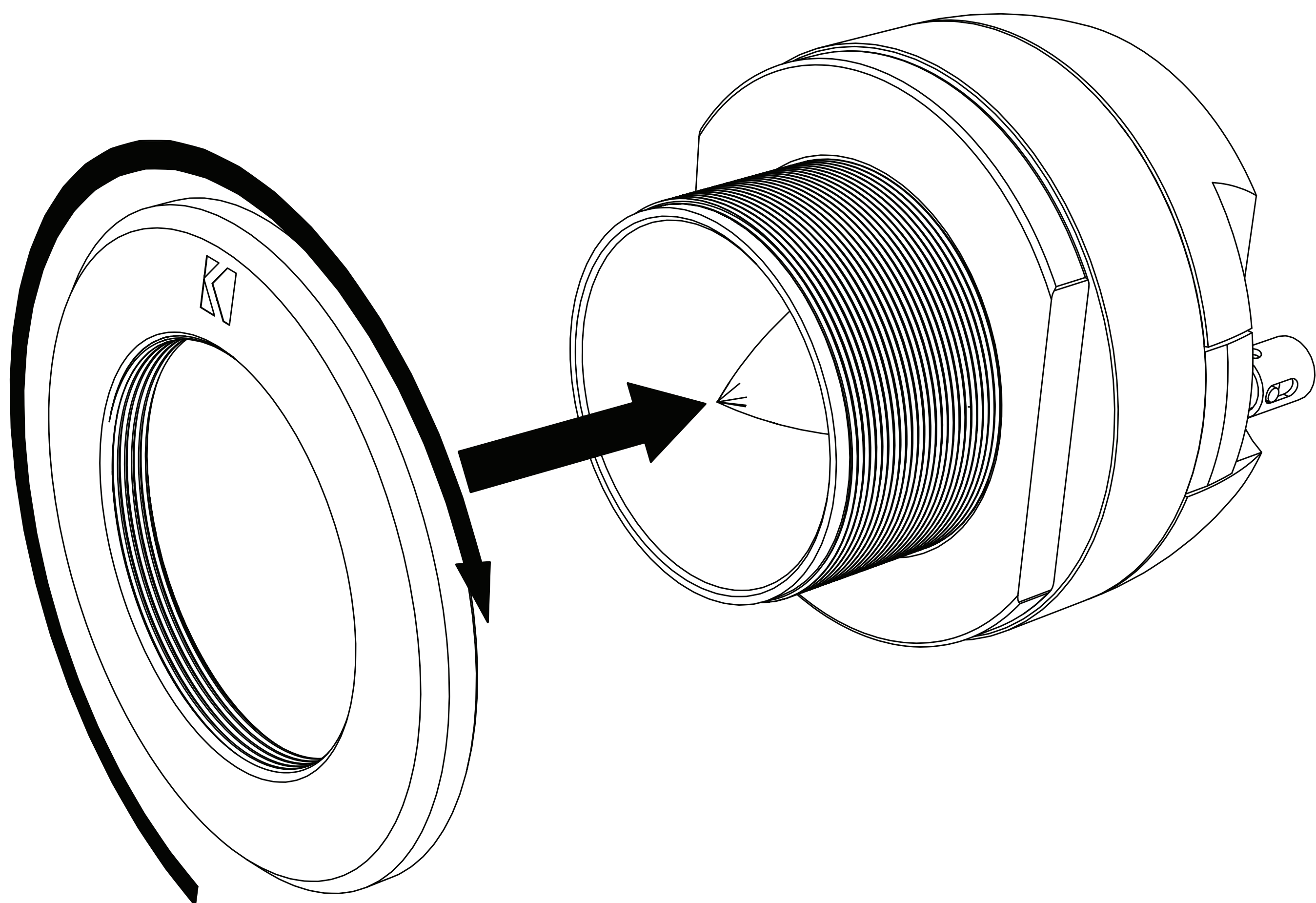

Apriete la tuerca de soporte en la superficie de montaje para asegurar el tweeter.

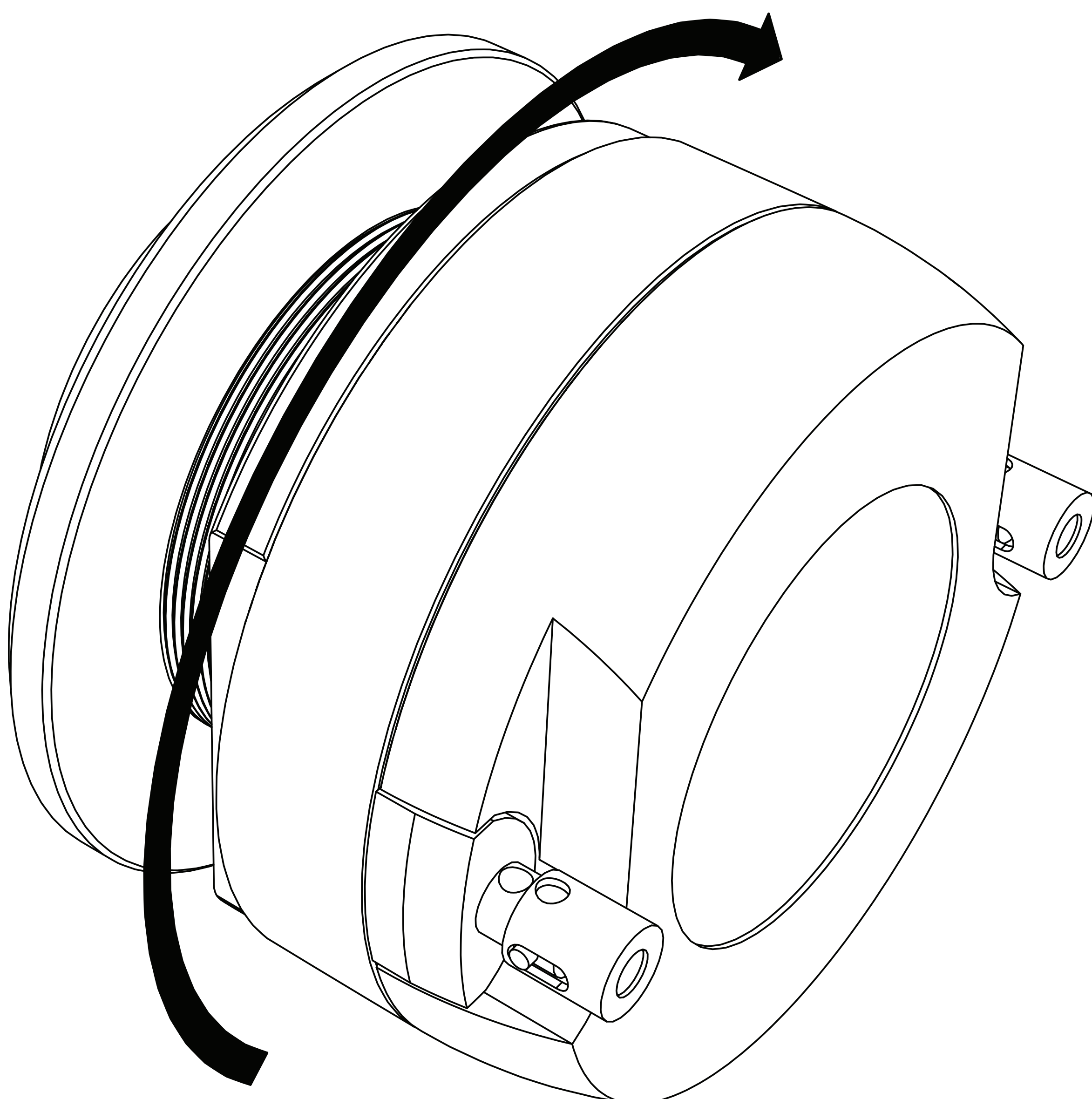



Para el **montaje en superficie**, corte un orificio circular en la superficie de montaje a 2,375" (60 mm) para el ST3TW, y a 3" (75 mm) para el ST4TW.

Pase el cable a través del orificio de montaje en el panel. Instale la tuerca de soporte en el tweeter.

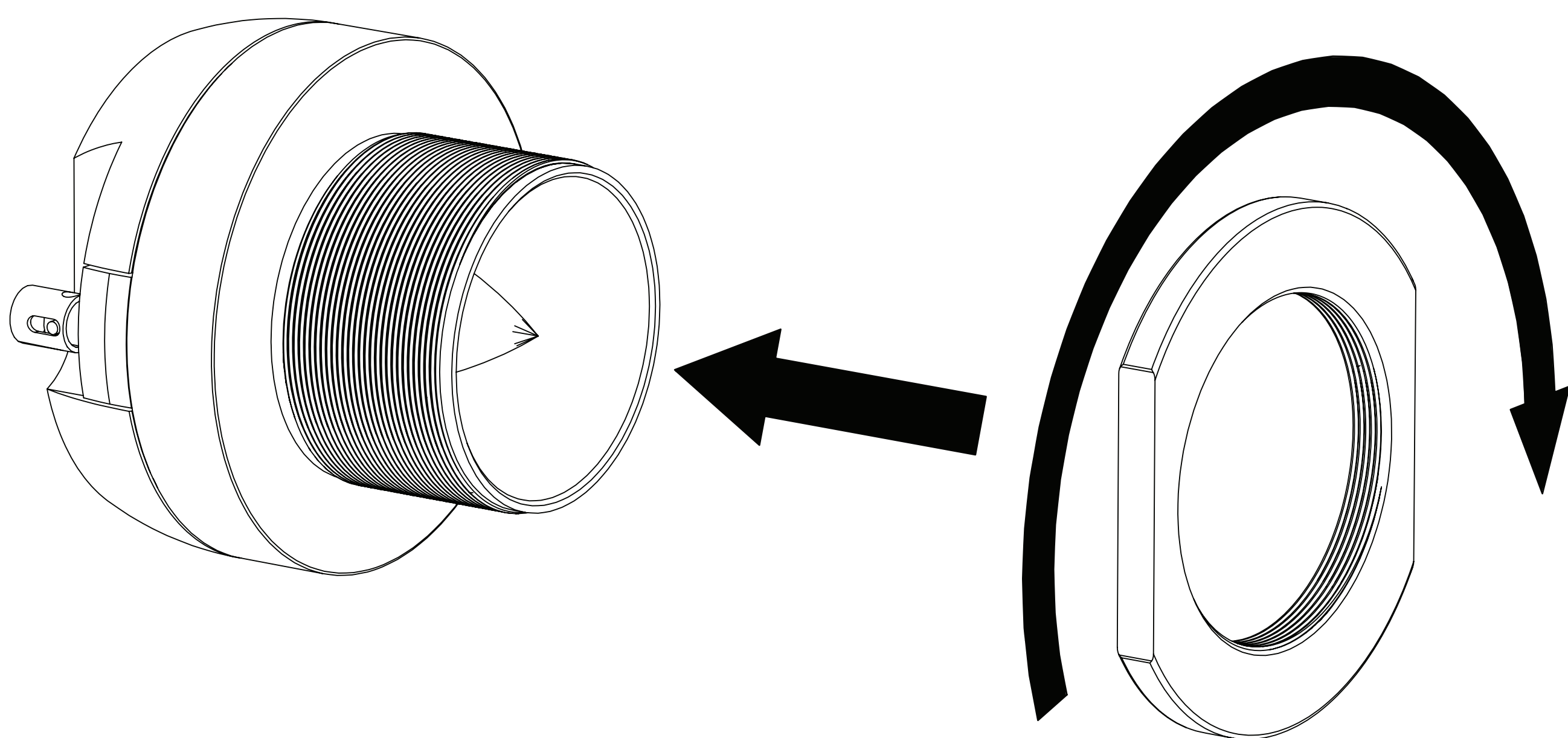

Instale la brida de montaje cuadrada en el tweeter, con la orientación deseada del tweeter y la brida.

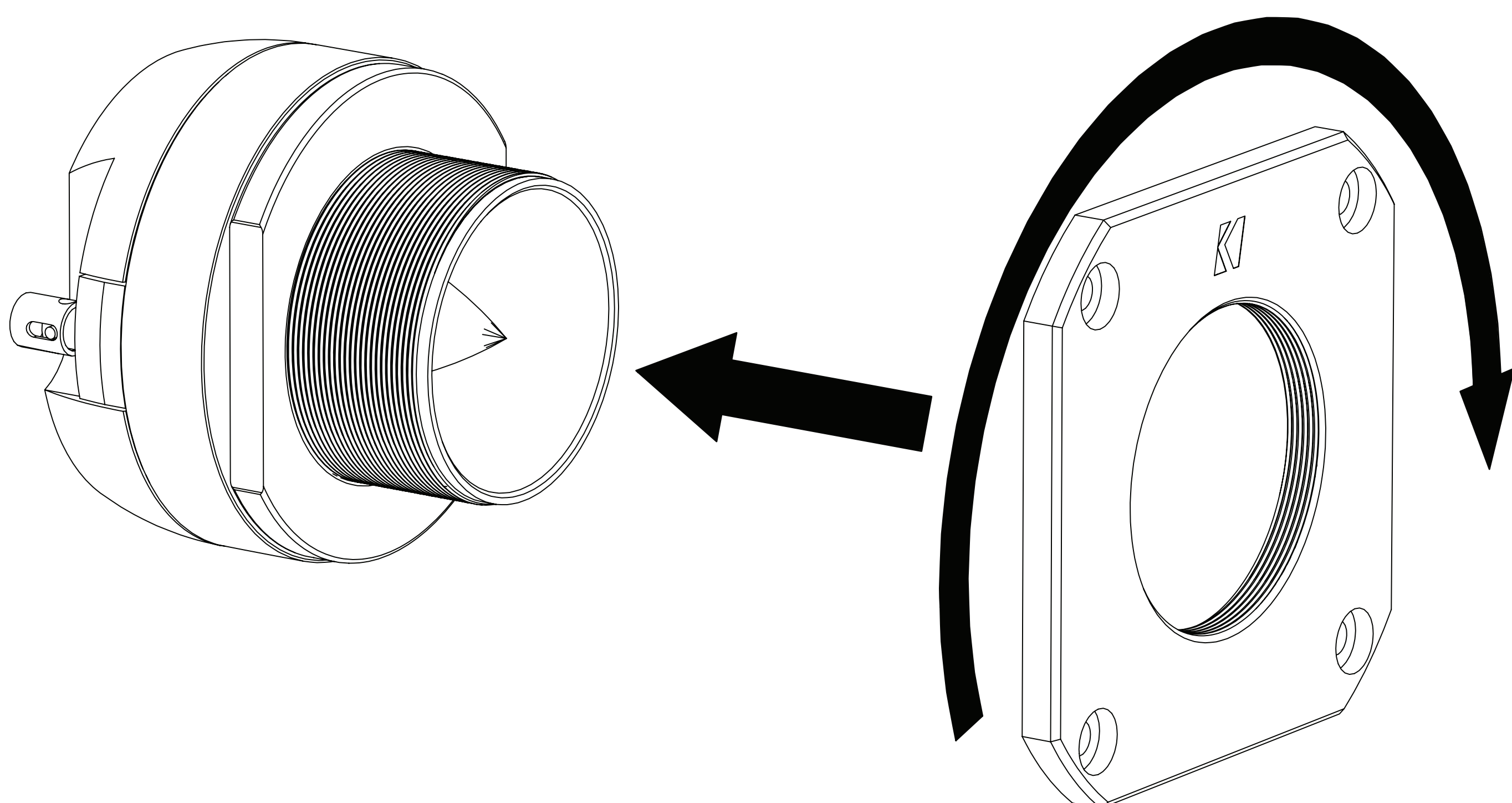



Apriete la tuerca de soporte para fijar en su lugar la brida de montaje cuadrada.

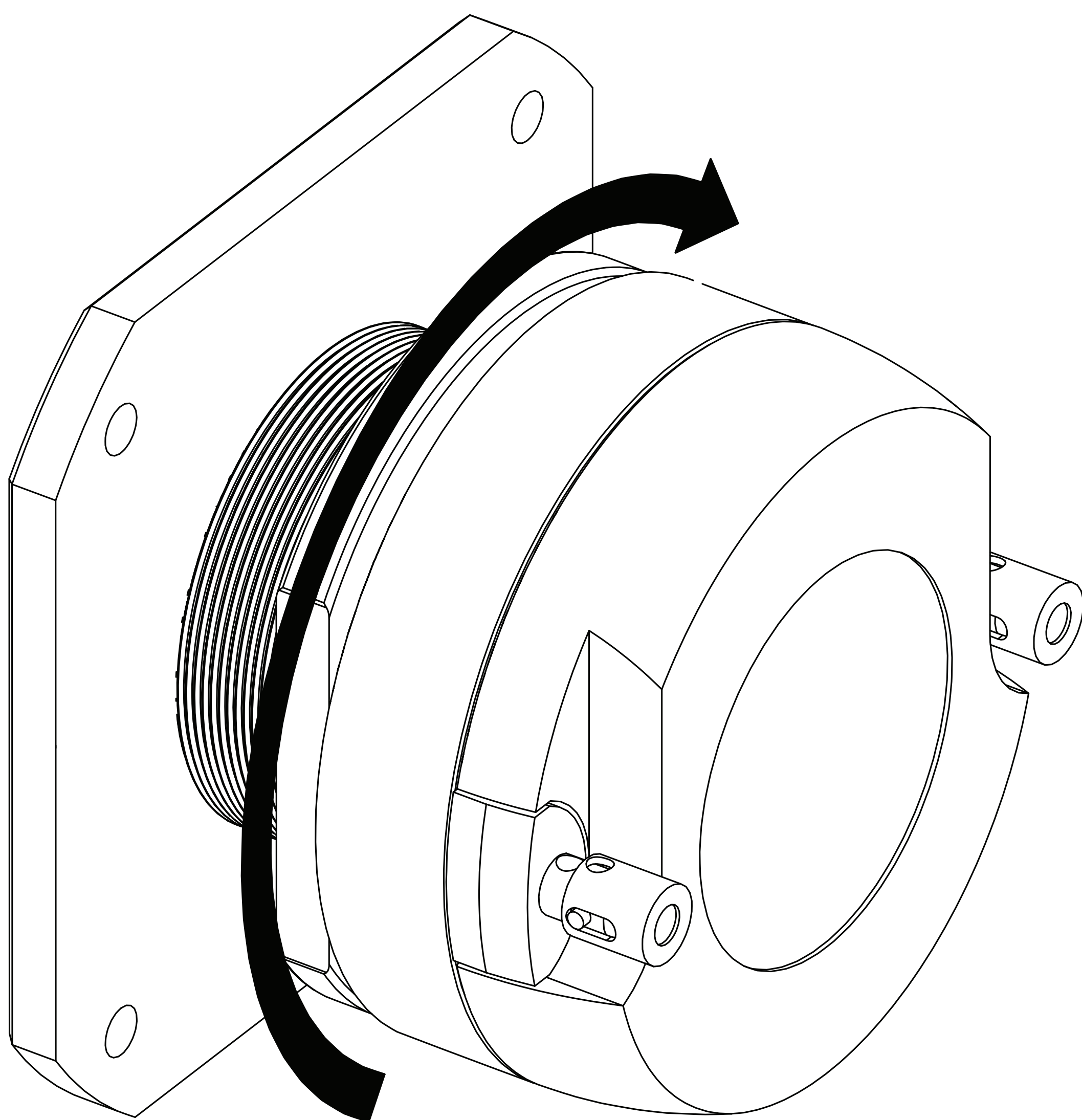

Coloque el tweeter en el orificio de montaje y después de encontrar la orientación deseada, marque los orificios para los tornillos de montaje que se perforarán con una broca de 7/64" (2.5 mm). Asegure el tweeter a la superficie con los tornillos suministrados.

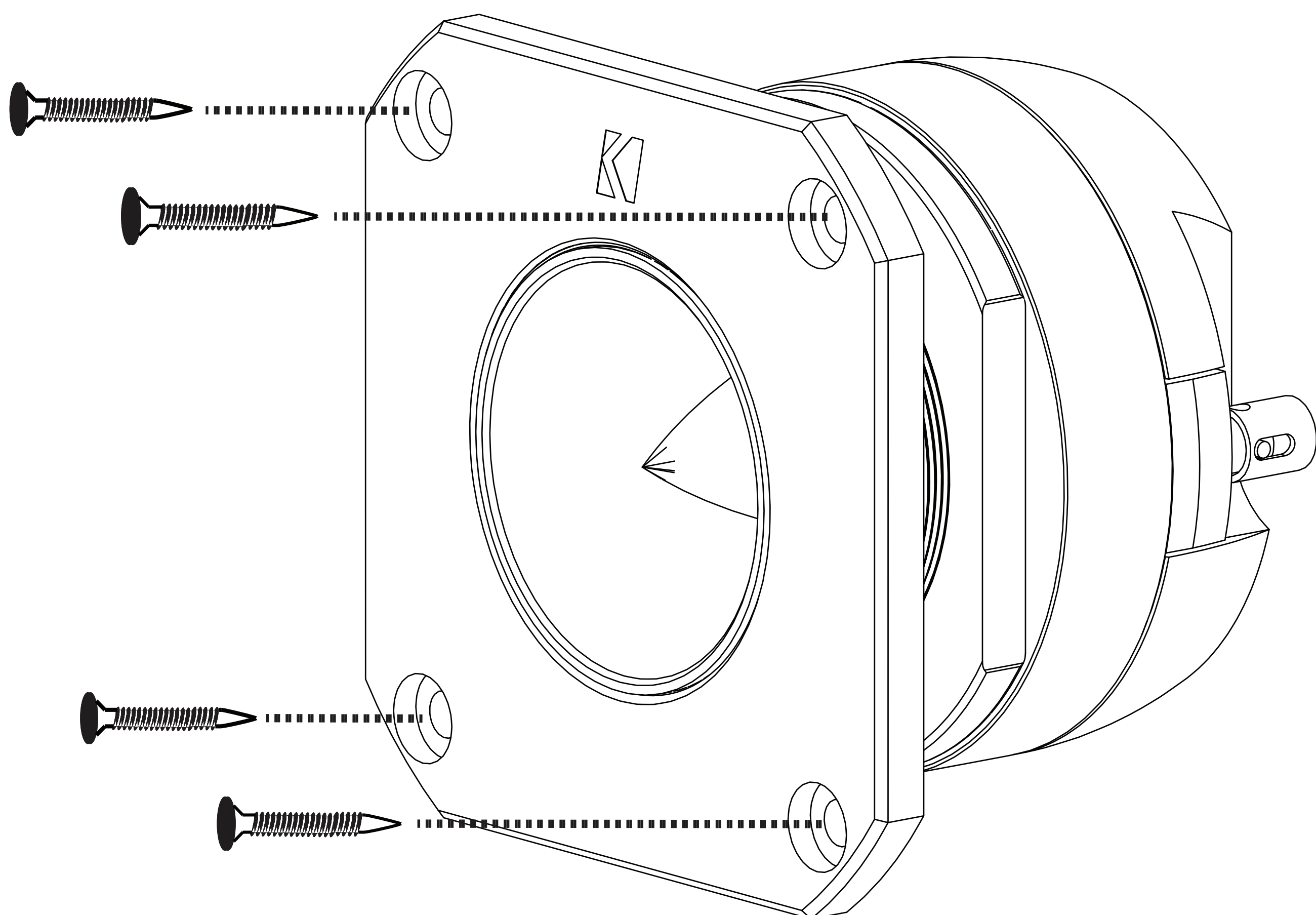

# Reparación del tweeter

En caso de falla, los ST3TRK y ST4TRK pueden restaurados. Proceda con los siguientes pasos para reemplazar el diafragma.

Comience por retirar los tres tornillos con cabeza Phillips ubicados en la parte posterior del tweeter.

*Nota: El ST4 usa tornillos de cabeza Allen en la parte frontal del tweeter.*

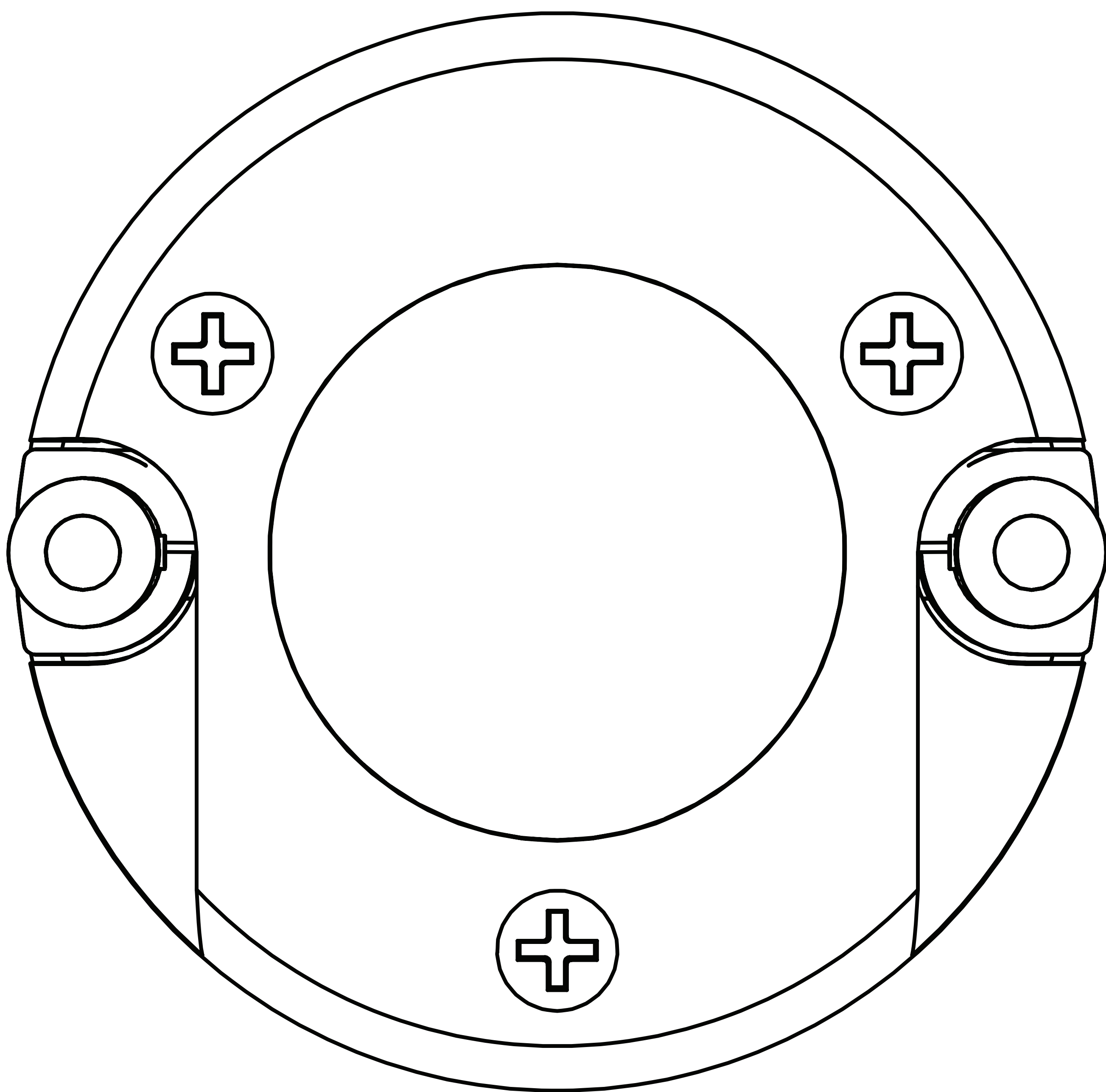

Desmonte el tweeter y deseche el ensamble del diafragma dañado.

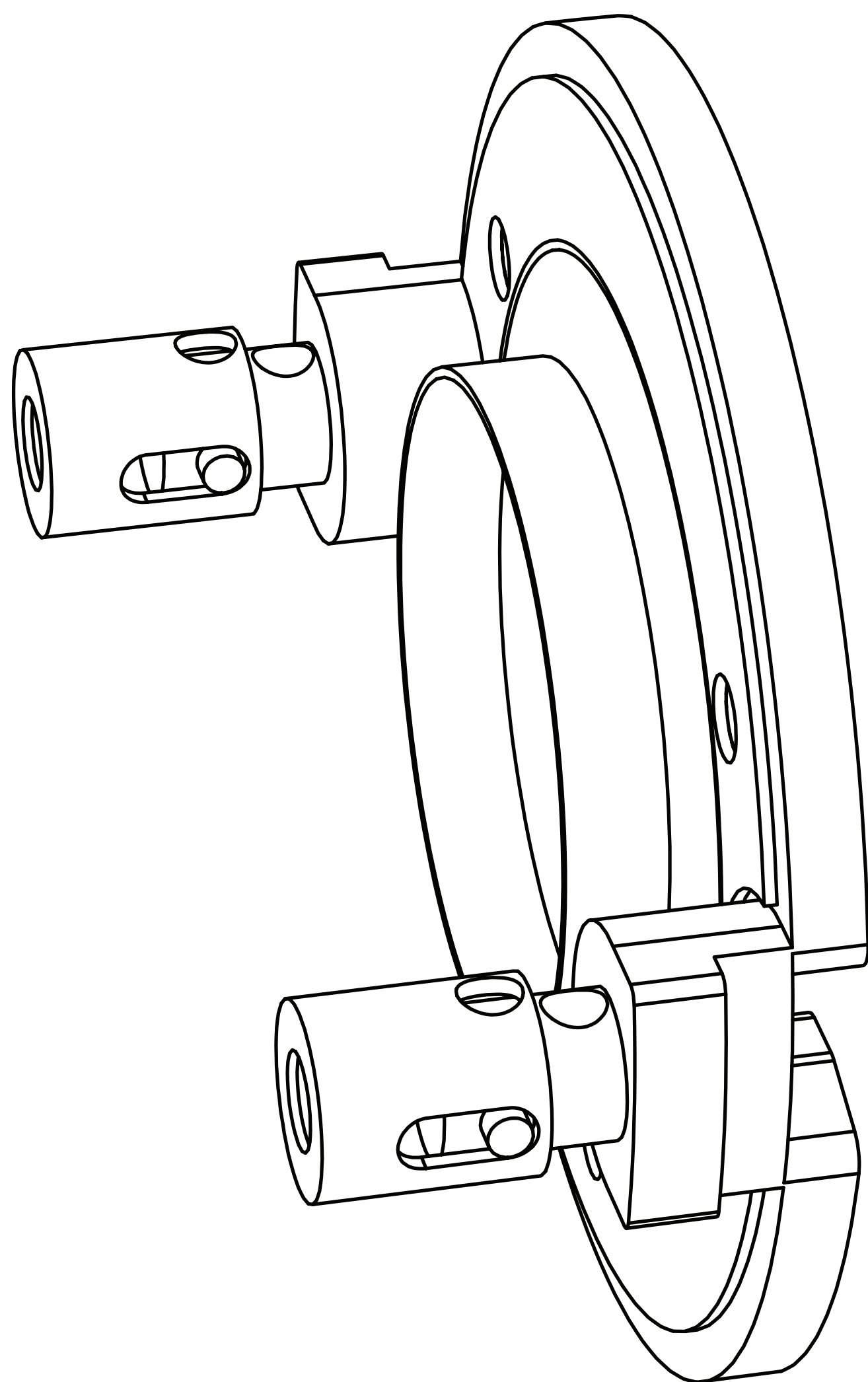

Limpie la suciedad del imán del motor, enfocándose en espacio de la bobina de VOZ.

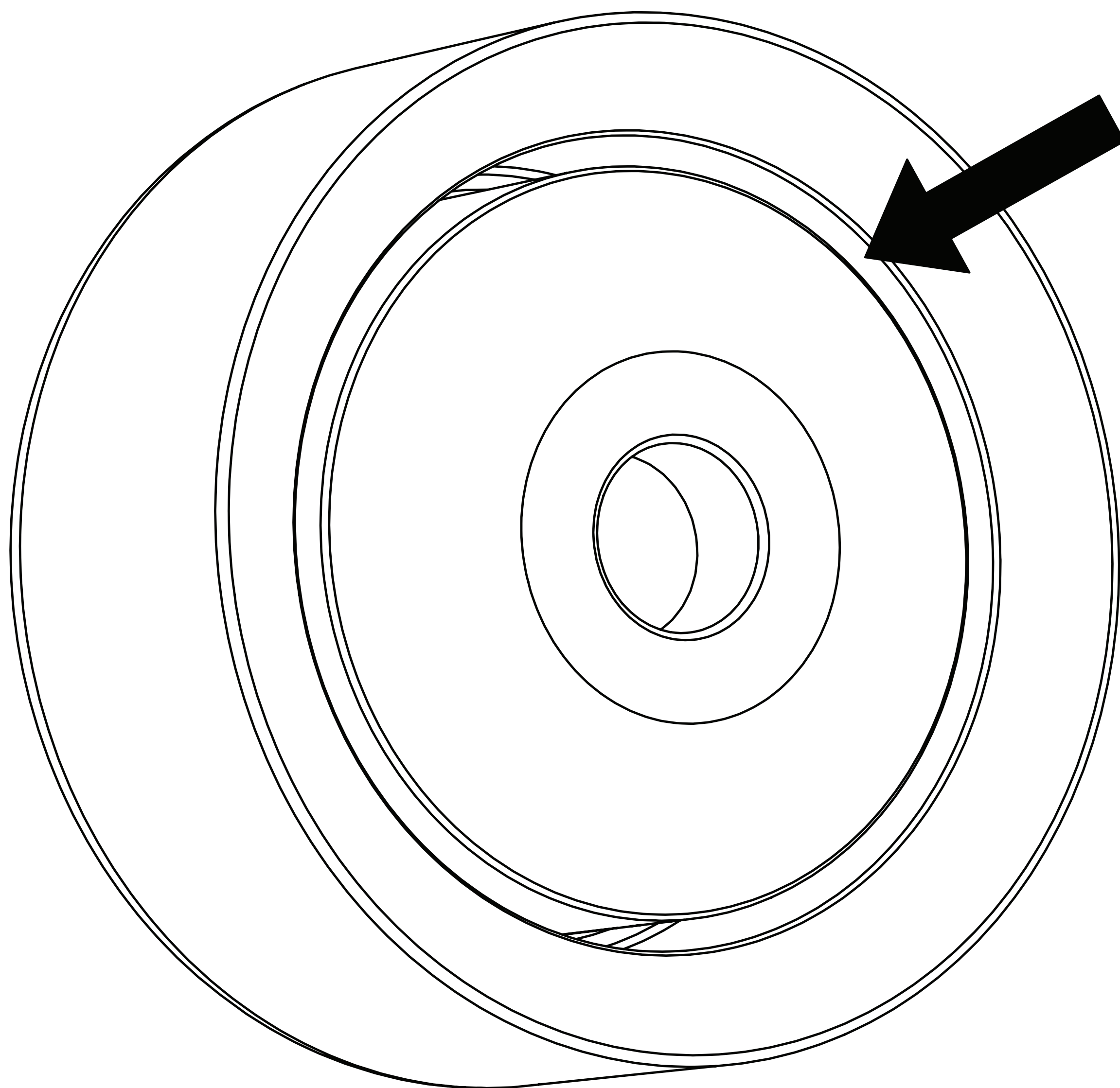



Instale la placa posterior, arandela e imán del motor en la carcasa del motor. Asegúrese de que el imán esté insertado respetando el espacio de la bobina de voz.

carcasa del motor

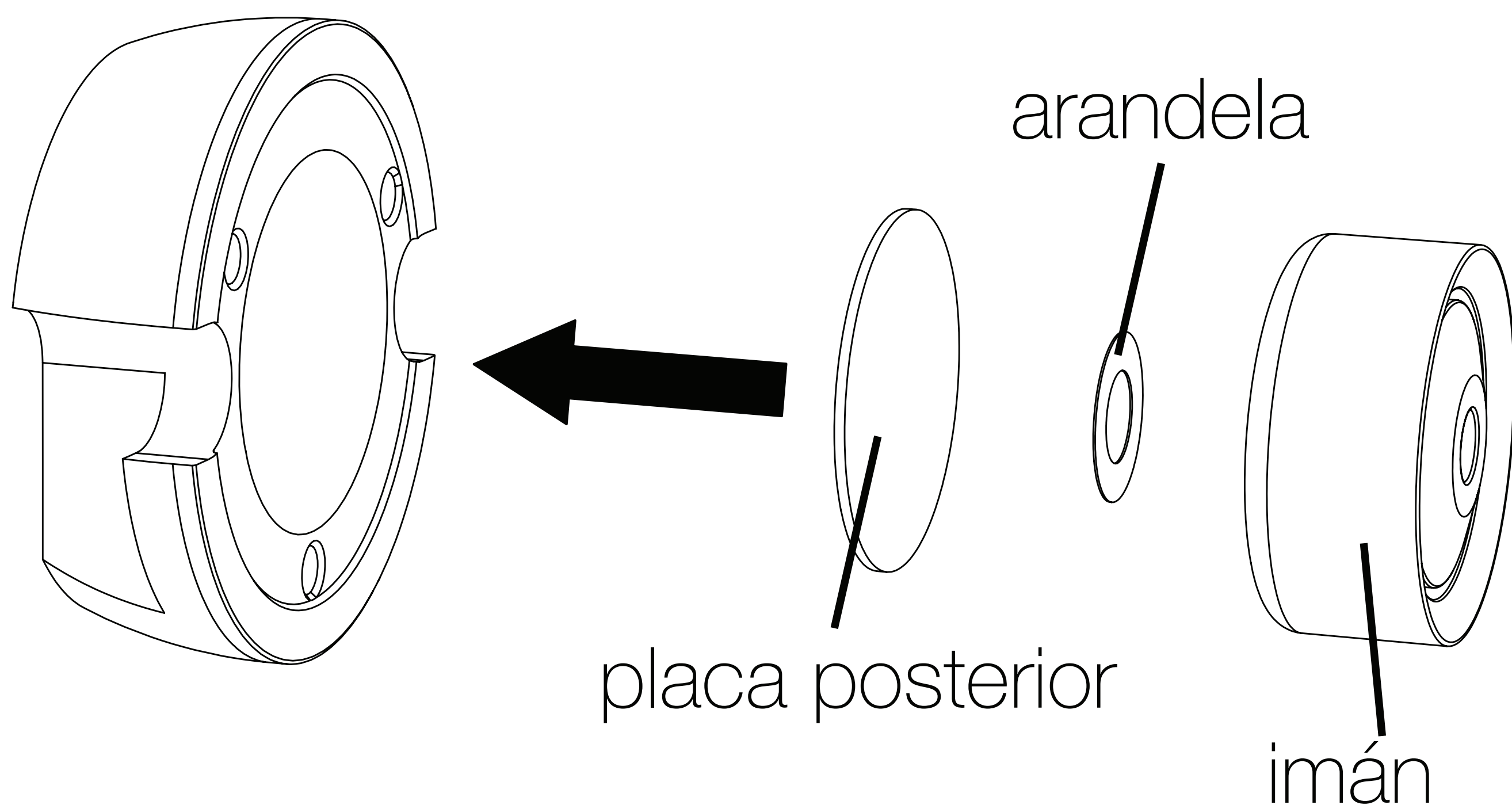

Instale con cuidado el nuevo ensamble de diafragma en la carcasa del motor alineando suavemente la bobina de voz del diafragma con el espacio de la bobina de voz del imán. Los orificios de montaje de la carcasa y el diafragma también deben estar alineados.

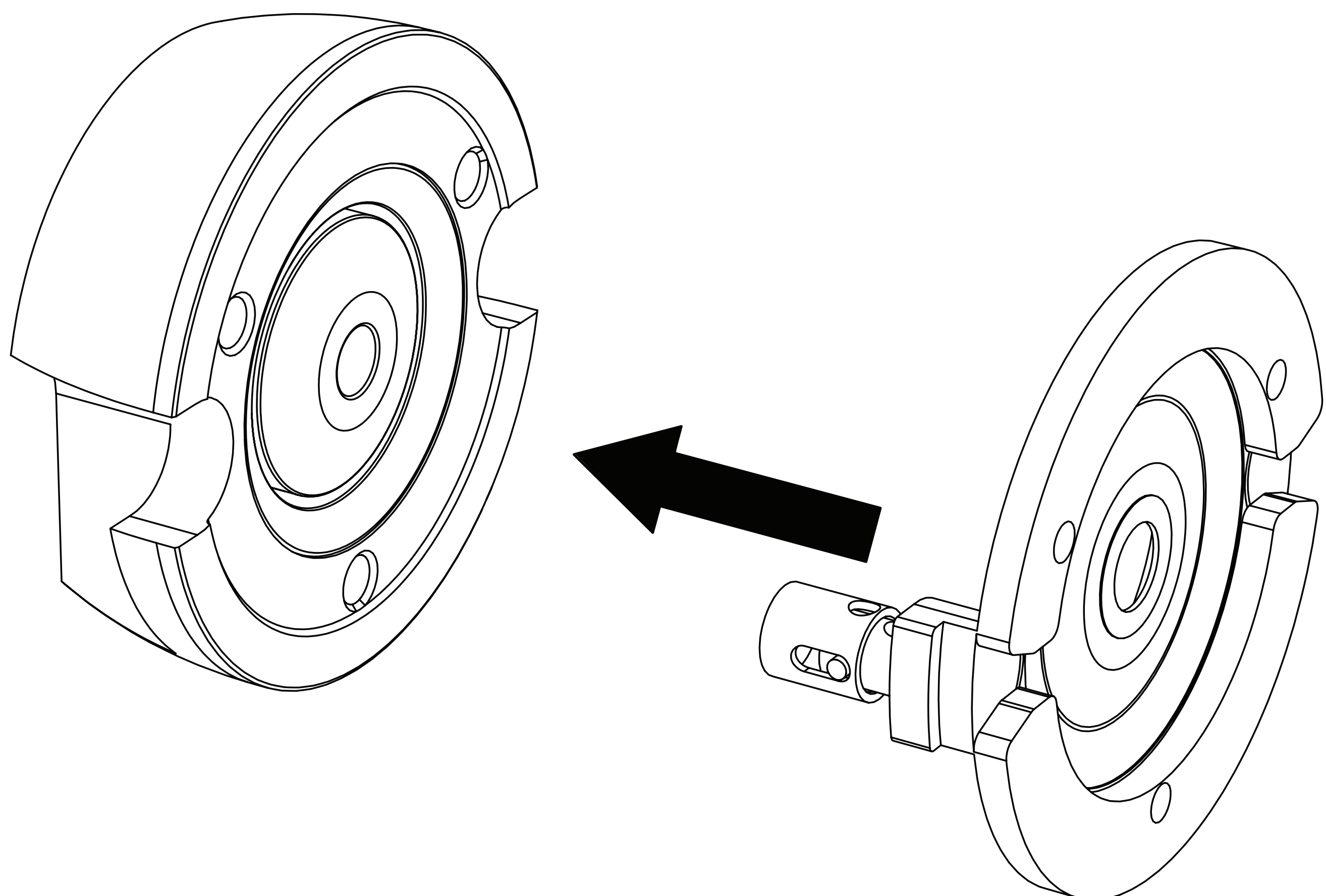

Inserte el conector de fase en la bocina.

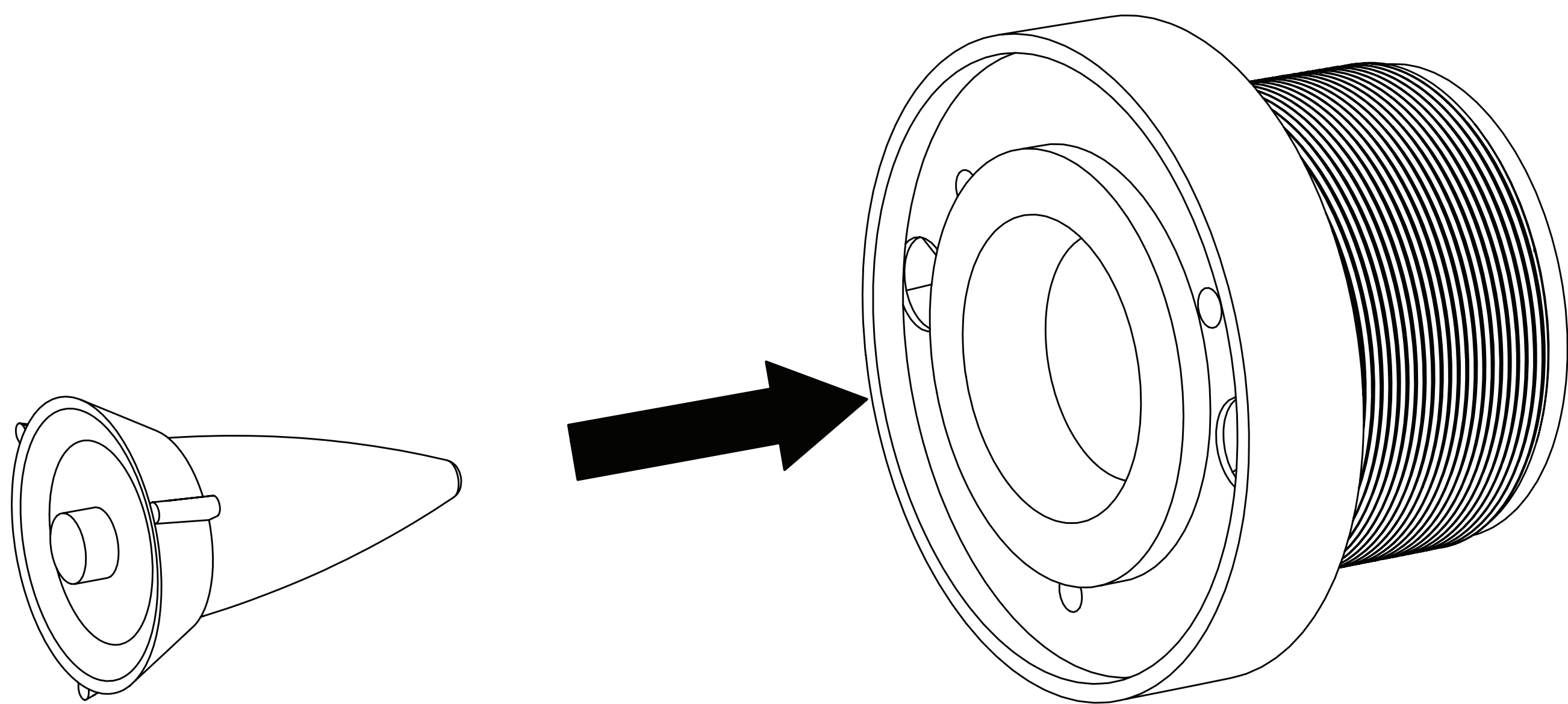

Instale el ensamble de la carcasa del motor en el ensamble de la bocina, asegurándose de que los tres orificios de los tornillos estén alineados.

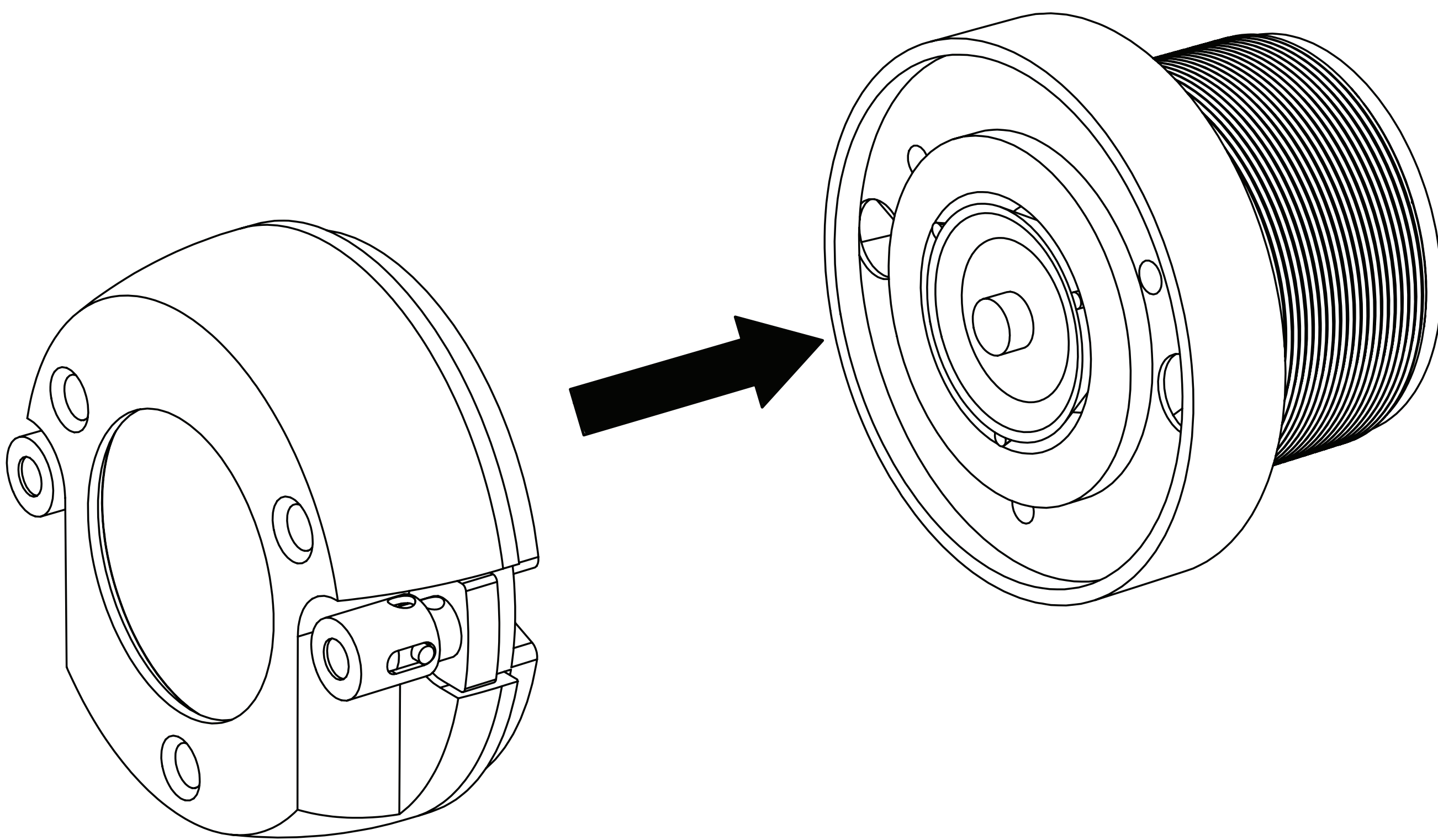

Inserte y apriete los tres tornillos.

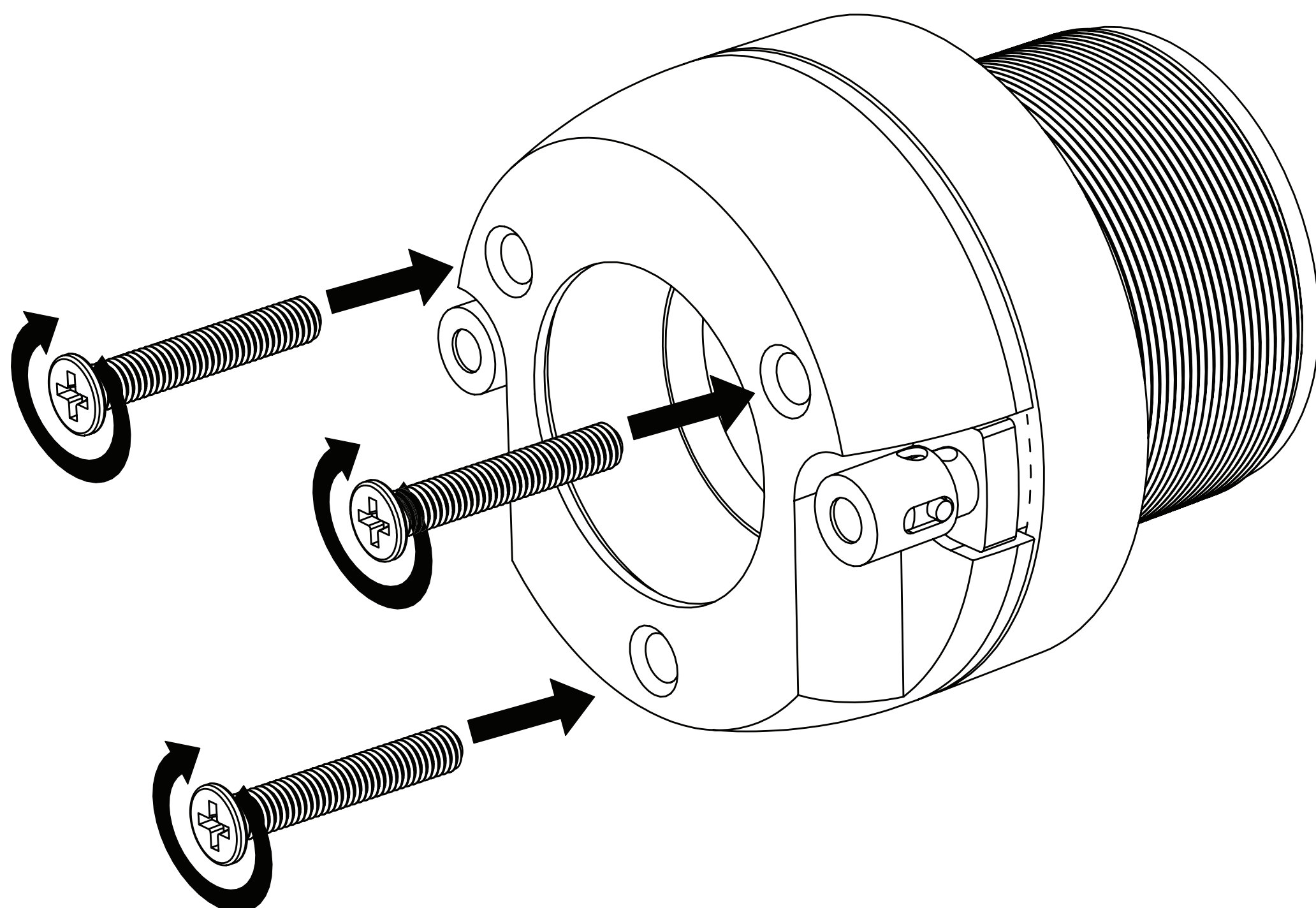

# Contenu

---

Présentation .....	33
Spécifications .....	34
Installation .....	35
Configuration du câblage .....	35
Câblage du haut-parleur d'aigus .....	36
Montage du haut-parleur d'aigus .....	39
Réparation du haut-parleur d'aigus .....	43
Garantía   Garantie .....	64



# Présentation

---

## **IMPORTANTE MISE EN GARDE POUR LA SÉCURITÉ**

UNE UTILISATION CONTINUE ET PROLONGÉE D'UN AMPLIFICATEUR, D'UN HAUT-PARLEUR OU D'UN CAISSON DE GRAVES AVEC UN SON DISTORDU, ÉCRÊTÉ OU EXCESSIF PEUT FAIRE SURCHAUFFER VOTRE SYSTÈME AUDIO, QUI RISQUE DE PRENDRE FEU ET DE CAUSER DE SÉRIEUX DÉGÂTS À VOS COMPOSANTS ET/OU VOTRE VÉHICULE. LES AMPLIFICATEURS REQUIÈRENT UN ÉVENT D'AÉRATION JUSQU'À 10 CM (4 POUCES). LES CAISSONS DE GRAVES DOIVENT ÊTRE MONTÉS AVEC AU MOINS 2,5 CM (1 POUCE) D'ÉCART ENTRE L'AVANT DU HAUT-PARLEUR ET TOUTE SURFACE. LES PRODUITS KICKER SONT CAPABLES DE PRODUIRE DES NIVEAUX SONORES POUVANT ENDOMMAGER VOTRE AUDITION DE MANIÈRE IRRÉVERSIBLE ! LE RÉGLAGE D'UN SYSTÈME À UN NIVEAU PRODUISANT UNE DISTORSION AUDIBLE ENDOMMAGE DAVANTAGE L'AUDITION QUE L'ÉCOUTE D'UN SYSTÈME SANS DISTORSION AU MÊME VOLUME. LE SEUIL DE LA DOULEUR INDIQUE TOUJOURS QUE LE NIVEAU SONORE EST TROP ÉLEVÉ ET POURRAIT ENDOMMAGER VOTRE AUDITION DE MANIÈRE IRRÉVERSIBLE. VEUILLEZ RÉGLER LE VOLUME SONORE EN FAISANT PREUVE DE BON SENS.

Les enceintes série ST Street de KICKER sont le dernier ajout à la gamme innovante et complète d'enceintes mobiles et PA de KICKER. Les haut-parleurs d'aigus à membrane en dôme et à pavillon et haut-parleurs de médiums de 180 et 230 mm (7 et 9 po) ont été conçus pour des installations personnalisées dans des endroits difficiles. La conception carrée ultra-efficace des haut-parleurs et les haut-parleurs d'aigus à compression poussés à travers un pavillon, éliminent le bruit ambiant, le bruit de la foule et tout ce qui peut entraver le son. Que vous souhaitiez améliorer un système audio existant ou en installer un nouveau, ces haut-parleurs sont conçus pour être installés dans des espaces à l'air libre et monter le son ! Nous espérons que vous avez la possibilité d'associer ces nouveaux haut-parleurs avec notre gamme primée d'amplificateurs et d'accessoires pour tirer le meilleur profit de votre nouveau système !

# Spécifications

<b>Haut-parleurs ST</b>	<b>ST7MB</b>	<b>ST9MB</b>	<b>ST3TW</b>	<b>ST4TW</b>
Haut-parleur de graves [mm ; pouces]	180 ; 7	230 ; 9		
Haut-parleur d'aigus [mm ; po]			25 ; 1	38 ; 1,5
Puissance en crête [W]	500	600	100	100
Puissance d'amplificateur recommandée [W RMS]	50–250	50–300	15–50	15–50
Sensibilité [1 W, 1 m]	92	94	106	108
Réponse en fréquence [Hz]	80–7,5k	80–5,5k	3,5k–20k	3k–20k
Diamètre du trou de montage [mm ; pouces]	139 ; 5-7/16	168 ; 6-5/8	4-5/8 X 6-9/16	148 X 167
Profondeur de montage [mm ; po]	81 ; 3-3/16	93 ; 3-11/16	85 ; 3-3/8	
Impédance nominale [ $\Omega$ ]	4 ou 8	4 ou 8	4	4
Matériau de la bobine	Ferrite	Ferrite	Ferrite	Ferrite
Matériau du cône du haut-parleur de graves	Pâte pressée	Pâte pressée		
Matériau d'enveloppe du haut-parleur de graves	Tissu traité	Tissu traité		
Matériau du dôme du haut-parleur d'aigus			Aluminium	Aluminium
Conception du haut-parleur d'aigus			Membrane en dôme	Membrane en dôme

**Remarque :** toutes les spécifications et valeurs de performance sont sujettes à modification. Veuillez vous rendre sur **[www.kicker.com](http://www.kicker.com)** pour les informations les plus récentes. Pour tirer les meilleures performances de vos nouveaux haut-parleurs KICKER, nous vous recommandons d'utiliser des accessoires et du câblage KICKER authentiques. Veuillez laisser deux semaines de rodage aux haut-parleurs afin de leur permettre d'atteindre leurs performances optimales.

**Astuce de pro :** il ne vous manque plus qu'un amplificateur KICKER et quelques câbles pour bénéficier d'une mise à niveau totale de votre installation, qui surpassera tout système d'origine ! Avec la gamme d'amplificateurs KICKER, il devient facile de doter votre source d'origine ou existante de basses surpuissantes. Demandez également à votre distributeur de vous parler des améliorations que constituent les caissons de graves KICKER.



# Installation

---

## Configuration du câblage

Nous vous recommandons d'utiliser un câble de calibre 16 (ou plus). Les haut-parleurs de la gamme médium ST ont une impédance nominale de 4 ou 8 ohms et fonctionnent avec tous types de sources ou d'amplificateurs conçus pour fonctionner à la charge ohm respective. **Assurez-vous que l'impédance de votre source ou amplificateur soit compatible avec la charge ohm adéquate pour le fonctionnement.**

Veillez à faire courir le câble de raccordement du haut-parleur dans un lieu exempt de véhicules ou autres mécanismes. Si vous ne disposez pas de câble de haut-parleur d'usine à l'emplacement que vous souhaitez, il peut être nécessaire de faire courir le câble du haut-parleur via le montant de la portière. Le câble du haut-parleur doit être maintenu à distance des bords tranchants et éviter tout risque de pincement par la portière.

Un passe-câble présent dans le montant de la portière constitue le lieu idéal pour faire courir le câble du haut-parleur. S'il n'y a pas de passe-câble et de trou d'usine, ou s'ils sont inaccessibles, vous devrez percer un trou pour faire courir le câble du haut-parleur via le montant de la portière. Faites attention à ne pas percer un autre câble ou un mécanisme de portière existant. Chaque fois qu'un câble est passé à travers un trou, il est nécessaire d'insérer un passe-câble en plastique ou en caoutchouc pour protéger le câble des dégâts.



# Câblage du haut-parleur d'aigus

Les haut-parleurs d'aigus de la série ST incluent un condensateur pour une utilisation en tant que filtre passe-haut passif, protégeant le haut-parleur d'aigus des basses fréquences et fournissant la meilleure réponse de fréquence pour le haut-parleur d'aigus en lien avec les médiums.

Alignez le condensateur avec le câble d'entrée positive du haut-parleur d'aigus comme indiqué.

vers l'amplificateur

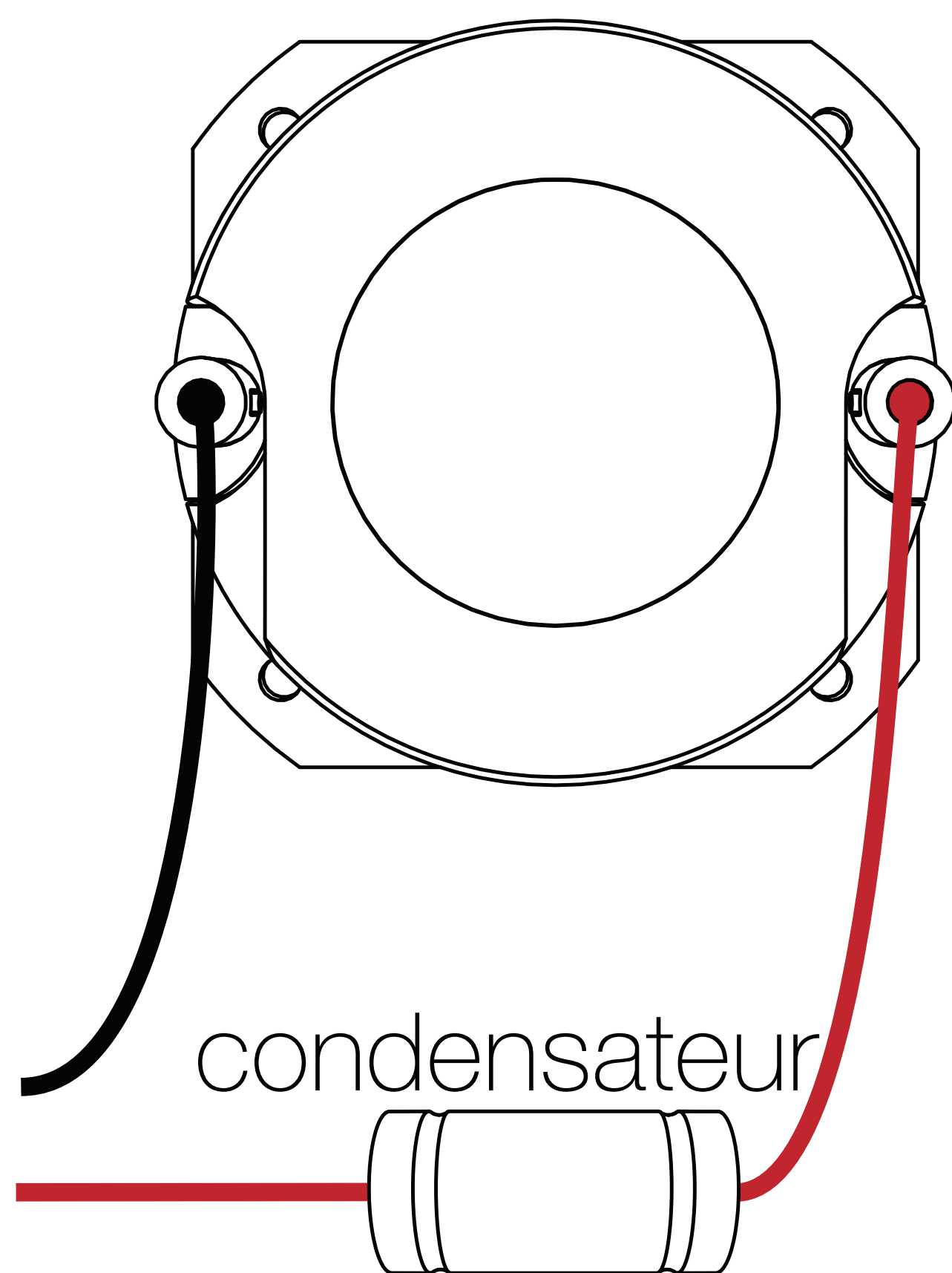

Si le niveau sonore du haut-parleur d'aigus est trop élevé, installez le condensateur et la résistance en série avec le câblage d'entrée positif du haut-parleur d'aigus comme indiqué.

vers l'amplificateur

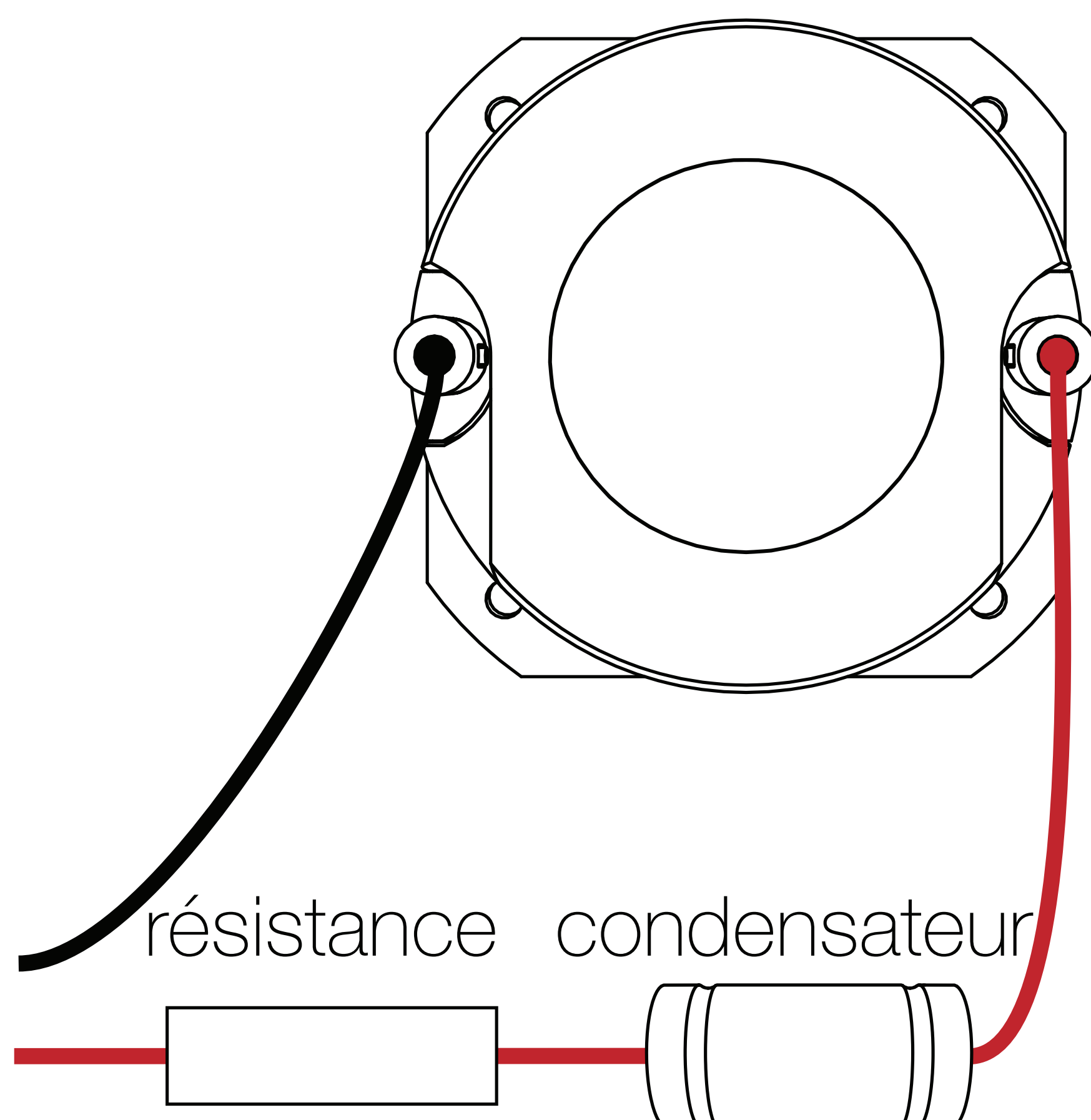

# Montage des haut-parleurs

Les haut-parleurs KICKER ST sont conçus pour les applications à l'air libre dans des installations personnalisées et ils ne nécessitent pas d'enceinte étanche pour délivrer des performances optimales. Il est important que le son provenant de l'avant du haut-parleur soit isolé de celui qui rayonne à l'arrière de celle-ci. La meilleure façon d'y parvenir est de monter les haut-parleurs soit aux emplacements d'origine du véhicule, soit dans un espace semi-isolé à l'arrière (comme la plage arrière d'une voiture, derrière la banquette).

Si vous remplacez des haut-parleurs d'usine à leur emplacement d'origine, vous devrez probablement modifier le trou de montage de façon à ce qu'il s'adapte au haut-parleur et aux formats de vis requis. Utilisez le modèle de découpage du trou de montage inclus. Vous devrez pré-percer de nouveaux trous de vis à l'aide d'une mèche de 2,5 mm (7/64e de po). Assurez-vous que le haut-parleur n'interfère pas avec les mécanismes d'ouverture et de fermeture de la portière et du coffre, et que les vis fournies ne transpercent pas le réservoir de carburant ou le câblage, ni n'interfèrent avec toute autre pièce mécanique positionnée sous la surface de montage. Descendez les vitres tout en bas, puis remontez-les en position maximale.



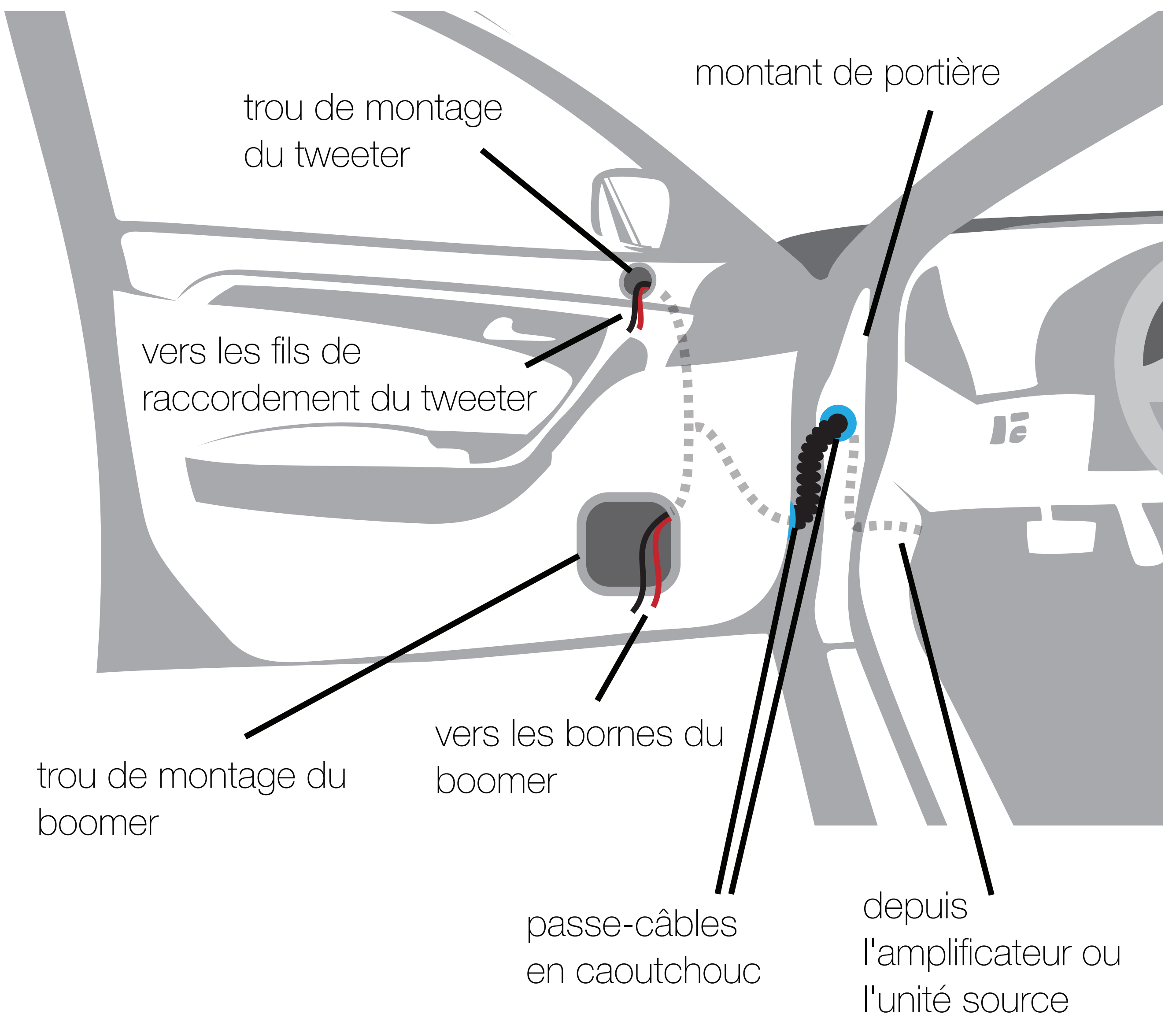

Si les emplacements de découpe des haut-parleurs vous obligent à couper du métal, évitez les structures et renforts métalliques. Si le corps et la garniture de la portière ne supportent pas le poids du haut-parleur, un anneau de renfort optionnel composé d'un matériau approprié peut être fixé ou collé sur le corps de la portière.

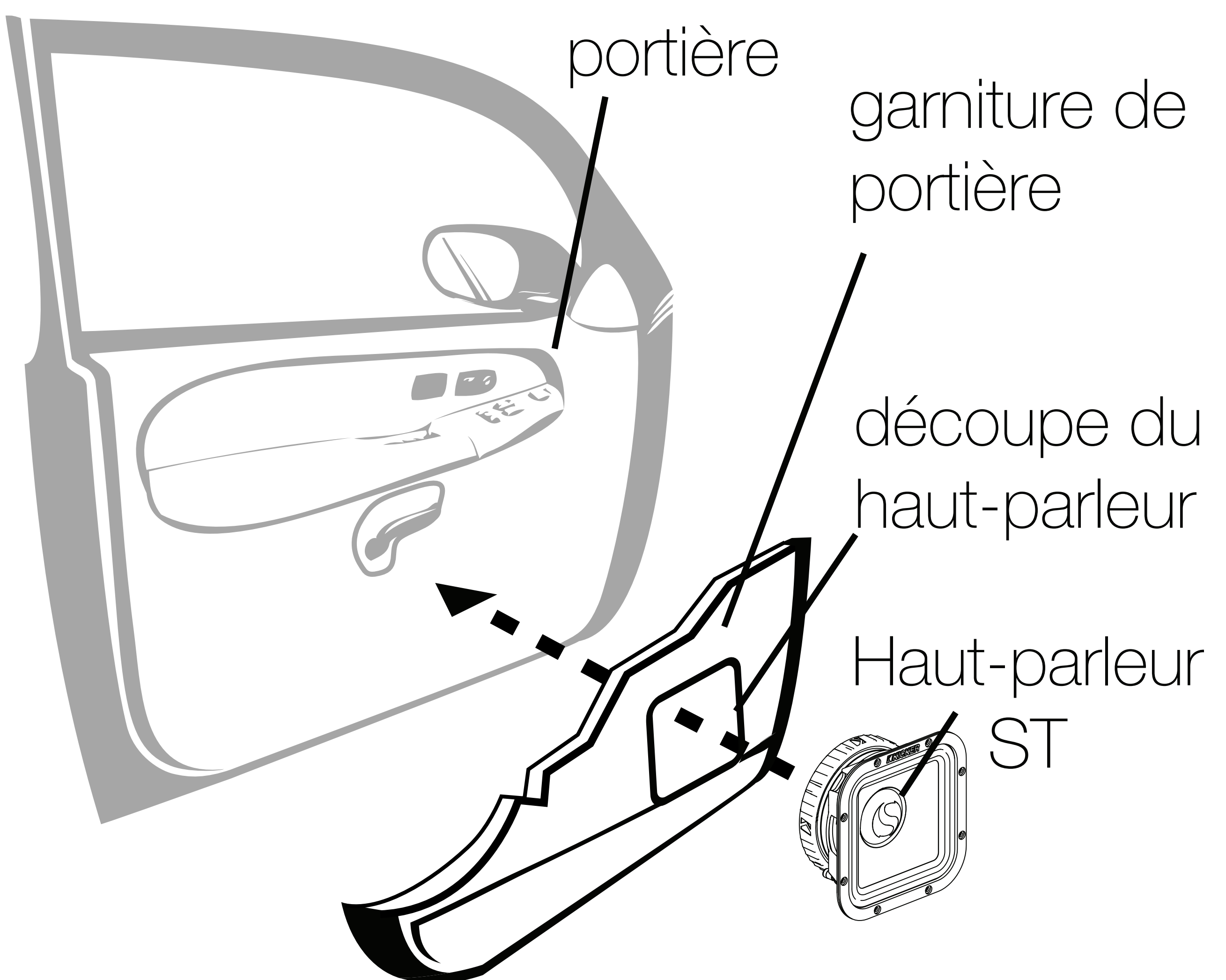



# Montage du haut-parleur d'aigus

Le haut-parleur d'aigus peut être monté de façon traversante derrière la surface de montage, ou monté à la surface en haut.

Pour un **montage traversant**, découpez un trou circulaire dans la surface de montage à 45 mm (1,75 po) pour le ST3TW, et à 50 mm (2 po) pour le ST4TW.

Choisissez un emplacement plane muni d'un espace à l'arrière de la garniture afin d'accueillir la structure du moteur et le haut-parleur d'aigus. Après avoir vérifié les dégagements, découpez un trou de montage dans la garniture.

Installez l'écrou de soutien dans le haut-parleur d'aigus.

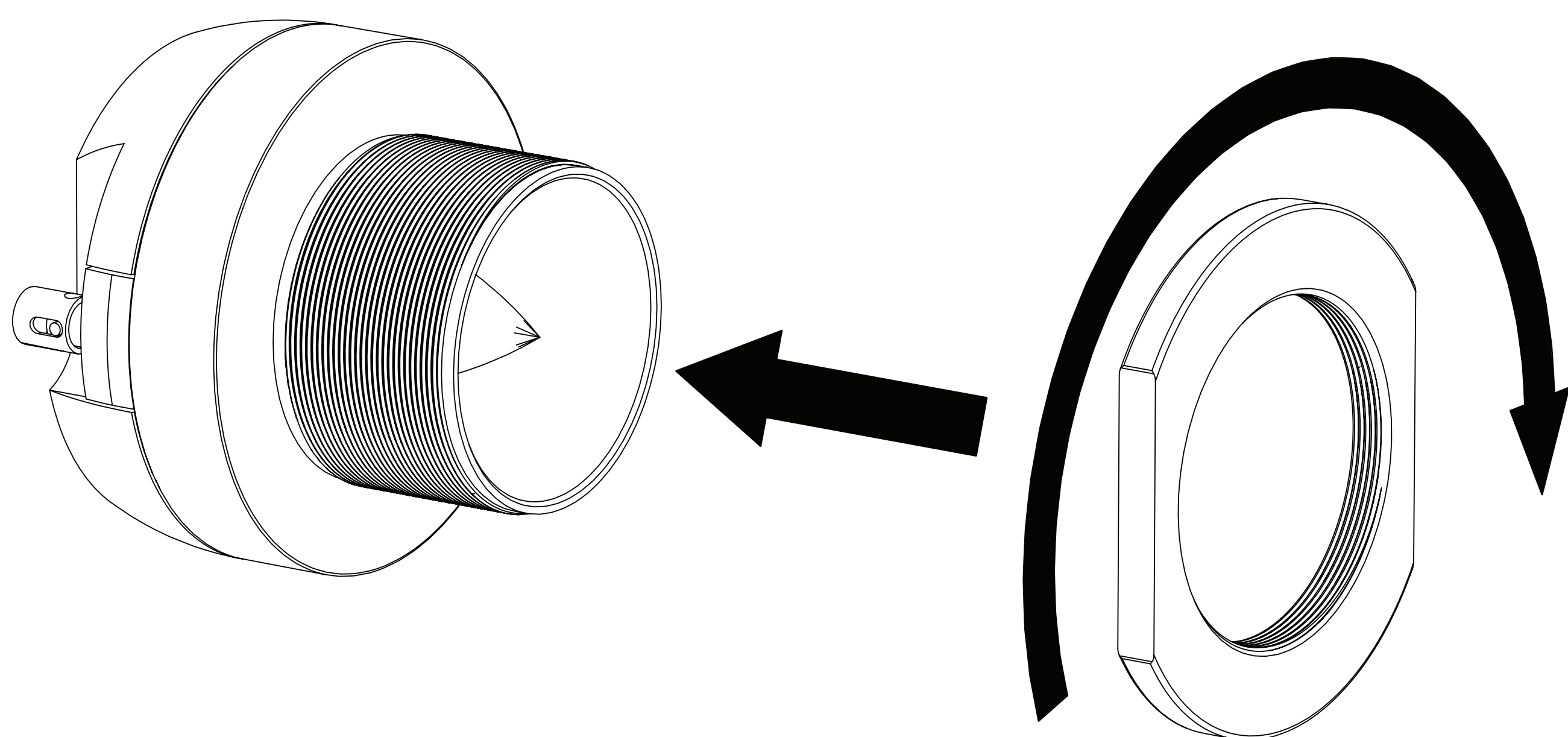

Placez le haut-parleur d'aigus dans le trou de montage et installez la bride de fixation ronde ou carrée dans le haut-parleur d'aigus, en orientant le haut-parleur d'aigus et la bride dans la direction souhaitée.

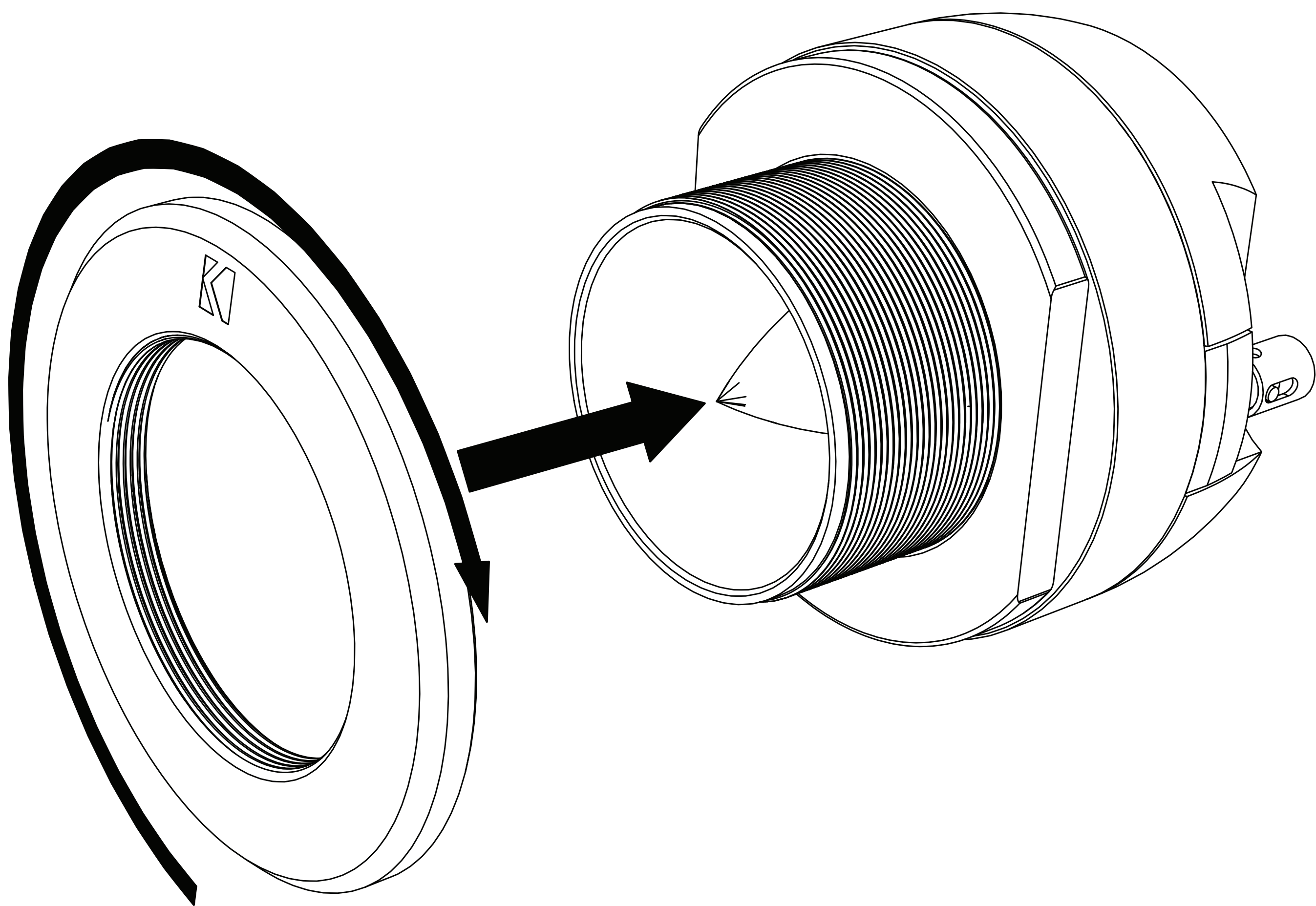

Serrez l'écrou de soutien vers la surface de montage pour sécuriser le haut-parleur d'aigus.

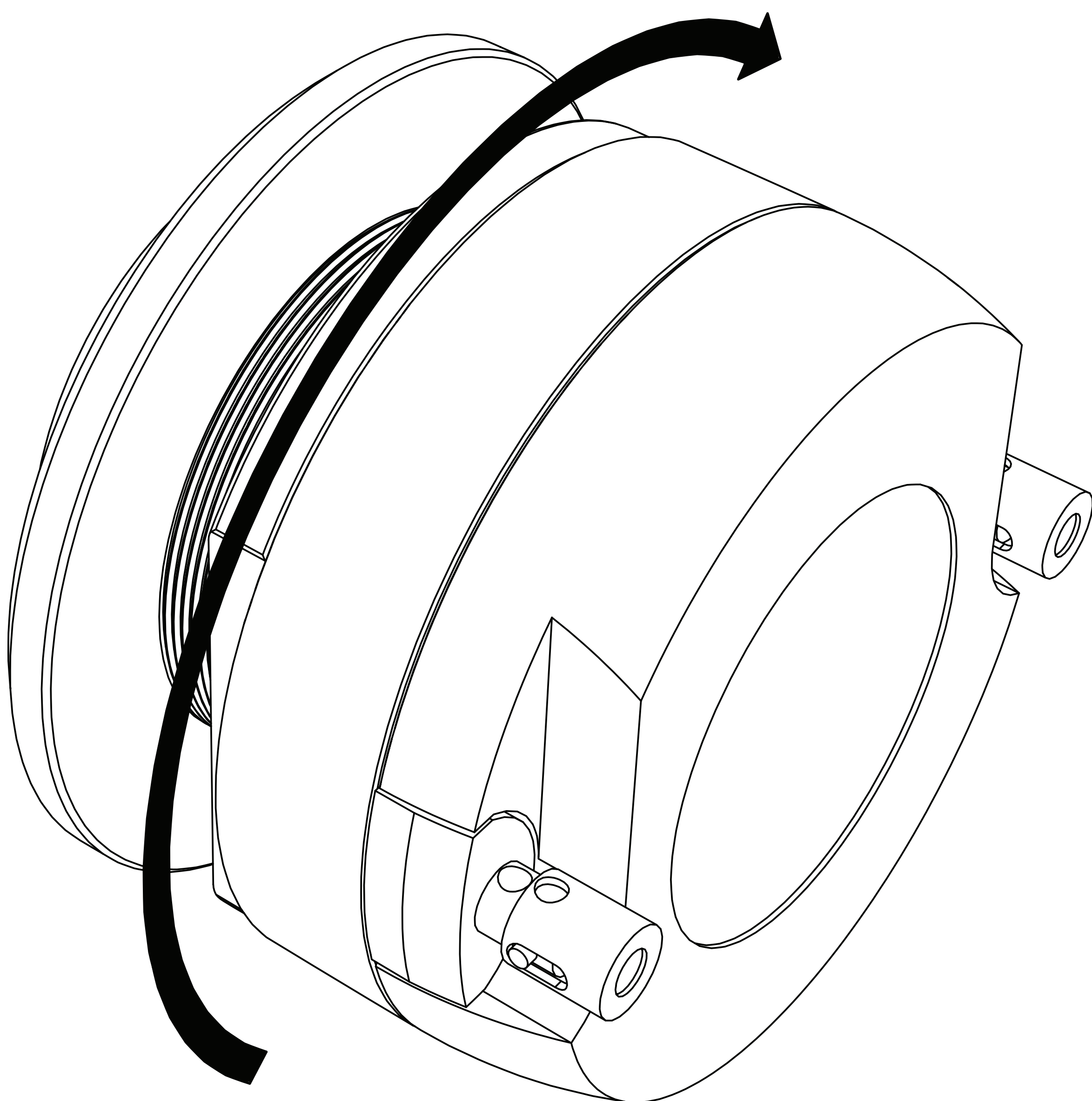



Pour un **montage en surface**, découpez un trou circulaire dans la surface de montage à 60 mm (2,375 po) pour le ST3TW, et à 75 mm (3 po) pour le ST4TW.

Faites passer le fil à travers le trou de montage de la garniture. Installez l'écrou de soutien dans le haut-parleur d'aigus.

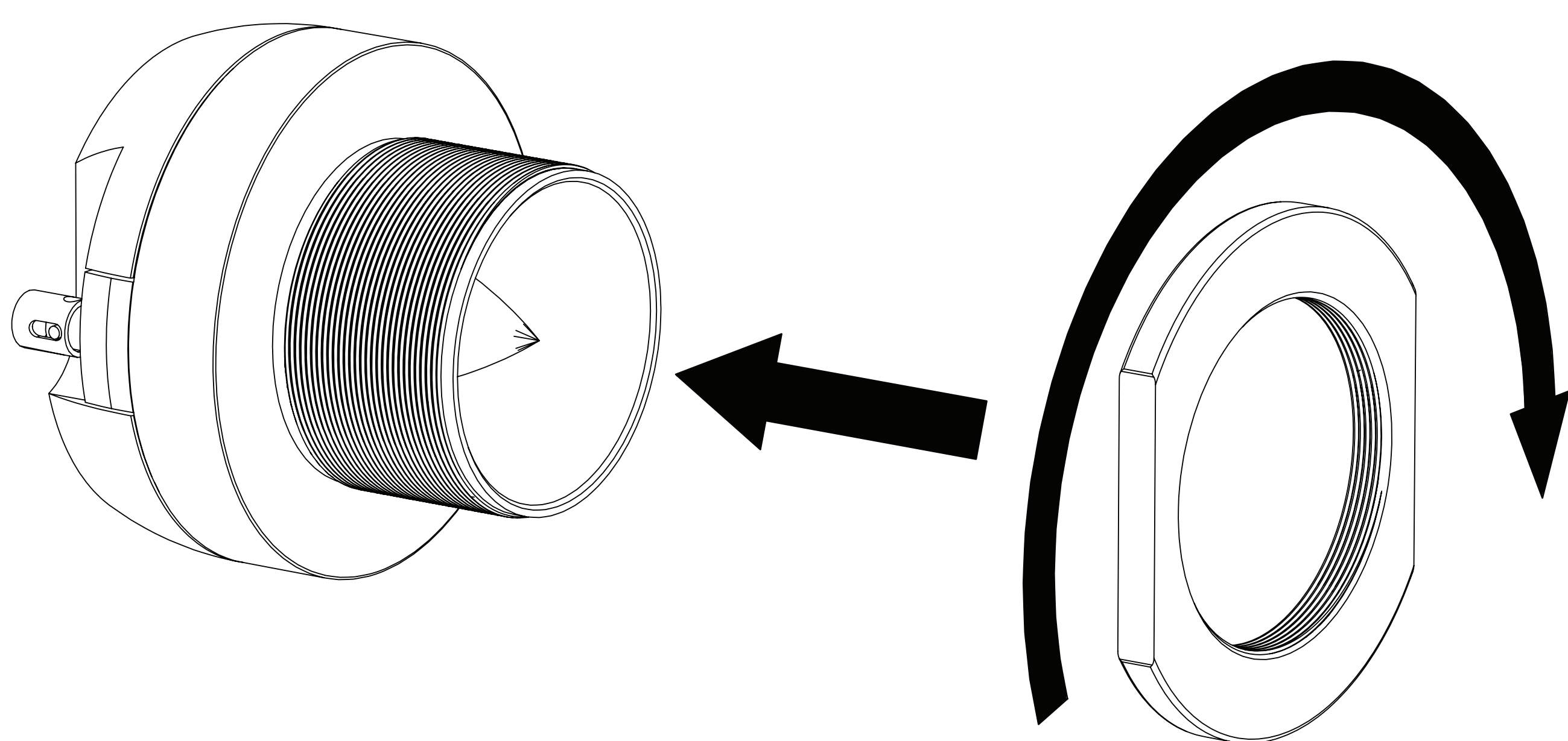

Installez la bride de fixation ronde ou carrée dans le haut-parleur d'aigus, en orientant le haut-parleur d'aigus et la bride dans la direction souhaitée.

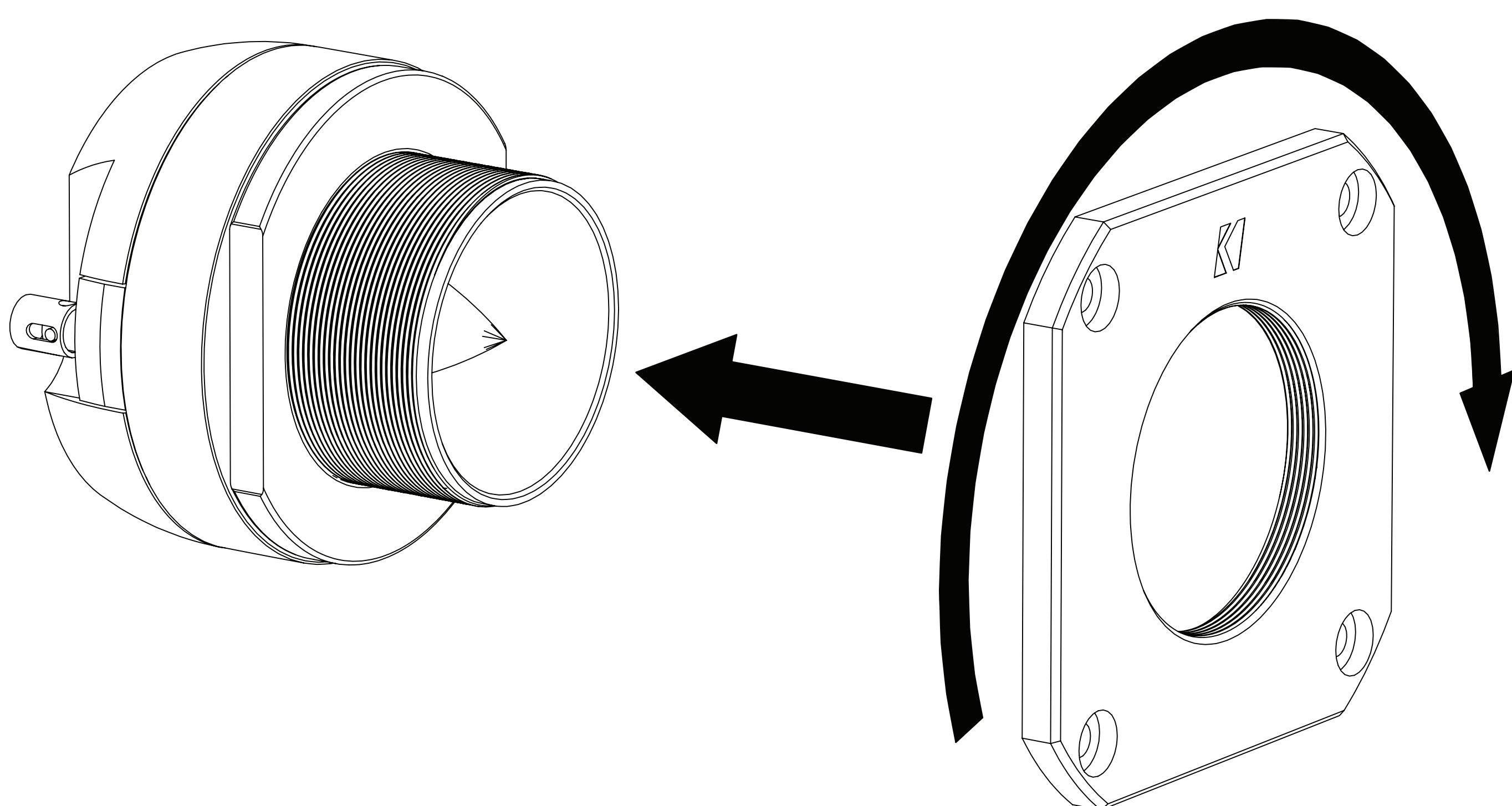



Serrez l'écrou de soutien pour maintenir la bride de fixation carrée en place.

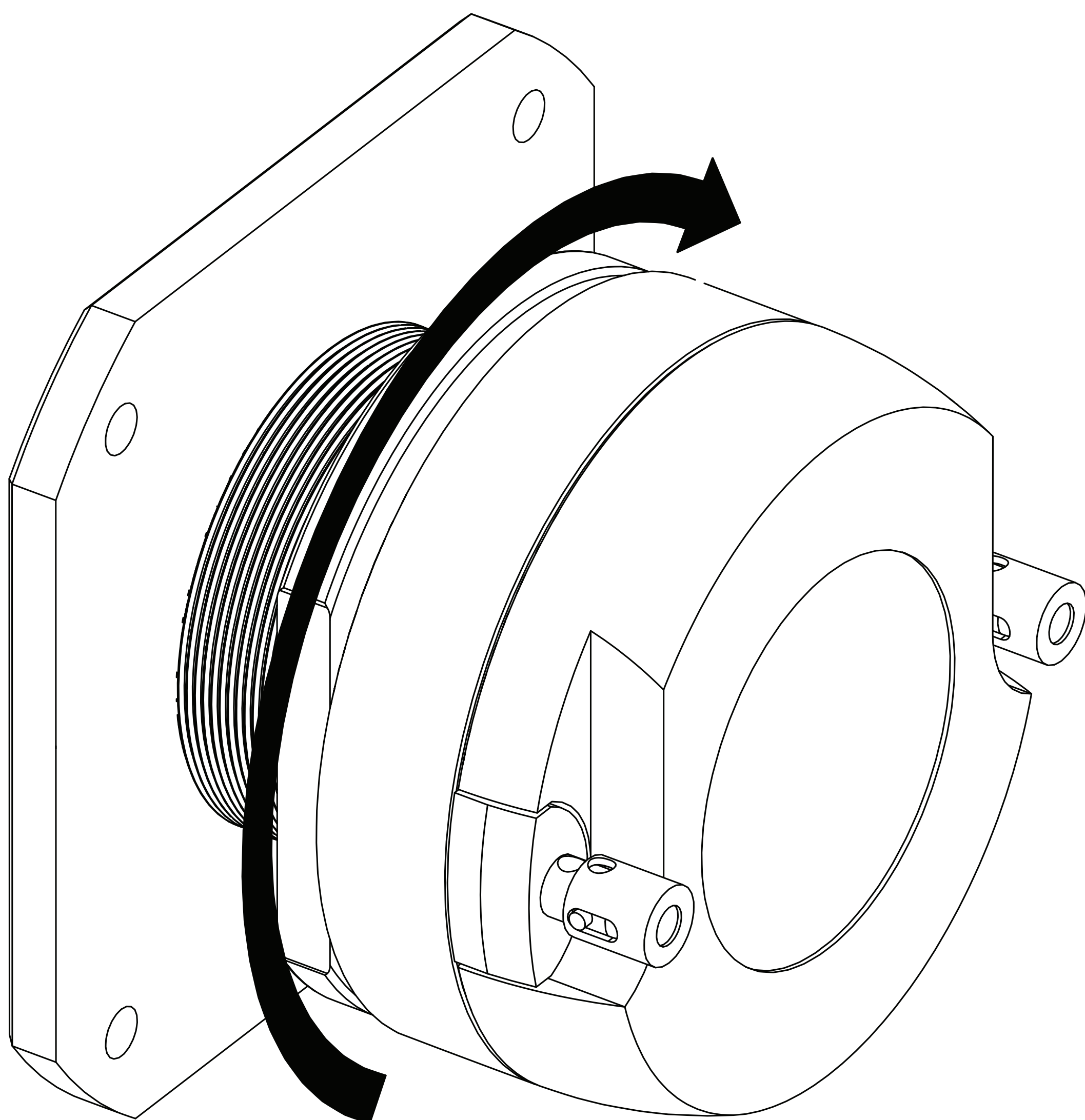

Placez le haut-parleur d'aigus dans le trou de montage et, une fois l'orientation souhaitée trouvée, marquez les trous des vis à percer avec une mèche de 2,5 mm (7/64e po). Fixez le haut-parleur d'aigus à la surface en utilisant les vis fournies.

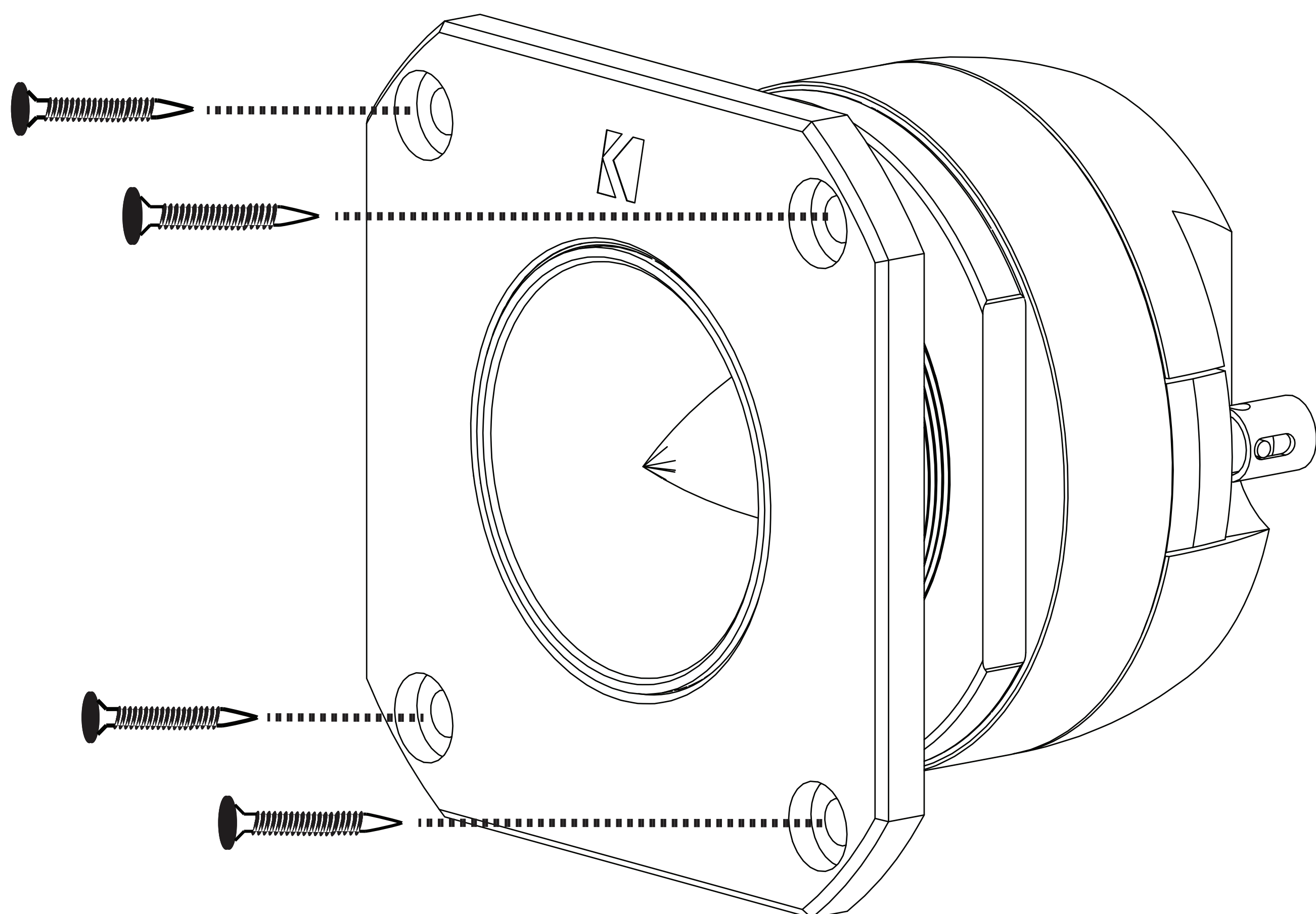

# Réparation du haut-parleur d'aigus

Le ST3TRK et le ST4TRK peuvent être réparés en cas de panne. Suivez les étapes suivantes pour remplacer le diaphragme.

Commencez par retirer les trois vis cruciformes à l'arrière du haut-parleur d'aigus.

*Remarquer: Le ST4 est équipé de vis à tête hexagonale sur le côté avant du haut-parleur d'aigus.*

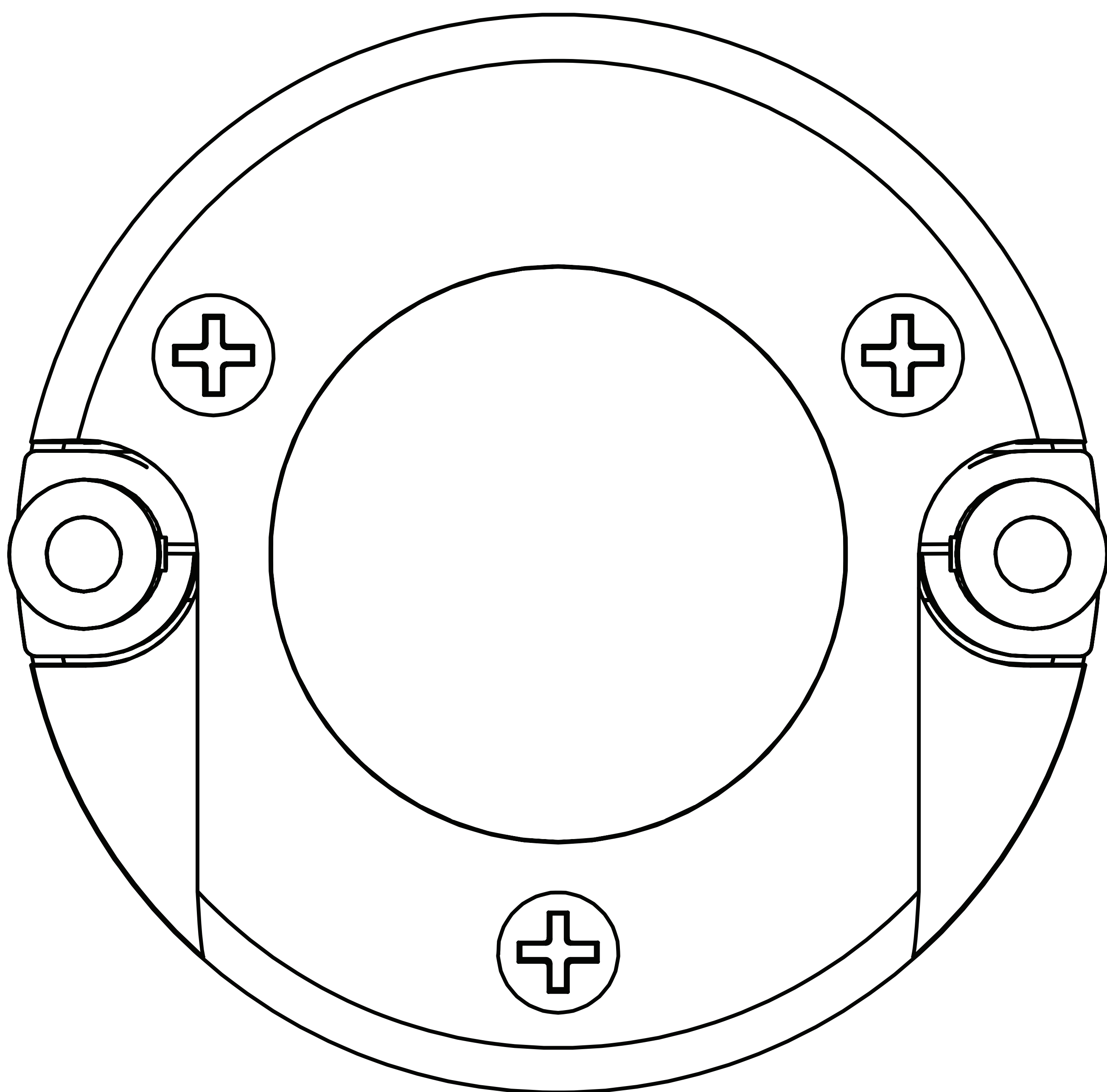

Démontez le haut-parleur d'aigus et jetez l'ensemble diaphragme endommagé.

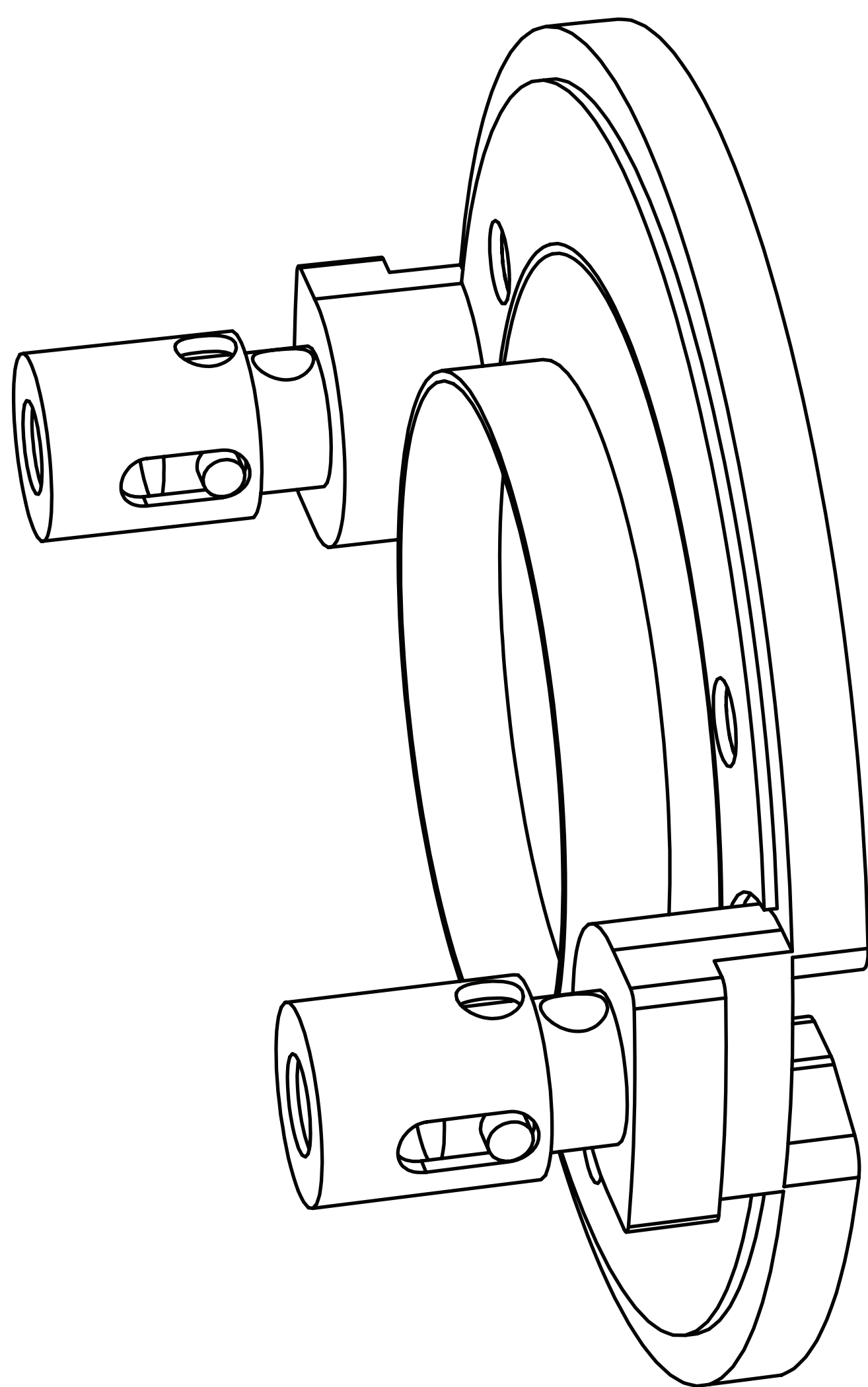

Nettoyez l'aimant de moteur de tout débris, en accordant une attention particulière à l'espace de la bobine acoustique.

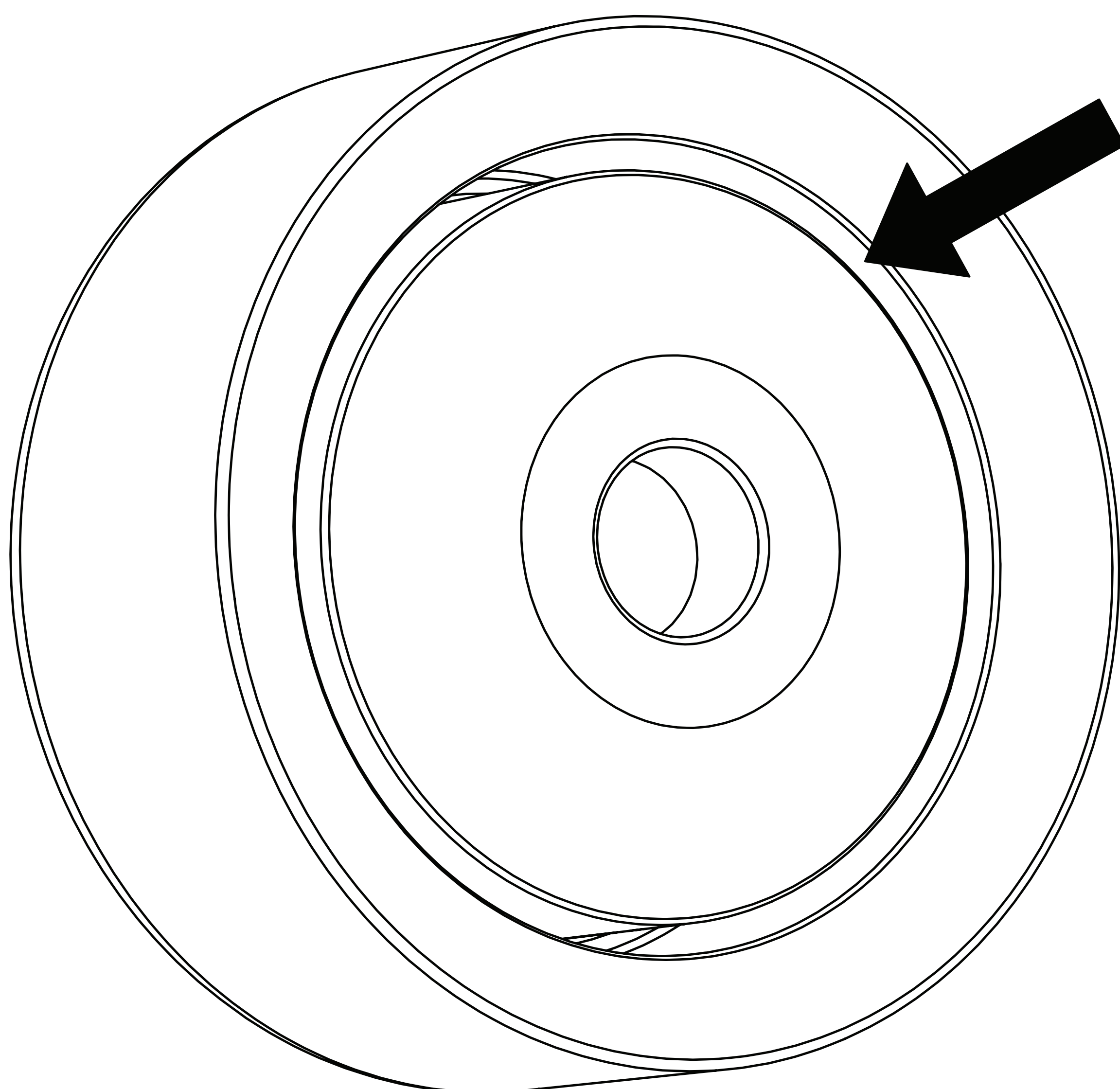



Installez la plaque de support, la rondelle et l'aimant de moteur dans le boîtier du moteur. Assurez-vous que l'aimant est installé avec l'espace de la bobine acoustique vers l'extérieur.

boîtier du moteur

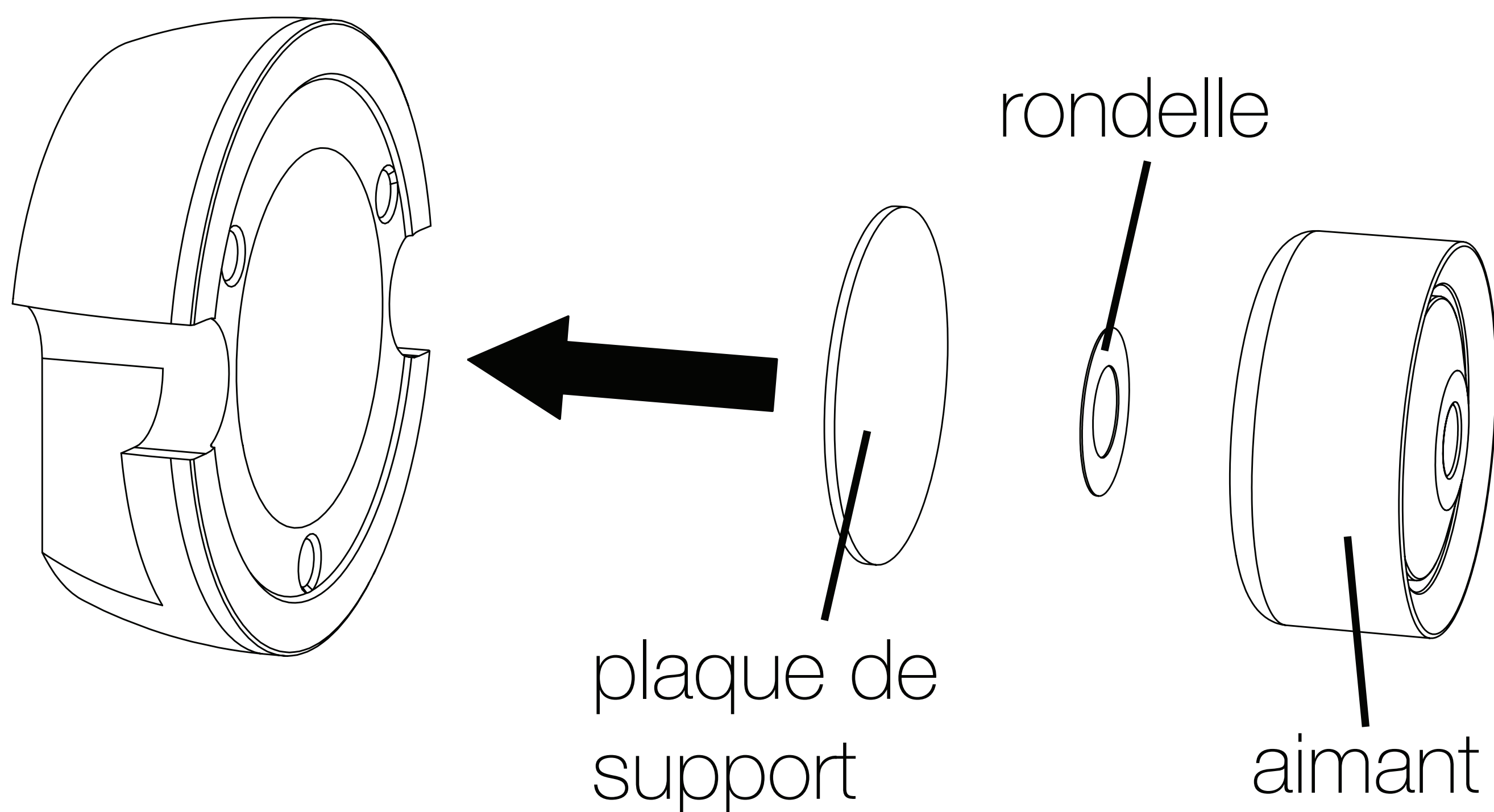

Installez soigneusement le nouvel ensemble diaphragme dans le boîtier du moteur en alignant doucement la bobine acoustique du diaphragme avec l'espace de la bobine acoustique de l'aimant. Les trous de vis du boîtier et du diaphragme doivent également être alignés.

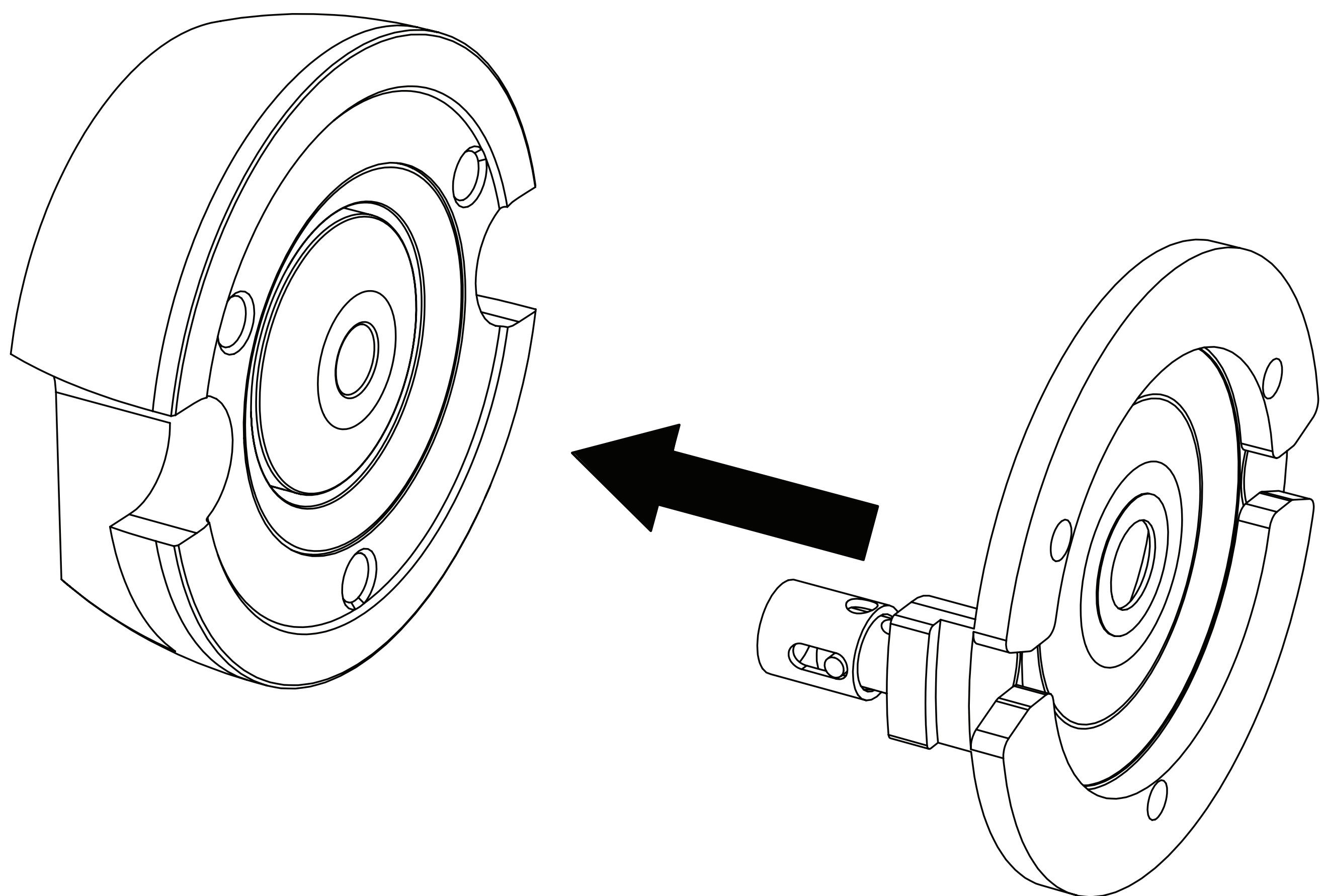

Insérez la prise de phase dans le pavillon.

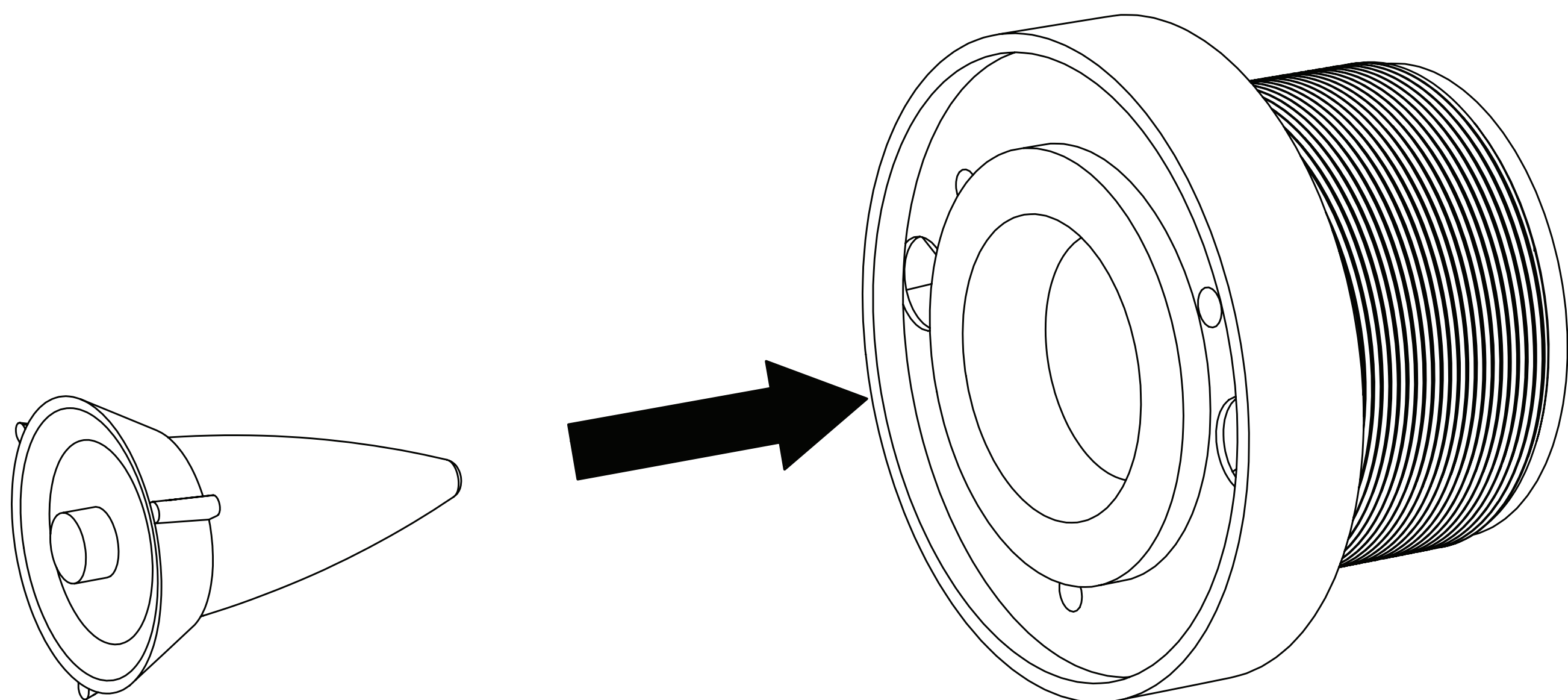

Installez l'ensemble du boîtier du moteur dans l'ensemble du pavillon, assurez-vous que les trois trous de vis des deux éléments soient alignés.

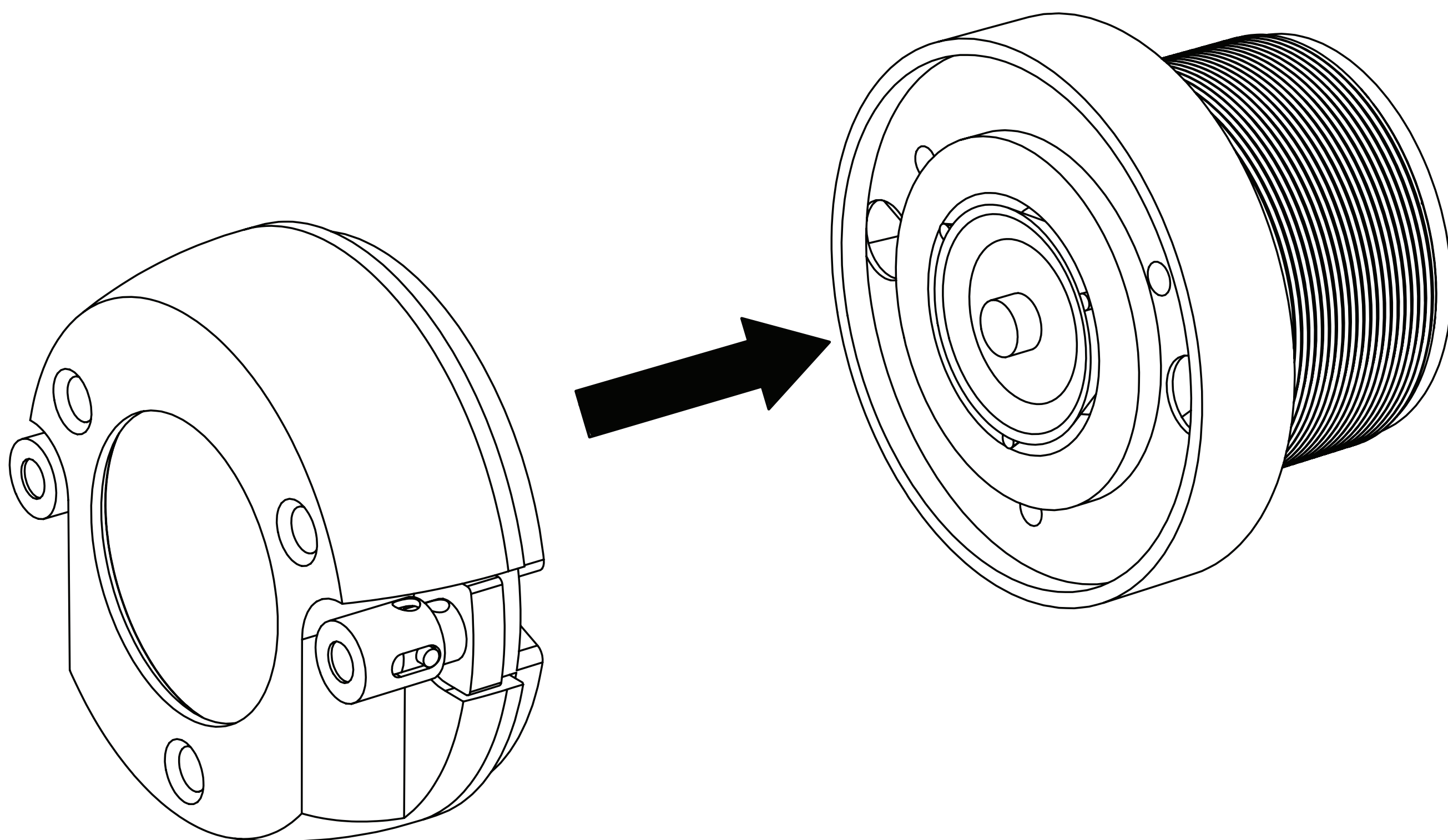

Insérez et serrez les trois vis.

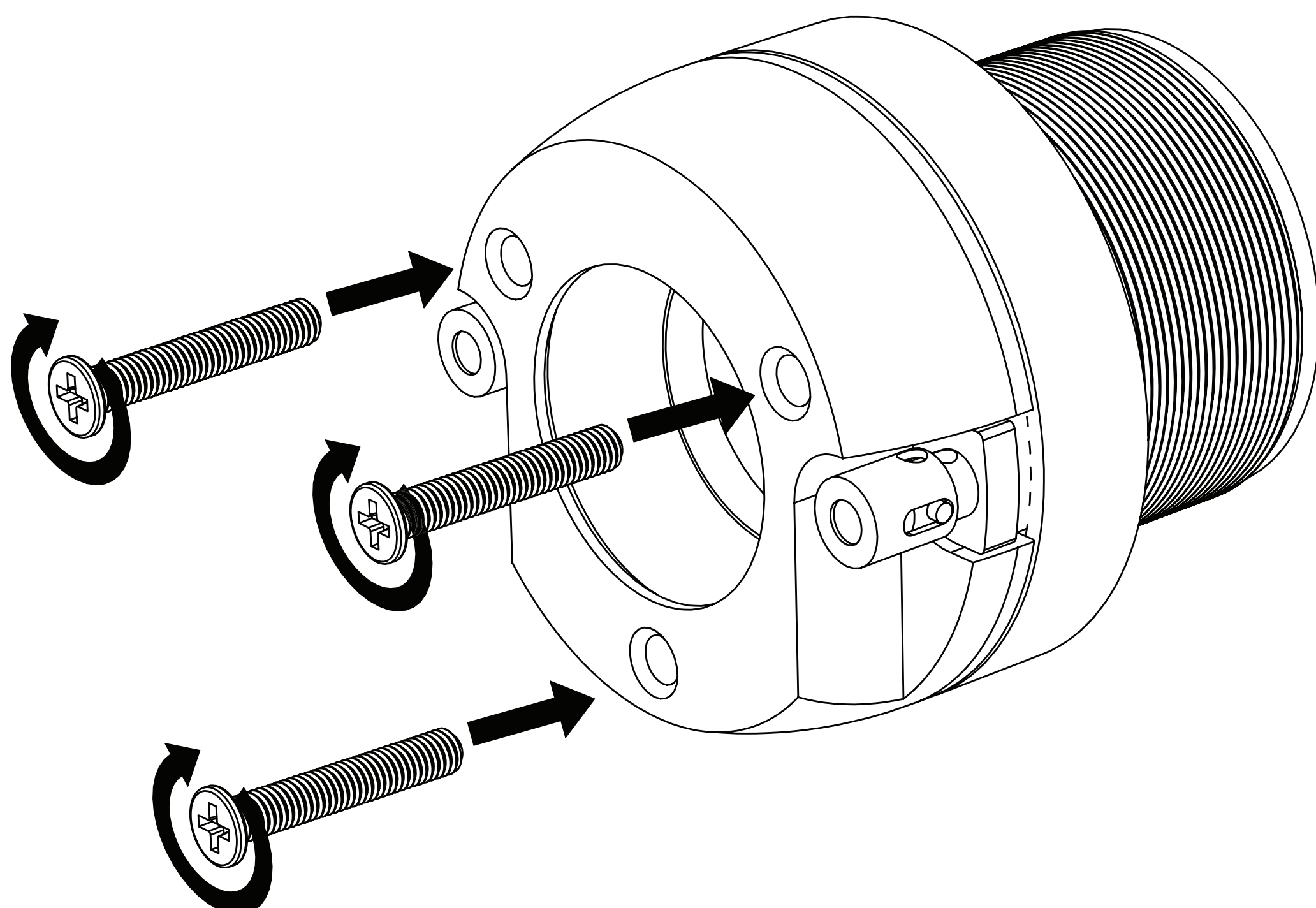

# Inhalt

---

Übersicht .....	48
Spezifikationen .....	49
Installation .....	50
Konfiguration der Verkabelung .....	50
Hochtöner-Verkabelung .....	51
Montage Hochtöner.....	54
Hochtöner-Reparatur .....	58
Warranty .....	62
Garantía   Garantie .....	64



# Übersicht

---

## **WICHTIGER SICHERHEITSHINWEIS**

LÄNGERER DAUERBETRIEB EINES VERSTÄRKERS, LAUTSPRECHERS ODER SUBWOOFERS IN VERZERRTER, BESCHNITTENER ODER ÜBERSTEUERTER FORM KANN ZU EINER ÜBERHITZUNG IHRES AUDIOSYSTEMS FÜHREN, DAS MÖGLICHERWEISE FEUER FÄNGT UND ZU SCHWEREN SCHÄDEN AN IHREN KOMPONENTEN UND/ODER IHREM FAHRZEUG FÜHRT. VERSTÄRKER BENÖTIGEN BIS ZU 10 CM (4 ZOLL) OFFENE BELÜFTUNG. SUBWOOFER SOLLTEN MIT EINEM ABSTAND VON MINDESTENS 2,5 CM (1 ZOLL) ZWISCHEN DER VORDERSEITE DES LAUTSPRECHERS UND EINER OBERFLÄCHE MONTIERT WERDEN. KICKER-PRODUKTE SIND IN DER LAGE, SCHALLPEGEL ZU ERZEUGEN, DIE IHR GEHÖR DAUERHAFT SCHÄDIGEN KÖNNEN! WENN SIE EIN SYSTEM AUF EINEN PEGEL AUFDREHEN, DER HÖRBARE VERZERRUNGEN AUFWEIST, SCHADET DIES IHREN OHREN MEHR ALS WENN SIE EIN UNVERZERRTES SYSTEM MIT DERSELBEN LAUTSTÄRKE HÖREN. DIE SCHMERZGRENZE IST IMMER EIN INDIKATOR DAFÜR, DASS DER SCHALLPEGEL ZU LAUT IST UND IHR GEHÖR DAUERHAFT SCHÄDIGEN KANN. BITTE BENUTZEN SIE BEIM EINSTELLEN DER LAUTSTÄRKE IHREN GESUNDEN MENSCHENVERSTAND.

Die KICKER ST Street Series-Lautsprecher sind die neueste Ergänzung des innovativen Sortiments an Fullrange PA- und mobilen Lautsprechern von KICKER. Die horngeladenen Bullet-Hochtöner und die quadratischen 7- und 9-Zoll-Mitteltöner wurden für kundenspezifische Installationen und anspruchsvolle Umgebungen entwickelt. Das hocheffiziente quadratische Design der Lautsprecher und die horngeladenen Kompressionshochtöner durchdringen Umgebungslärm, Menschenmengen und alles andere, was zwischen Ihnen und dem Klang steht. Ganz gleich, ob Sie ein vorhandenes Audiosystem aufrüsten oder ein neues einrichten: Diese Lautsprecher sind für die Montage im Freien konzipiert und werden LAUT! Wir hoffen, Sie haben die Möglichkeit, diese neuen Lautsprecher mit unserem preisgekrönten Sortiment an Verstärkern und Zubehörteilen zu kombinieren, um das Beste aus Ihrem neuen System herauszuholen!

# Spezifikationen

<b>ST-Lautsprecher</b>	<b>ST7MB</b>	<b>ST9MB</b>	<b>ST3TW</b>	<b>ST4TW</b>
Tieftöner [Zoll / mm]	7 / 18	9 / 23		
Hochtöner [Zoll / mm]			1 / 25	1,5 / 38
Spitzenbelastbarkeit [Watt]	500	600	100	100
Empfohlene Verstärkerleistung [Watt RMS]	50-250	50-300	15-50	15-50
Empfindlichkeit [1 W, 1 m]	92	94	106	108
Frequenzgang [Hz]	80-7.500	80-5.500	3.500-20.000	3.000-20.000
Montagebohrung Durchmesser [Zoll / mm]	5-7/16, 139	6-5/8, 168	4-5/8 X 6-9/16	148 X 167
Montagetiefe [Zoll / mm]	3-3/16, 81	3-11/16, 93	3-3/8, 85	
Nennimpedanz [ $\Omega$ ]	4 oder 8	4 oder 8	4	4
Material des Magneten	Ferrit	Ferrit	Ferrit	Ferrit
Material der Subwoofer-Membran	Gepresster Zellstoff	Gepresster Zellstoff		
Umgebungsmaterial des Subwoofers	Behandelte Stoff	Behandelte Stoff		
Material der Hochtöner-Kalotte			Aluminium	Aluminium
Hochtöner-Design			Bullet	Bullet

**Hinweis:** Alle Spezifikationen und Leistungsangaben können sich ändern. Die aktuellsten Informationen finden Sie auf **www.kicker.com**. Um die beste Leistung aus Ihren neuen KICKER-Lautsprechern herauszuholen, empfehlen wir die Verwendung von Original-KICKER-Zubehör und -Kabeln. Damit die Lautsprecher ihre optimale Leistung erreichen, sollten Sie eine Einspielzeit von zwei Wochen einplanen.

**Profi-Tipp:** Ein KICKER-Verstärker und ein paar Kabel genügen, um ein komplettes System-Upgrade zu realisieren, das jedes Werkssystem in den Schatten stellt! Mit den Verstärkern der KICKER-Produktreihe können Sie Ihr vorhandenes oder serienmäßiges Quellgerät problemlos auf solide Bässe aufrüsten. Fragen Sie Ihren Händler auch nach KICKER Subwoofer-Upgrades.



# Installation

---

## Konfiguration der Verkabelung

Wir empfehlen die Verwendung von Draht mit einer Stärke von 16 Gauge (oder mehr). Die ST-Mitteltonlautsprecher sind für 4 oder 8 Ohm ausgelegt und funktionieren mit jedem Quellgerät oder Verstärker, der für den Betrieb mit der entsprechenden Ohm-Last ausgelegt ist.

**Vergewissern Sie sich, dass Ihr Quellgerät oder Verstärker für den Betrieb mit der korrekten Ohm-Last ausgelegt ist.**

Verlegen Sie das Lautsprecherkabel sorgfältig an einer Stelle, die frei von Fahrzeug- oder anderen Mechanismen ist. Wenn die werkseitige Verkabelung der Lautsprecher an der gewünschten Stelle nicht vorhanden ist, kann es erforderlich sein, das Lautsprecherkabel durch den Türrahmen zu führen. Das Lautsprecherkabel sollte von scharfen Kanten ferngehalten werden, damit es nicht von der Tür eingeklemmt werden kann. Für die Verlegung des Lautsprecherkabels bietet sich eine vorhandene Tülle im Türrahmen an. Wenn das werkseitige Loch und die Tülle nicht vorhanden oder unzugänglich sind, müssen Sie ein Loch bohren, um das Lautsprecherkabel durch den Türrahmen zu führen. Achten Sie darauf, dass Sie nicht in andere Leitungen oder vorhandene Türmechanismen bohren. Immer wenn ein Kabel durch ein Loch geführt wird, muss eine Gummi- oder Kunststofftülle eingesetzt werden, um das Kabel vor Beschädigungen zu schützen.



# Hochtöner-Verkabelung

Die ST-Series-Hochtöner enthalten einen Kondensator, der als passive Hochpass-Frequenzweiche dient, den Hochtöner vor tiefen Frequenzen schützt und den besten Frequenzgang für den Hochtöner im Verhältnis zu den Mitten bietet.

Montieren Sie den Kondensator wie abgebildet in einer Linie mit dem positiven Lautsprechereingangskabel des Hochtöners.

zum  
Verstärker

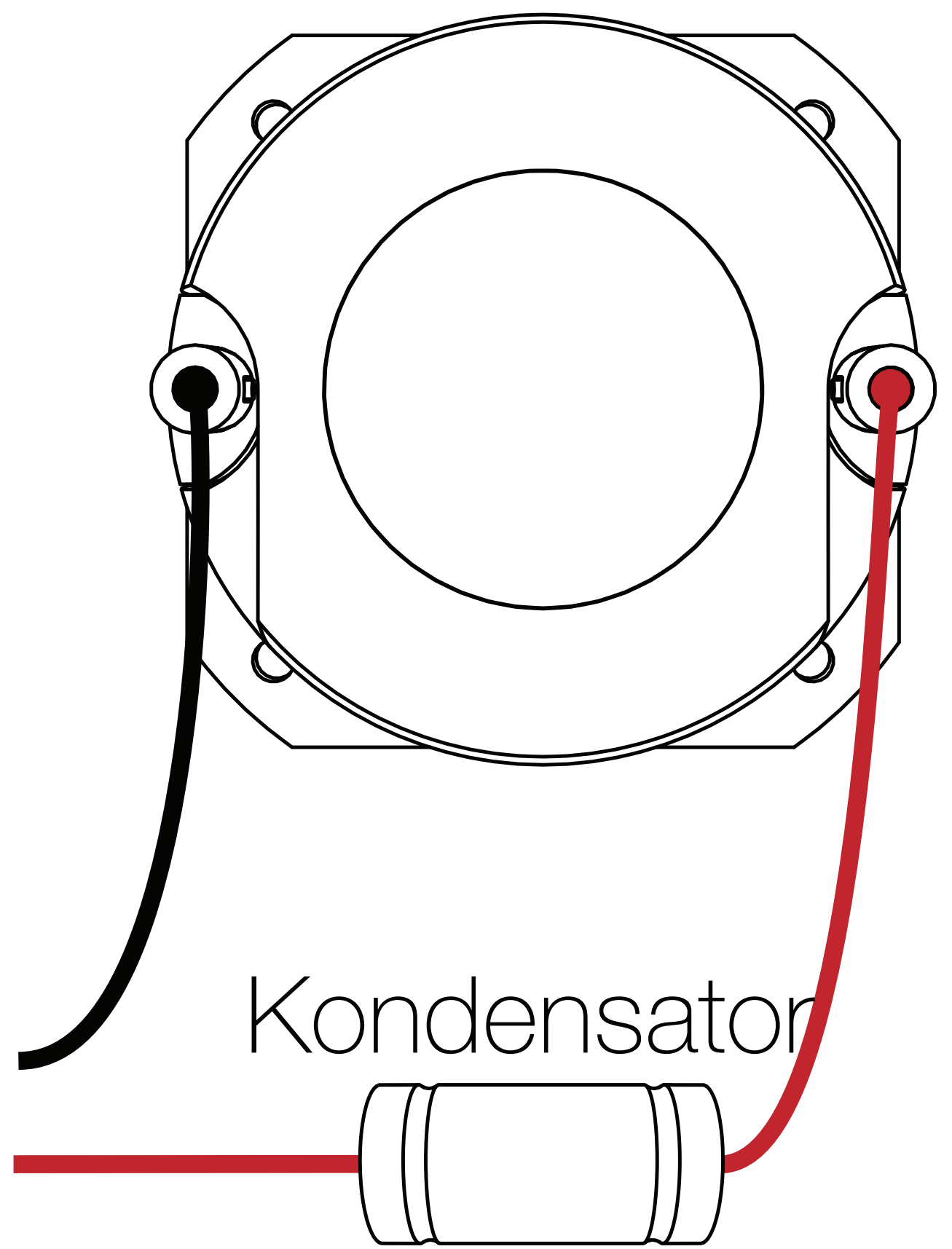

Wenn der Hochtöner zu laut ist, montieren Sie den Kondensator und den Widerstand wie abgebildet in Reihe geschaltet mit dem positiven Lautsprechereingangskabel des Hochtöners.

zum  
Verstärker

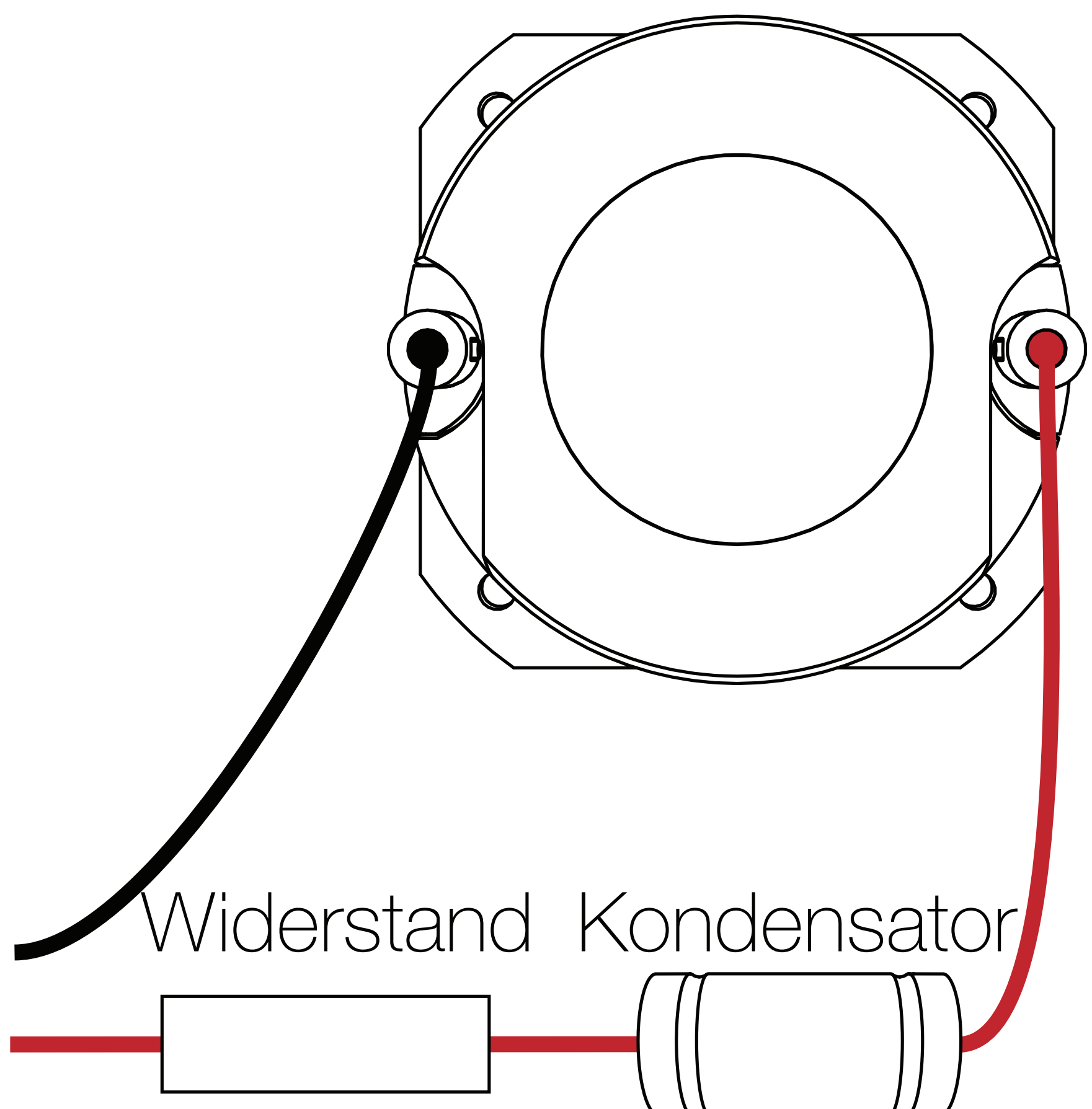

# Montage der Lautsprecher

Die ST-Lautsprecher von KICKER sind für Freiluftanwendungen in kundenspezifischen Installationen konzipiert und benötigen daher kein geschlossenes Gehäuse, um optimale Leistungen zu erbringen. Es ist wichtig, den Sound, der von der Vorderseite des Lautsprechers kommt, von dem Sound zu isolieren, der von der Rückseite des Lautsprechers abgestrahlt wird. Dies lässt sich am einfachsten erreichen, indem Sie die Lautsprecher an den werksseitigen Stellen des Fahrzeugs oder an einem Ort mit einem halb isolierten hinteren Raum (z. B. auf der Rückbank eines Autos hinter den Rücksitzen) montieren.

Wenn Sie die werksseitigen Lautsprecher an ihrem ursprünglichen Platz ersetzen, müssen Sie die Montagebohrung wahrscheinlich so modifizieren, dass sie zum Lautsprecher und zu den erforderlichen Schraubenmustern passt. Verwenden Sie die mitgelieferten Schablonen für den Ausschnitt der Montagebohrung. Sie müssen neue Schraublöcher mit einem 7/64-Zoll-Bit (2,5 mm) vorbohren. Vergewissern Sie sich, dass der Lautsprecher die Öffnungs- und Schließmechanismen des Kofferraums und der Türen nicht beeinträchtigt und dass die beiliegenden Schrauben den Kraftstofftank nicht durchbohren, die Verkabelung nicht durchstoßen und keine anderen mechanischen Teile auf der Unterseite der Montagefläche beeinträchtigen können. Fahren Sie die Fenster ganz herunter und wieder hoch.



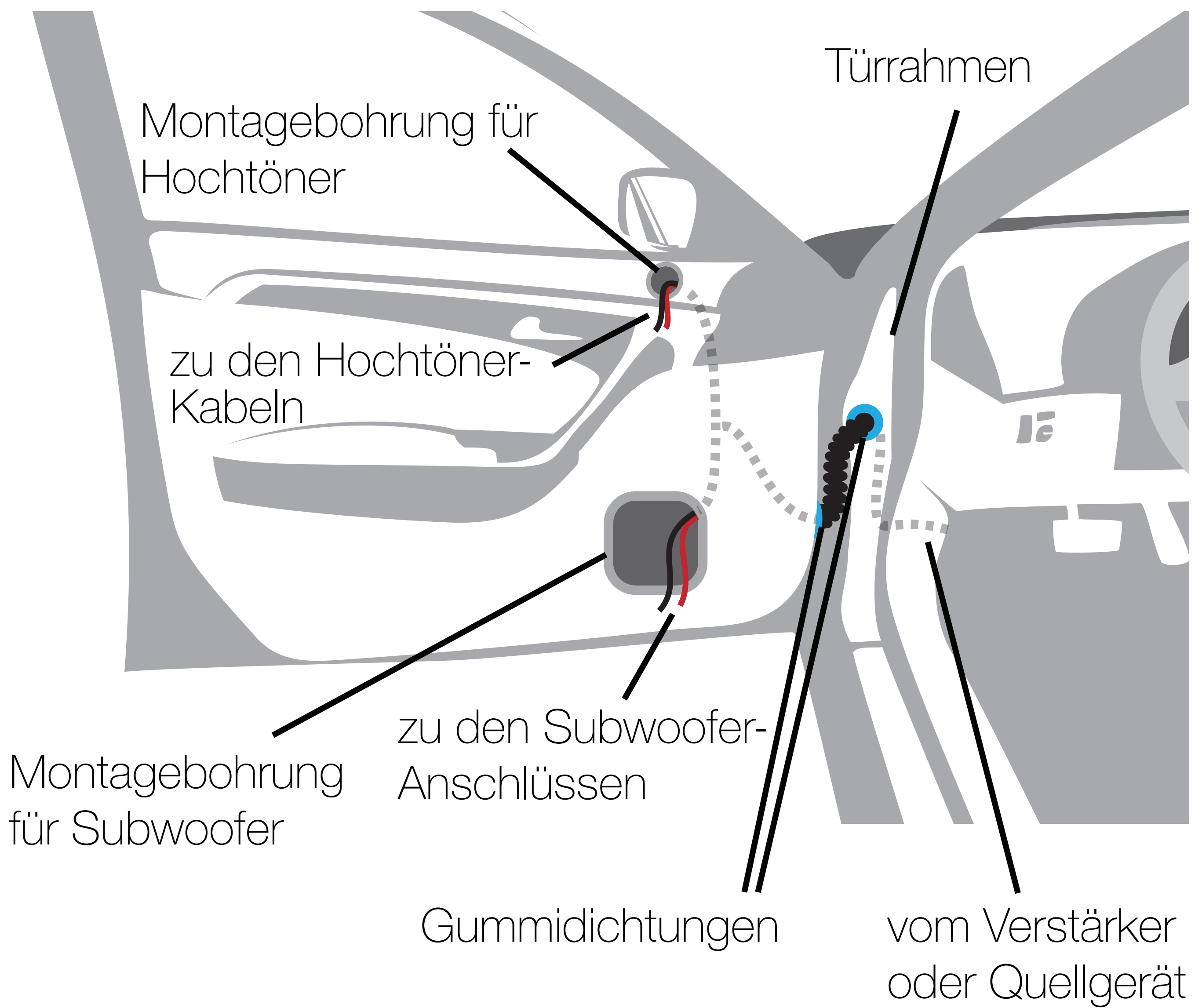

Wenn Sie für die Aussparungen der Lautsprecher Metall schneiden müssen, vermeiden Sie strukturelles Metall und Verstrebungen. Wenn der Türkörper und die Verkleidung das Gewicht des Lautsprechers nicht tragen können, sollte ein optionaler Verstärkungsring aus einem geeigneten Material am Türkörper befestigt oder aufgeklebt werden.

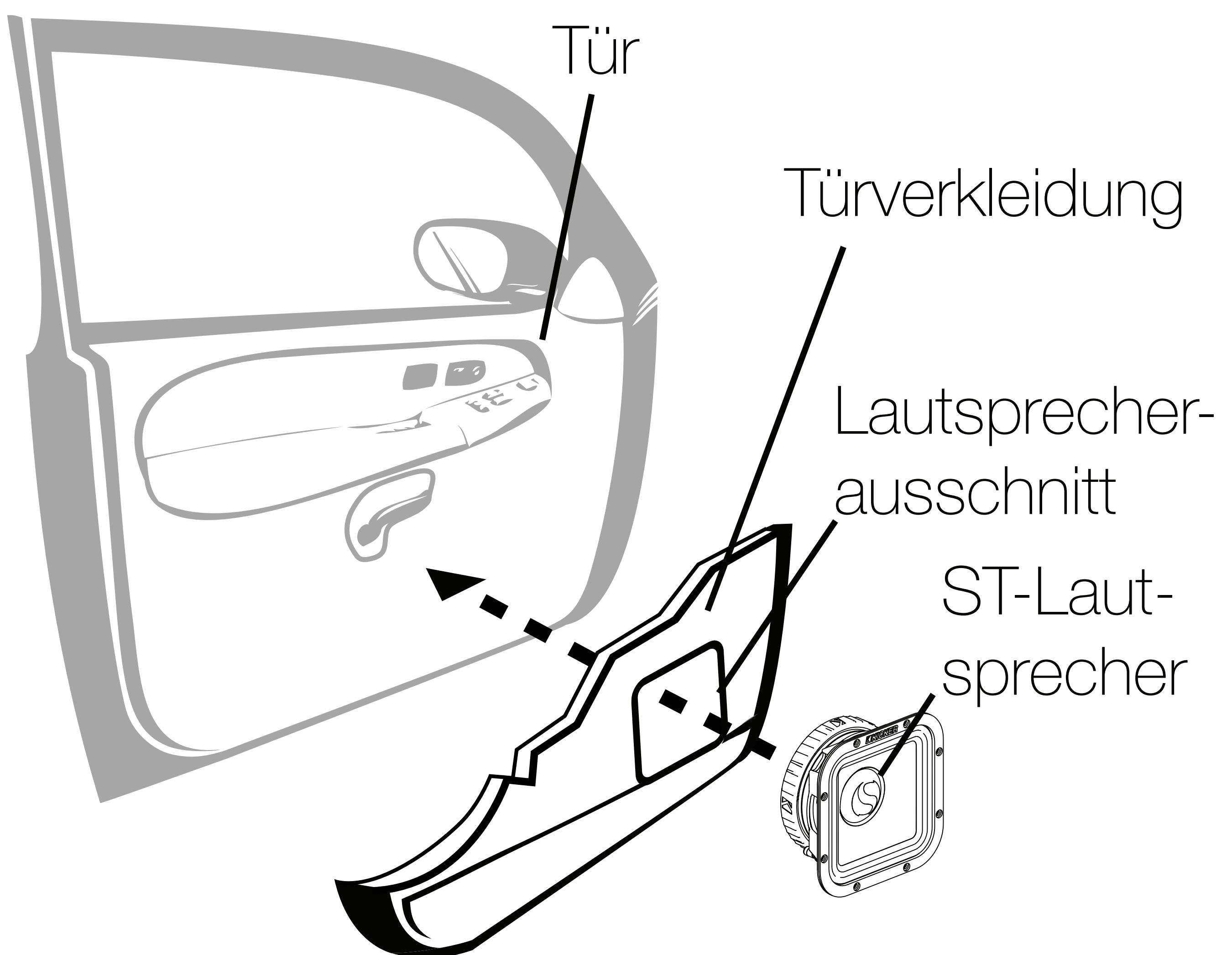



# Montage Hochtöner

Der Hochtöner kann hinter der Montagefläche oder auf der Oberseite montiert werden.

Bei der **Durchsteckmontage** schneiden Sie ein kreisförmiges Loch in die Montagefläche bei 1,75 Zoll (45 mm) für den ST3TW und 2 Zoll (50 mm) für den ST4TW.

Wählen Sie eine flache Stelle auf der Platte mit Platz hinter der Platte, um Raum für die Antriebsstruktur und den Hochtöner zu schaffen. Nachdem Sie die Abstände überprüft haben, schneiden Sie ein Montageloch in die Platte.

Montieren Sie die Sicherungsmutter auf den Hochtöner.

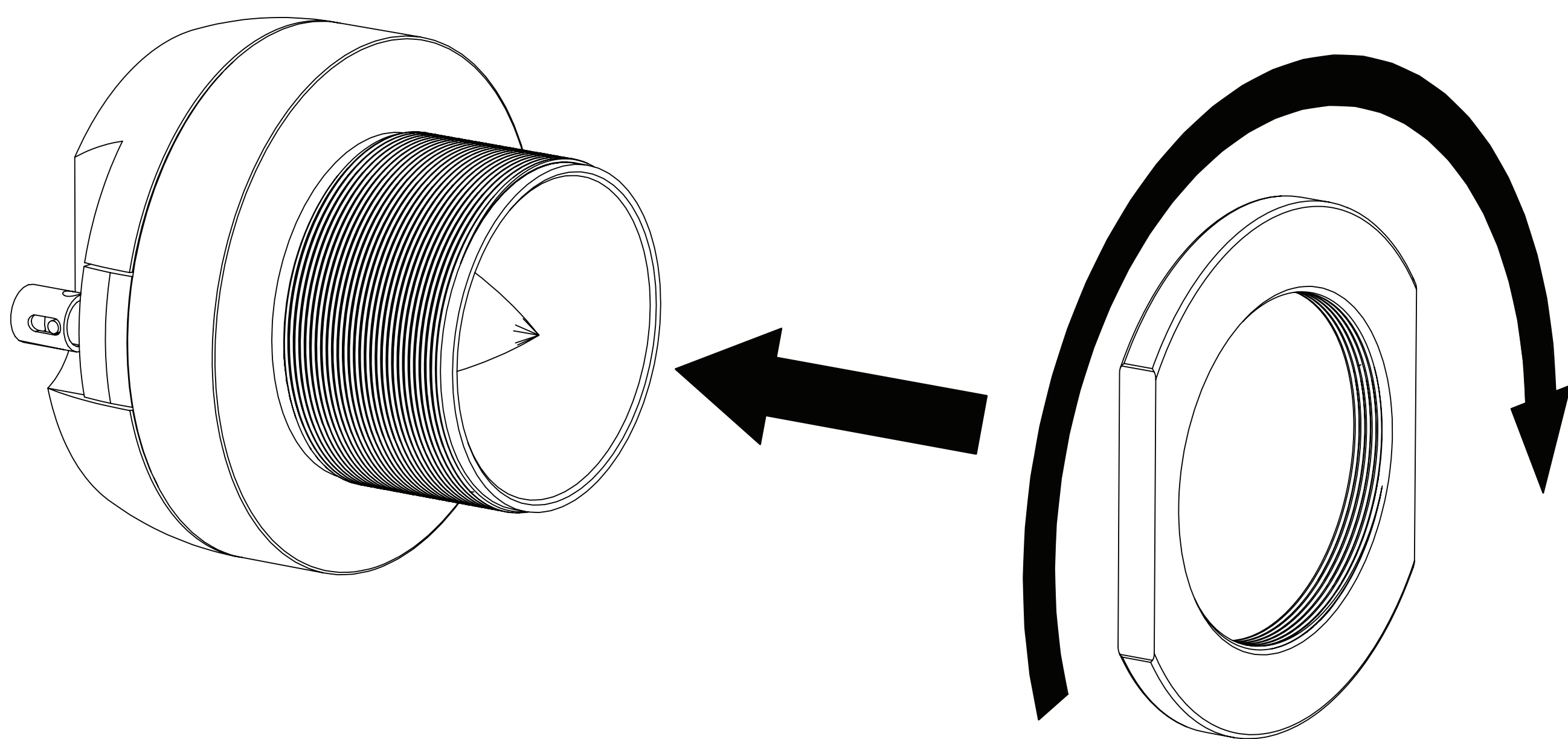

Setzen Sie den Hochtöner in das Montageloch und montieren Sie den runden oder quadratischen Montageflansch auf den Hochtöner. Richten Sie den Hochtöner und den Flansch dabei nach Wunsch aus.

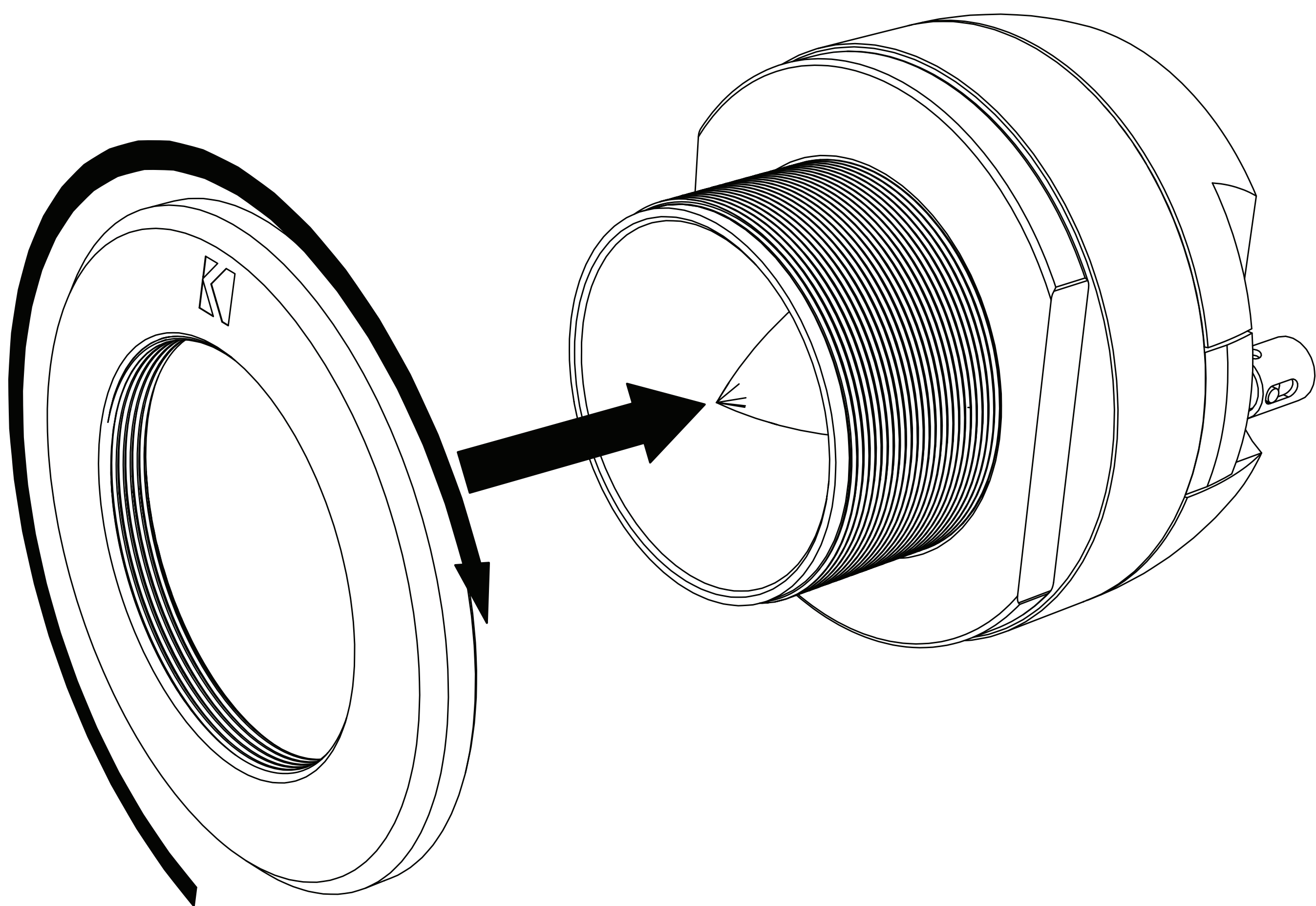

Ziehen Sie die Sicherungsmutter in Richtung der Montagefläche an, um den Hochtöner zu sichern.

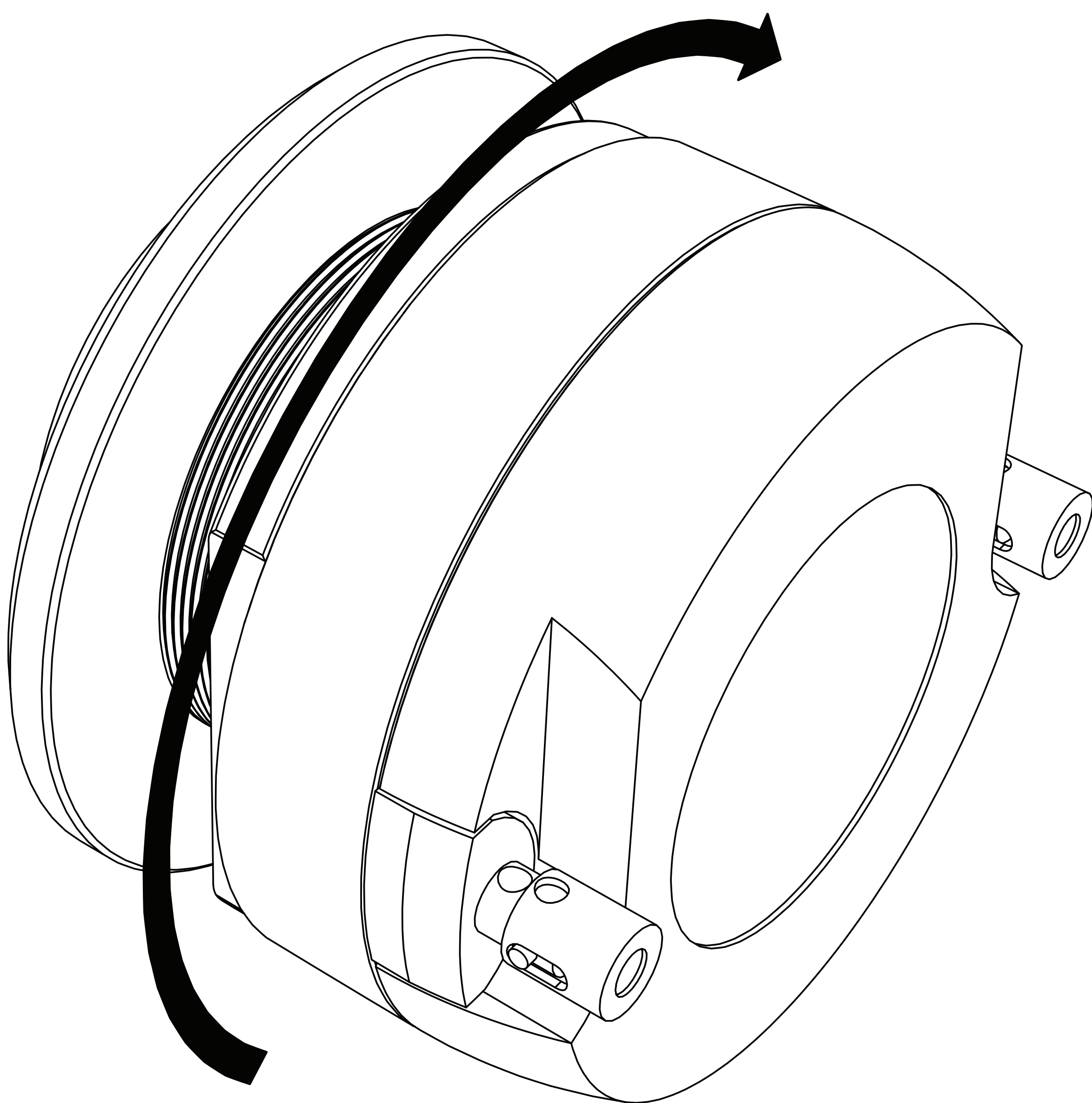



## Bei der **Oberflächenmontage**

schneiden Sie ein kreisförmiges Loch in die Montagefläche bei 2,375 Zoll (60 mm) für den ST3TW und 3 Zoll (75 mm) für den ST4TW.

Führen Sie das Kabel durch das Montageloch in der Platte. Montieren Sie die Sicherungsmutter auf den Hochtöner.

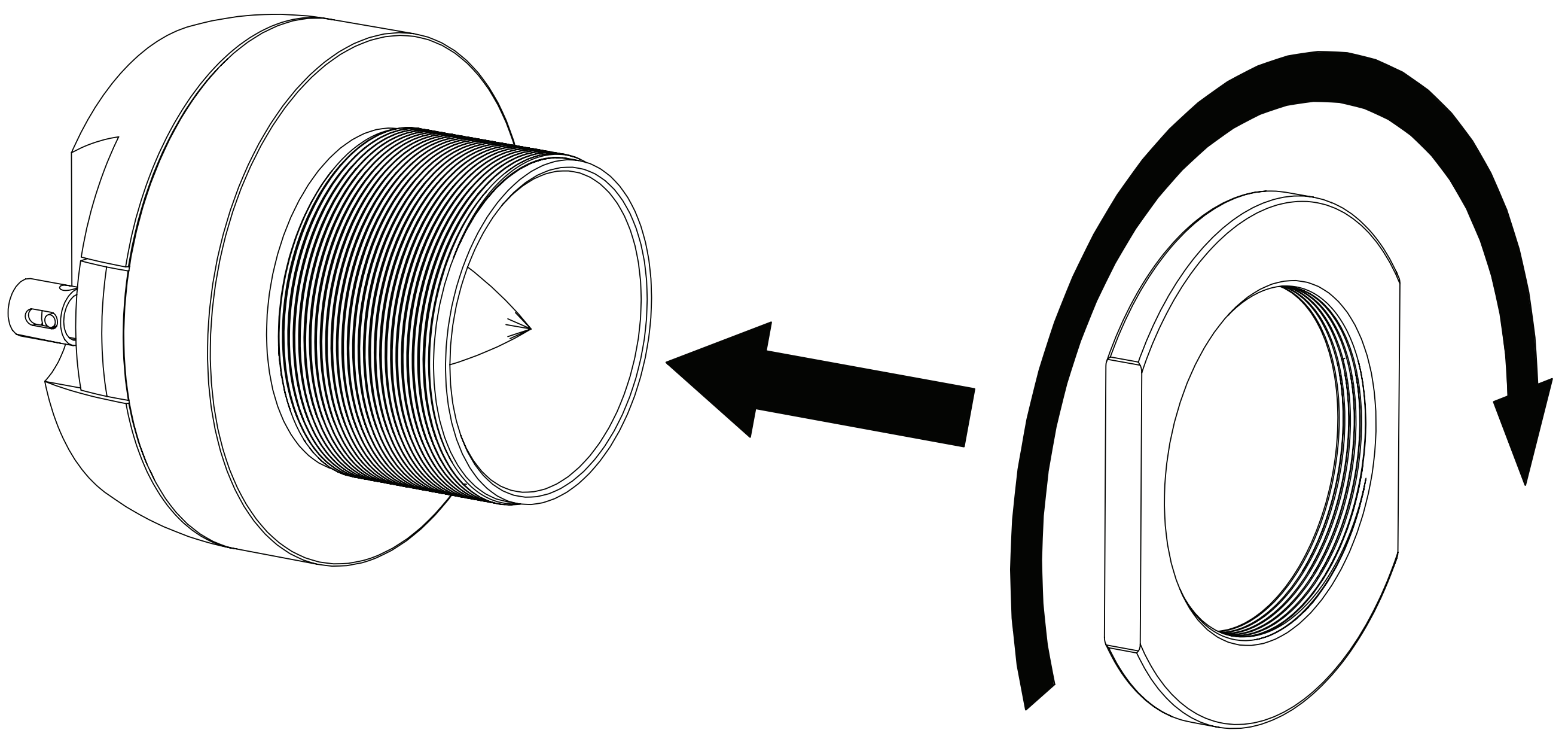

Montieren Sie den quadratischen Montageflansch auf den Hochtöner und richten Sie Hochtöner und Flansch nach Wunsch aus.

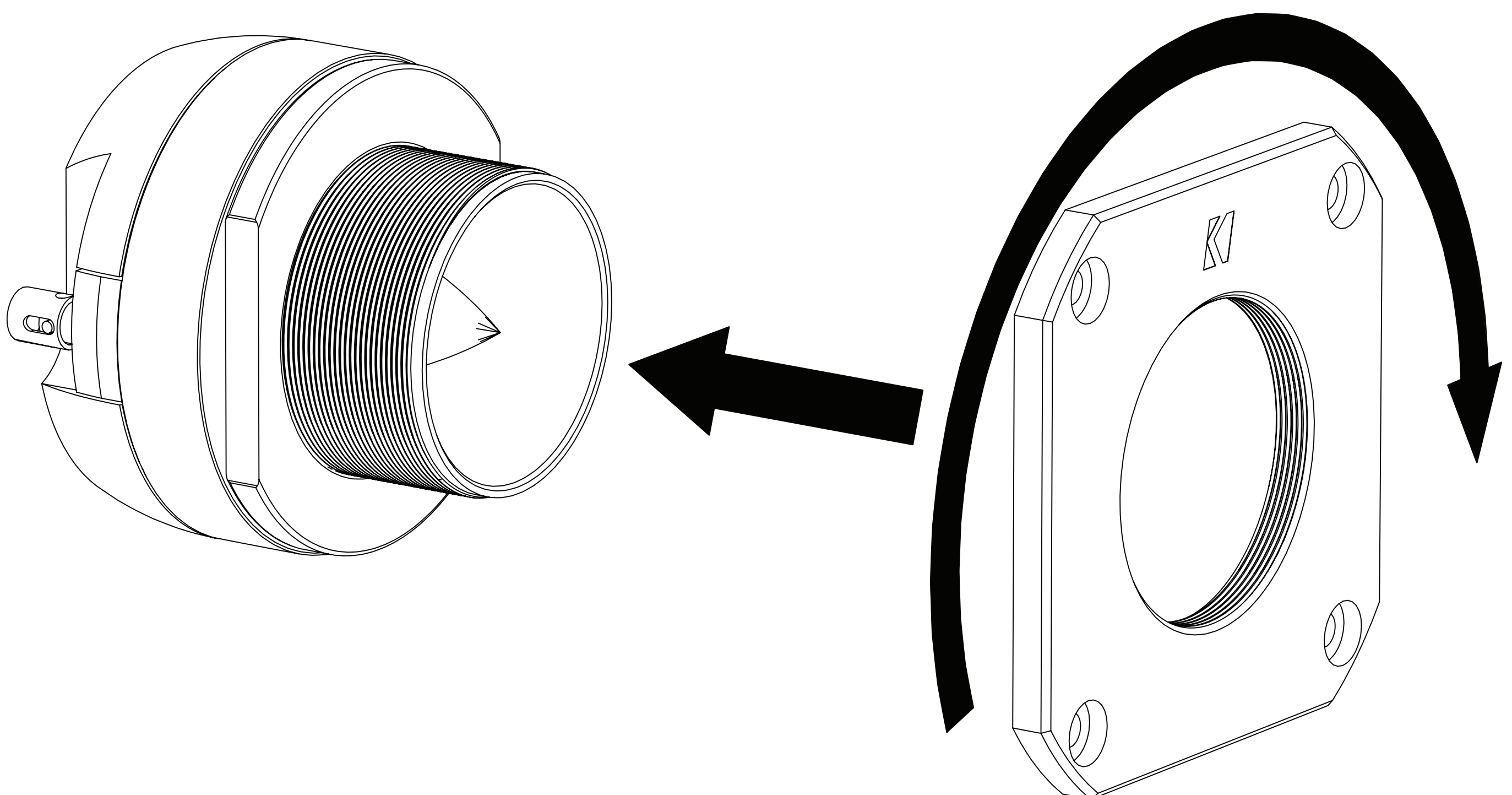



Ziehen Sie die Sicherungsmutter an, um den quadratischen Montageflansch zu befestigen. Nachdem Sie die gewünschte Ausrichtung

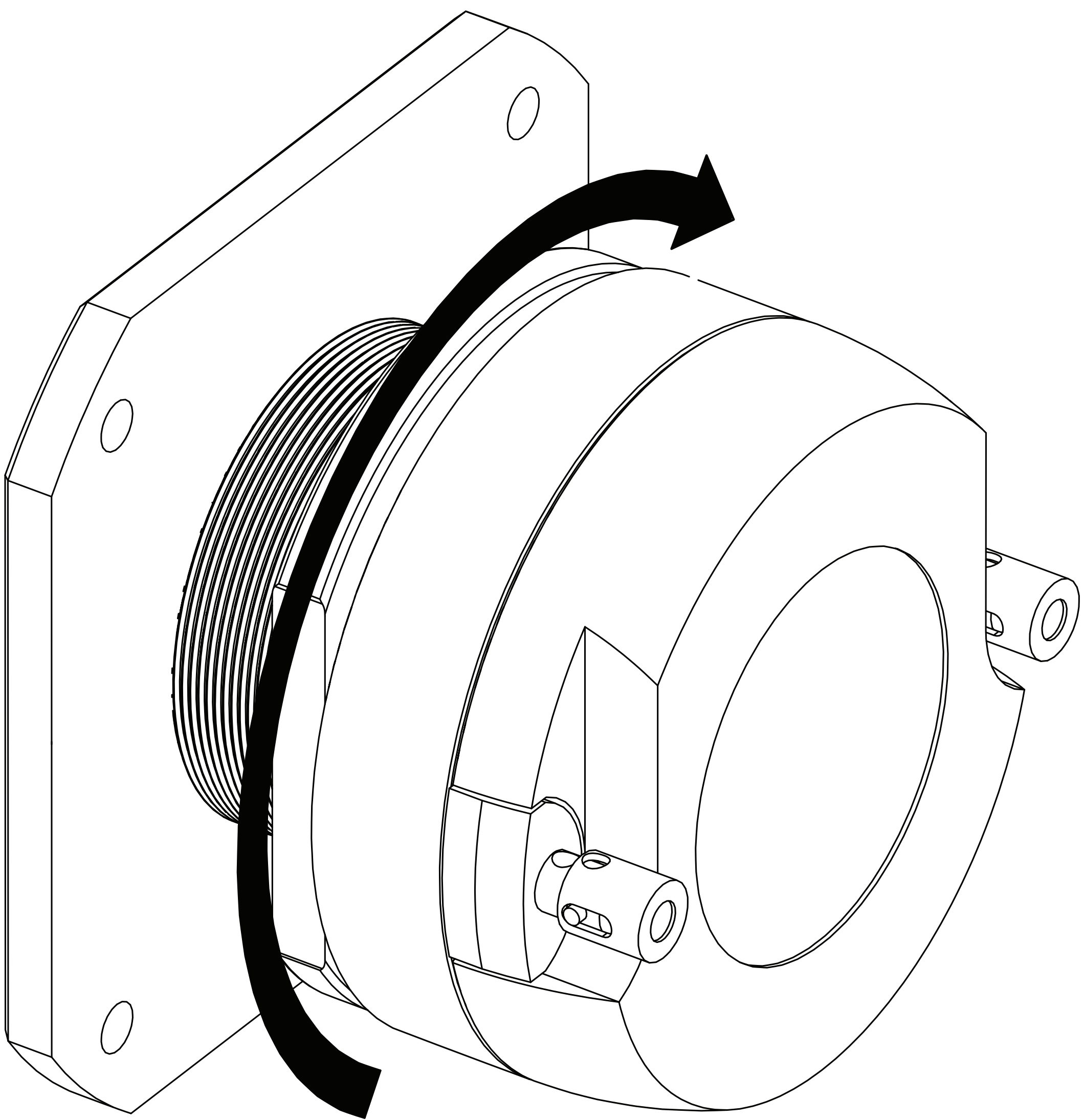

gefunden haben, setzen Sie den Hochtöner in das Montageloch und markieren Sie die Befestigungslöcher, die mit einem 7/64-Zoll-Bohrer (2,5 mm) gebohrt werden. Befestigen Sie den Hochtöner mit den mitgelieferten Schrauben an der Oberfläche.

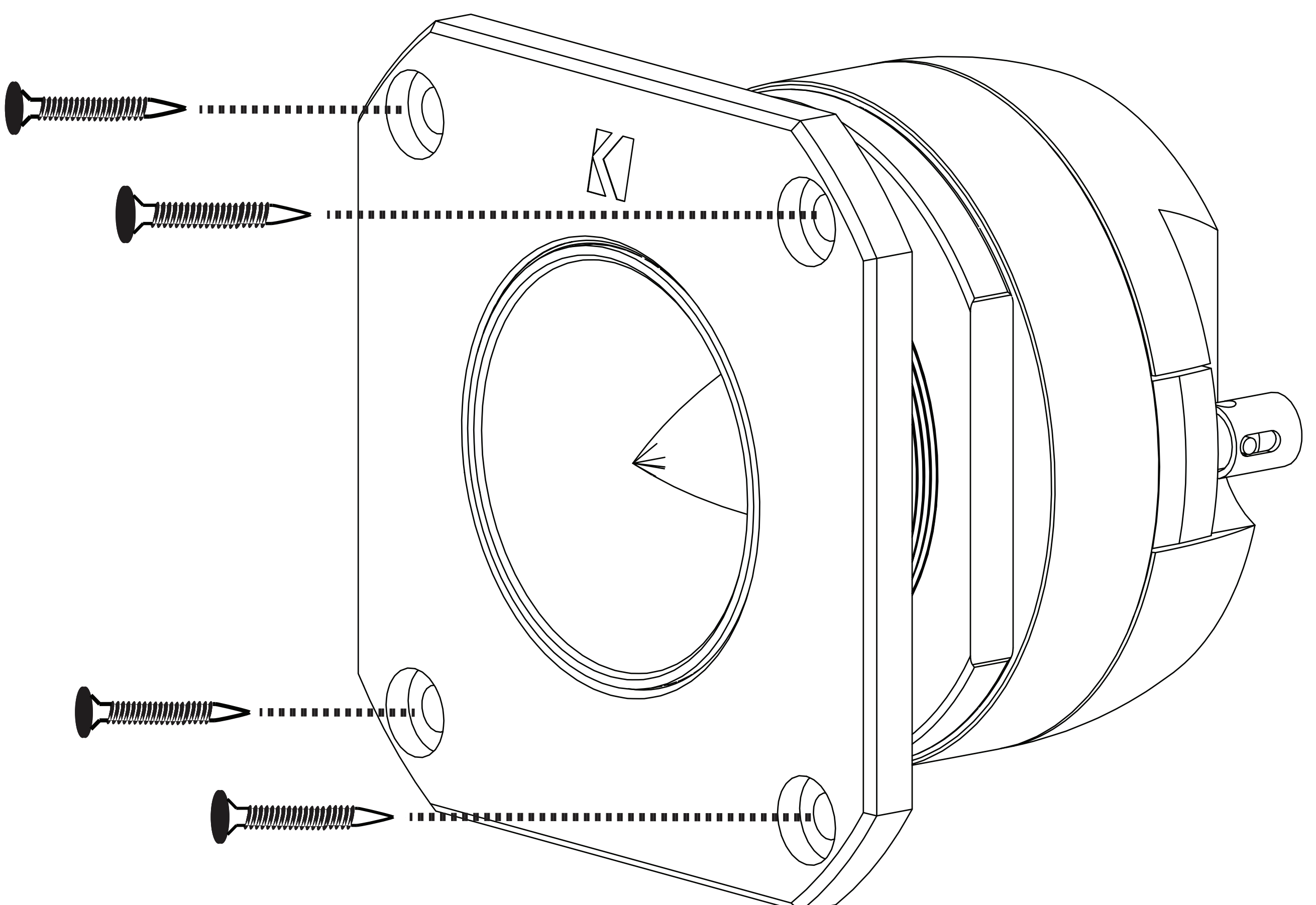

# Hochtöner-Reparatur

Die ST3TRK und ST4TRK können wiederhergestellt werden, wenn ein Fehler auftritt. Gehen Sie wie folgt vor, um die Membran zu ersetzen.

Entfernen Sie zunächst die drei Kreuzschlitzschrauben auf der Rückseite des Hochtöners.

*Hinweis: Der ST4 verwendet Inbusschrauben an der Vorderseite des Hochtonlautsprechers.*

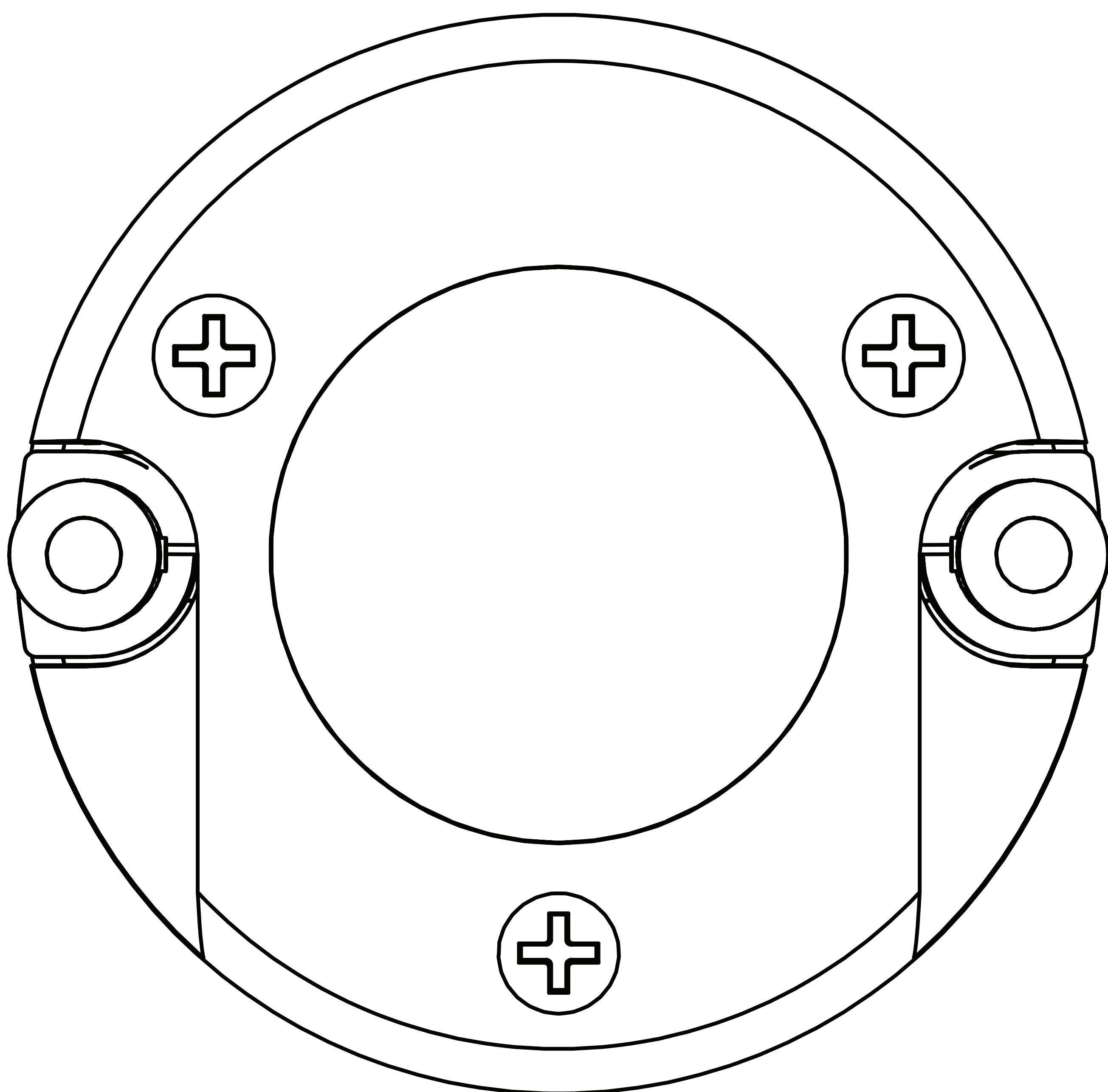



Demontieren Sie den Hochtöner und entsorgen Sie die beschädigte Membran-Baugruppe.

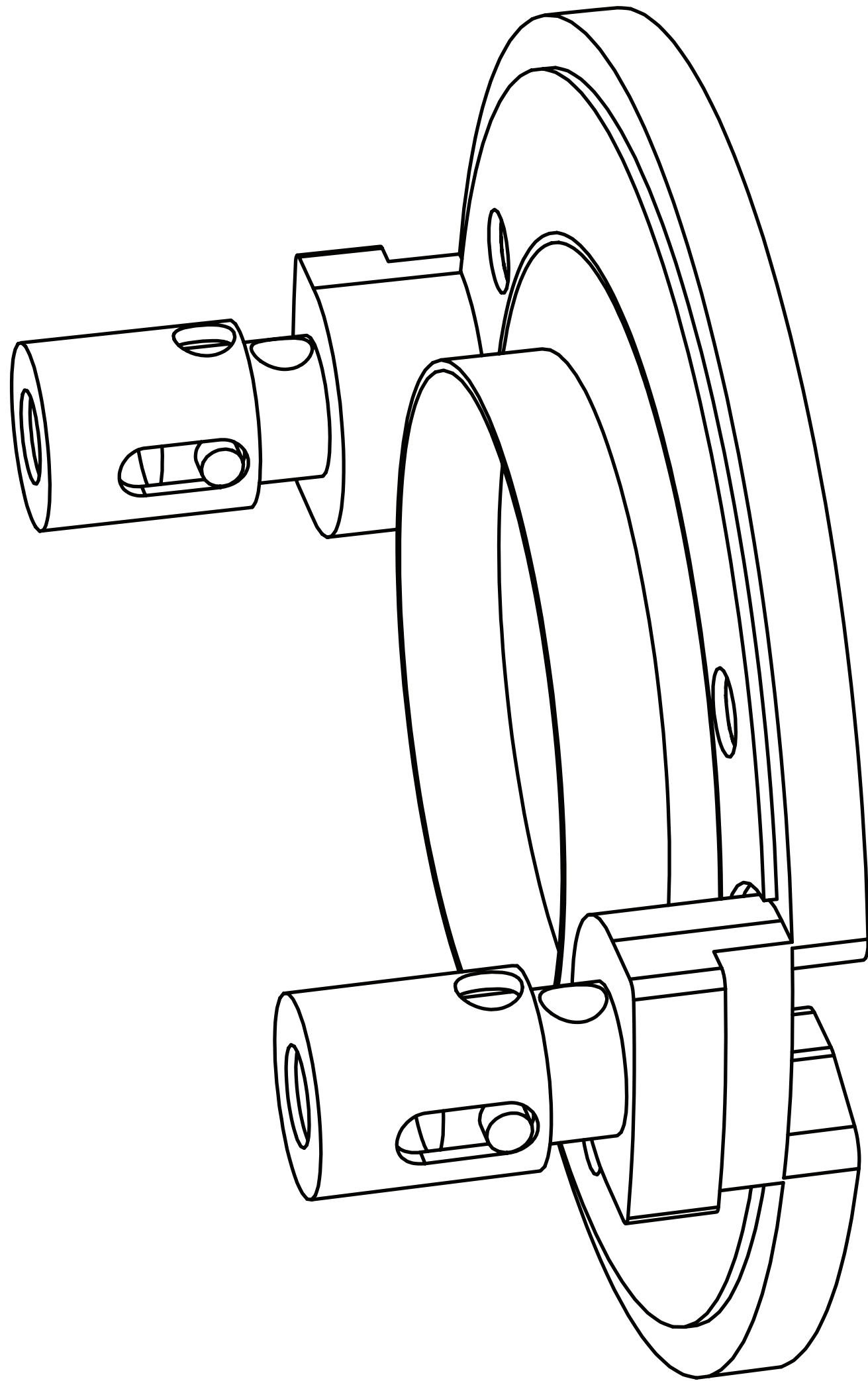

Reinigen Sie den Antriebsmagneten von Schmutz und konzentrieren Sie sich dabei auf den Schwingspulenspalt.

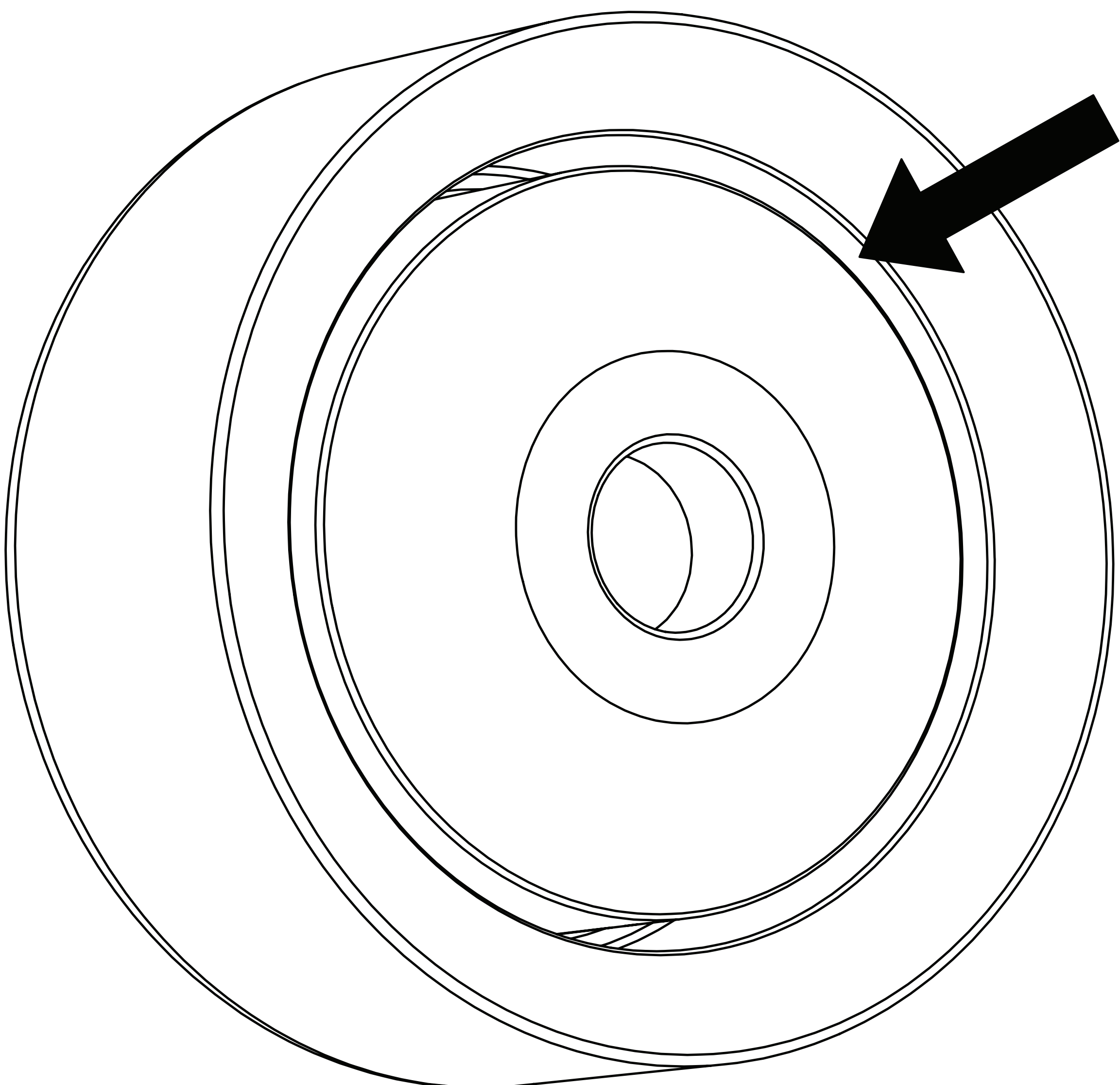

Bauen Sie die Rückplatte, die Unterlegscheibe und den Antriebsmagneten in das Antriebsgehäuse ein. Achten Sie darauf, den Magneten mit dem Schwingspulenspalt nach außen einzusetzen. Setzen Sie die neue Membran vorsichtig

Antriebsgehäuse

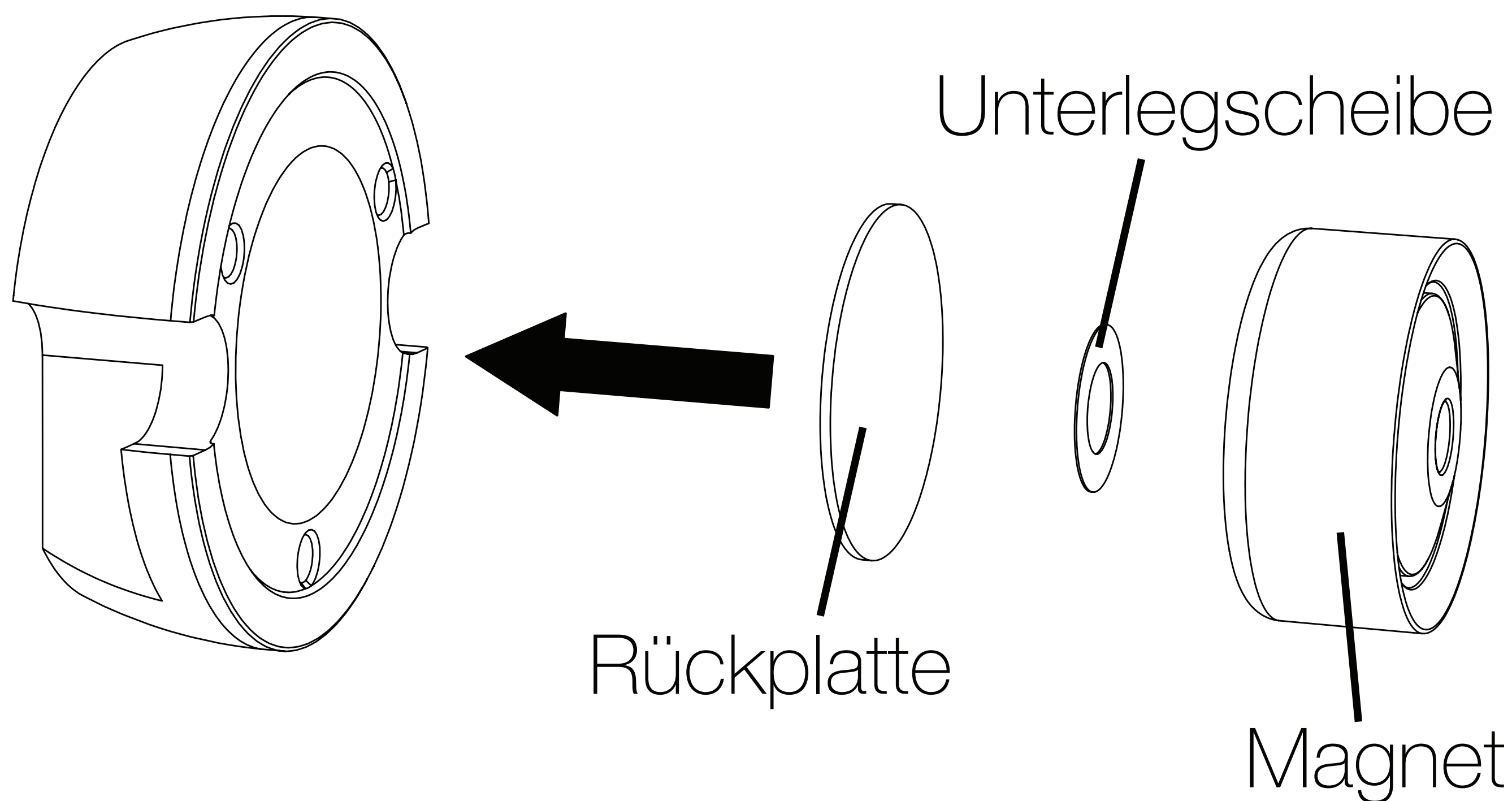

in das Antriebsgehäuse ein, indem Sie die Schwingspule der Membran vorsichtig auf den Schwingspulenspalt des Magneten ausrichten. Die Schraubenlöcher des Gehäuses und der Membran sollten ebenfalls übereinstimmen.

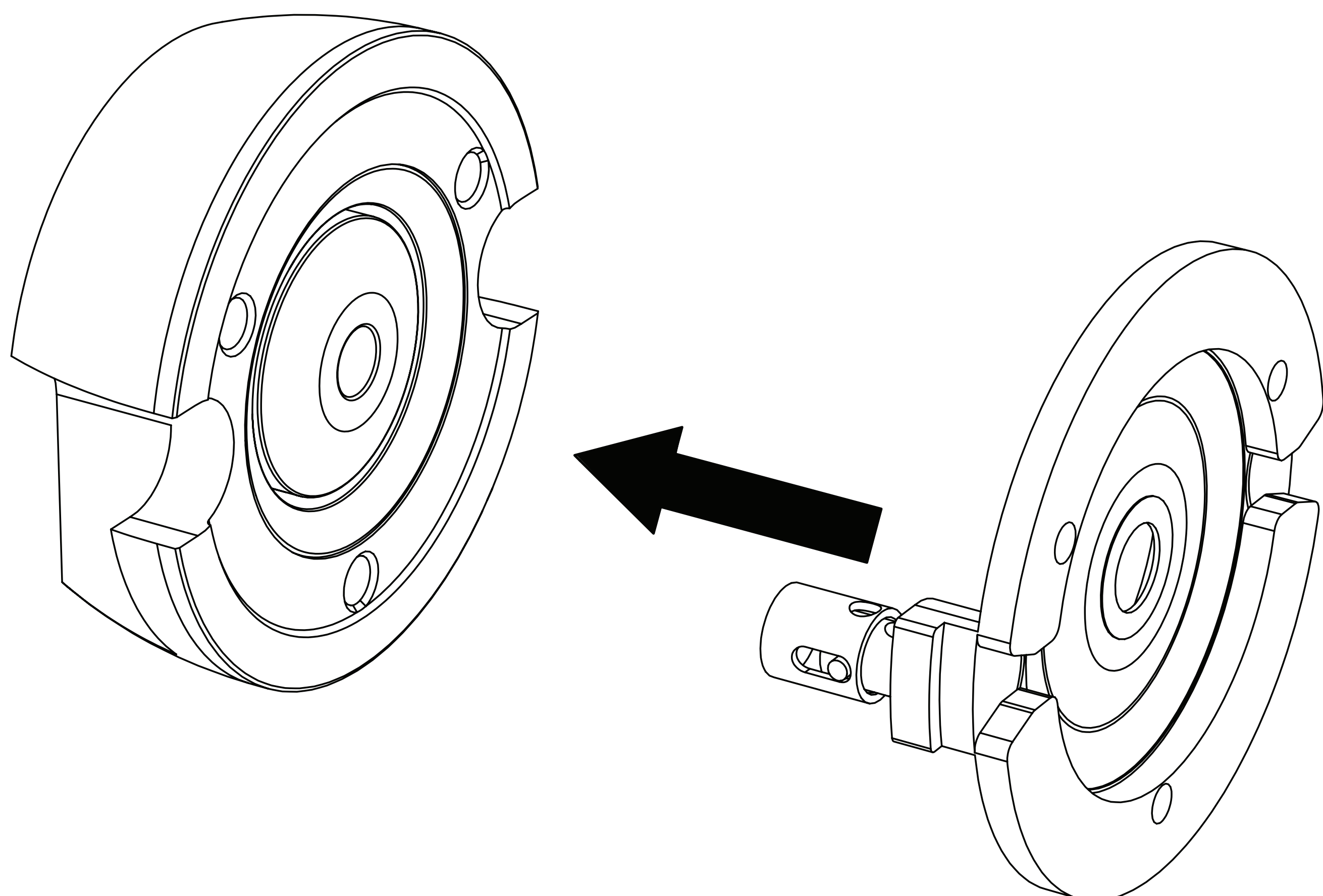



Stecken Sie den Phasenstecker in das Horn.  
Bauen Sie die Antriebsgehäuse-Baugruppe

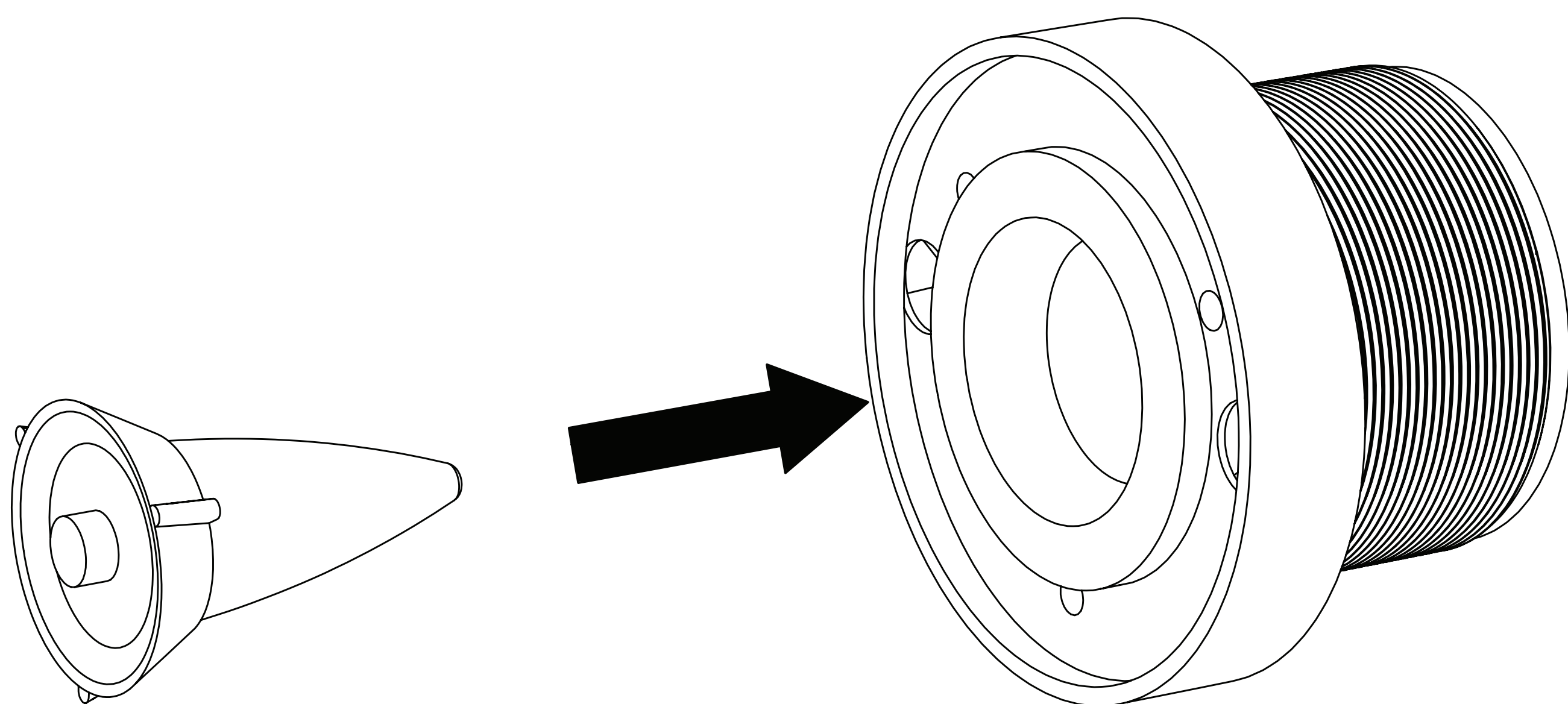

in die Hornbaugruppe ein und achten Sie  
darauf, dass die drei Schraubenlöcher beider  
Baugruppen aufeinander ausgerichtet sind.

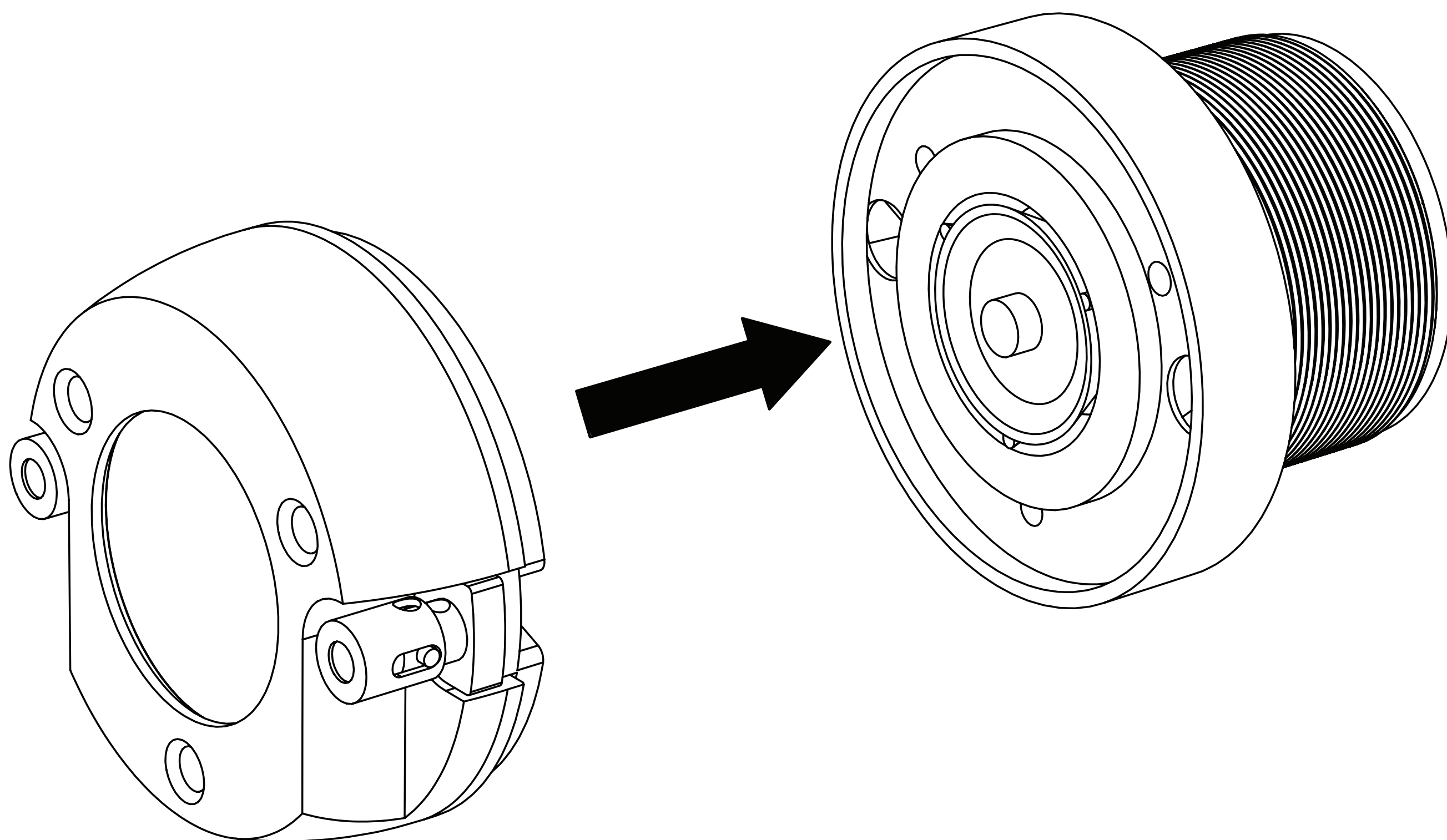

Setzen Sie die drei Schrauben ein und ziehen  
Sie sie fest.

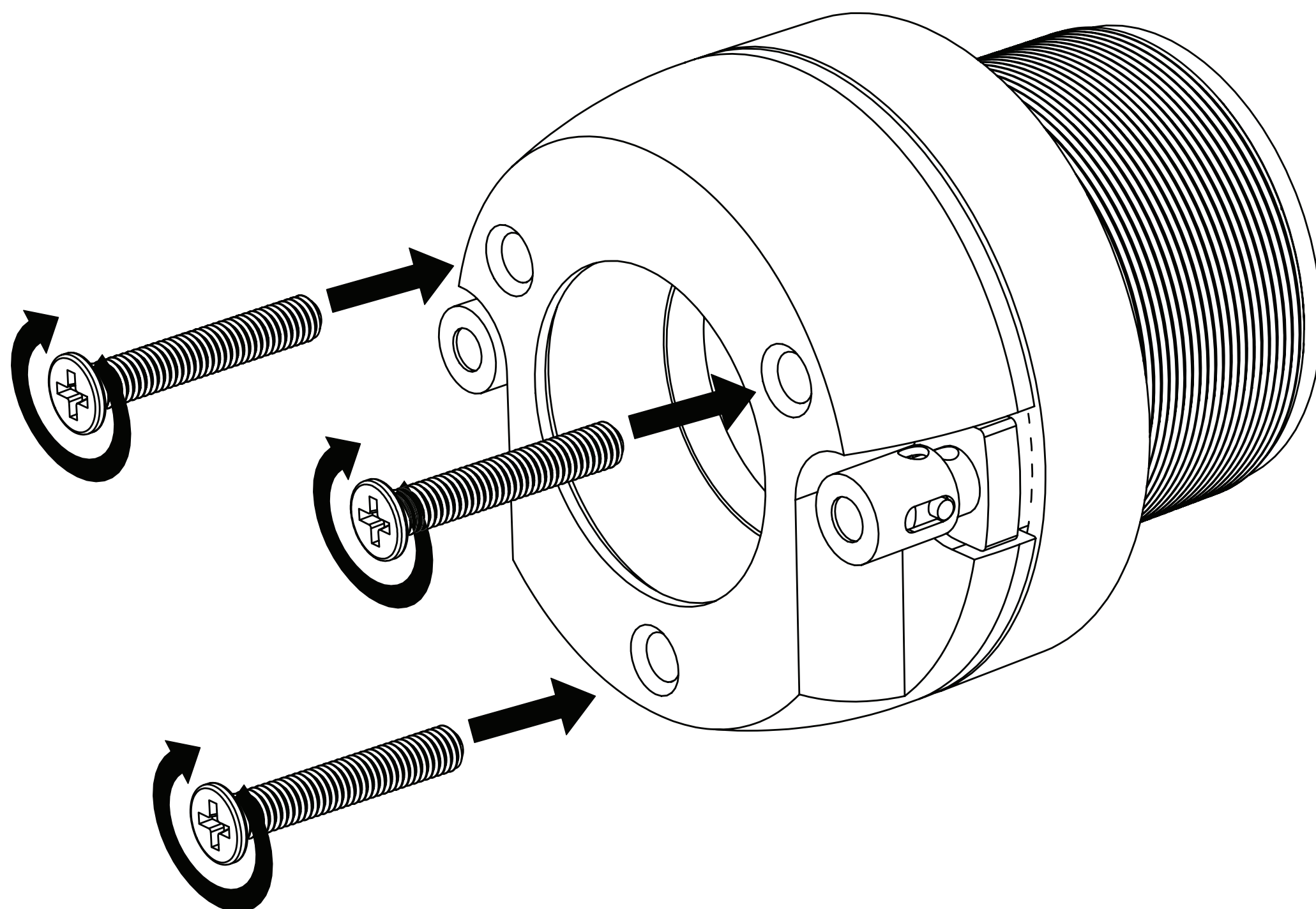

# Warranty

---

When purchased from an Authorized KICKER Dealer, KICKER warrants this product to be free from defects in material and workmanship under normal use for a period of TWO (2) YEARS from date of original purchase with receipt. If this product is identified as “Refurbished” or “B Goods”, the warranty is limited to a period of THREE (3) MONTHS from the date of original purchase. In all cases you must have the original receipt. Should service be necessary under this warranty for any reason due to manufacturing defect or malfunction during the warranty period, KICKER will repair or replace (at its discretion) the defective merchandise with equivalent merchandise. Warranty replacements may have cosmetic scratches and blemishes. Discontinued products may be replaced with more current equivalent products. This warranty is valid only for the original purchaser and is not extended to owners of the product subsequent to the original purchaser. Any applicable implied warranties are limited in duration to a period of the express warranty as provided herein beginning with the date of the original purchase at retail, and no warranties, whether express or implied, shall apply to this product thereafter. Some states do not allow limitations on implied warranties; therefore, these exclusions may not apply to you. This warranty gives you specific legal rights; however you may have other rights that vary from state to state.

## **WHAT TO DO IF YOU NEED WARRANTY OR SERVICE:**

Defective merchandise should be returned to your local Authorized Stillwater Designs (KICKER) Dealer for warranty service. Assistance in locating an Authorized Dealer can be found at [www.KICKER.com](http://www.KICKER.com) or by contacting Stillwater Designs directly. You can confirm that a dealer is authorized by asking to see a current authorized dealer window decal.

If it becomes necessary for you to return defective merchandise directly to Stillwater Designs (KICKER), call the KICKER Customer Service Department at (405) 624-8510 for a Return Merchandise Authorization (RMA) number. Package only the defective items in a package that will prevent shipping damage, and return to:

**Stillwater Designs**  
**3100 North Husband St**  
**Stillwater, OK 74075**



The RMA number must be clearly marked on the outside of the package. Please return only defective components. The return of functioning items increases your return freight charges. Non-defective items will be returned freight collect to you. For example, if a subwoofer is defective, only return the defective subwoofer, not the entire enclosure. Include a copy of the original receipt with the purchase date clearly visible, and a “proof-of-purchase” statement listing the Customer’s name, Dealer’s name and invoice number, and product purchased. Warranty expiration on items without proof-of-purchase will be determined from the type of sale and manufacturing date code. Freight must be prepaid; items sent freight-collect, or COD, will be refused.

## **WHAT IS NOT COVERED?**

This warranty is valid only if the product is used for the purpose for which it was designed. It does not cover:

- o Damage due to improper installation
- o Subsequent damage to other components
- o Damage caused by exposure to moisture, excessive heat, chemical cleaners, and/or UV radiation
- o Damage through negligence, misuse, accident or abuse. Repeated returns for the same damage may be considered abuse
- o Any cost or expense related to the removal or reinstallation of product
- o Speakers damaged due to amplifier clipping or distortion
- o Items previously repaired or modified by any unauthorized repair facility
- o Return shipping on non-defective items
- o Products with tampered or missing barcode labels
- o Products with tampered or missing serial numbers
- o Products returned without a Return Merchandise Authorization (RMA) number
- o Products purchased from an UNAUTHORIZED dealer
- o Freight Damage
- o The cost of shipping product to KICKER
- o Service performed by anyone other than KICKER

## **HOW LONG WILL IT TAKE?**

KICKER strives to maintain a goal of one-week service for all acoustics (subwoofers, midrange drivers, tweeters, crossovers, etc) returns. Delays may be incurred if lack of replacement inventory or parts is encountered. Failure to follow these steps may void your warranty. Any questions can be directed to the KICKER Customer Service Department at (405) 624-8510. Contact your International KICKER dealer or distributor concerning specific procedures for your country’s warranty policies.

# Garantía | Garantie

---

Contact your International KICKER dealer or distributor concerning specific procedures for your country's warranty policies.

Our goods come with guarantees that cannot be excluded under the **Australian Consumer Law**. You are entitled to a replacement or refund for a major failure and for compensation for any other reasonably foreseeable loss or damage. You are also entitled to have the goods repaired or replaced if the goods fail to be of acceptable quality and the failure does not amount to a major failure.

## **GARANTÍA INTERNACIONAL**      **Versión Español**

Comuníquese con su concesionario o distribuidor KICKER internacional para obtener información sobre procedimientos específicos relacionados con las normas de garantía de su país.

La frase “combustible para vivir la vida Livin’ Loud™ a todo volumen” se refiere al entusiasmo por la vida que la marca KICKER de estéreos de automóvil representa y a la recomendación a nuestros clientes de que vivan lo mejor posible (“a todo volumen”) en todo sentido. La línea de altavoces y amplificadores KICKER es la mejor del mercado de audio de automóviles y por lo tanto representa el “combustible” para vivir a todo volumen en el área de “estéreos de automóvil” de la vida de nuestros clientes. Recomendamos a todos nuestros clientes que obedezcan todas las reglas y reglamentos locales sobre ruido en cuanto a los niveles legales y apropiados de audición fuera del vehículo.

## **INTERNATIONALE GARANTIE**      **Deutsche Version**

Nehmen Sie mit Ihren internationalen KICKER-Fachhändler oder Vertrieb Kontakt auf, um Details über die Garantieleistungen in Ihrem Land zu erfahren.

Der Slogan “Treibstoff für Livin’ Loud” bezieht sich auf die mit den KICKER-Autostereosystemen assoziierte Lebensfreude und die Tatsache, dass wir unsere Kunden ermutigen, in allen Aspekten ihres Lebens nach dem Besten (“Livin’ Loud”) zu streben. Die Lautsprecher und Verstärker von KICKER sind auf dem Markt für Auto-Soundsysteme führend und stellen somit den “Treibstoff” für das Autostereoerlebnis unserer Kunden dar. Wir empfehlen allen unseren Kunden, sich bezüglich der zugelassenen und passenden Lautstärkepegel außerhalb des Autos an die örtlichen Lärmvorschriften zu halten.

## **GARANTIE INTERNATIONALE**      **Version Française**

Pour connaître les procédures propres à la politique de garantie de votre pays, contactez votre revendeur ou distributeur International KICKER.

L’expression “ carburant pour vivre plein pot “ fait référence au dynamisme de la marque KICKER d’équipements audio pour véhicules et a pour but d’encourager nos clients à faire le maximum (“ vivre plein pot “) dans tous les aspects de leur vie. Les haut-parleurs et amplificateurs KICKER sont les meilleurs dans le domaine des équipements audio et représentent donc pour nos client le “ carburant pour vivre plein pot “ dans l’aspect “ installation audio de véhicule “ de leur vie. Nous encourageons tous nos clients à respecter toutes les lois et réglementations locales relatives aux niveaux sonores acceptables à l’extérieur des véhicules.

P.O. Box 459

Stillwater, Oklahoma 74076

USA

(405) 624-8510

 **stillwaterdesigns**