

# KICKER®

**Owner's Manual**  
**Manual del Propietario**  
**Manuel d'utilisation**  
**Benutzerhandbuch**

## KICKER PTRTP

Powered Down-Firing Thin Profile  
Subwoofer Enclosure with Passive Radiator

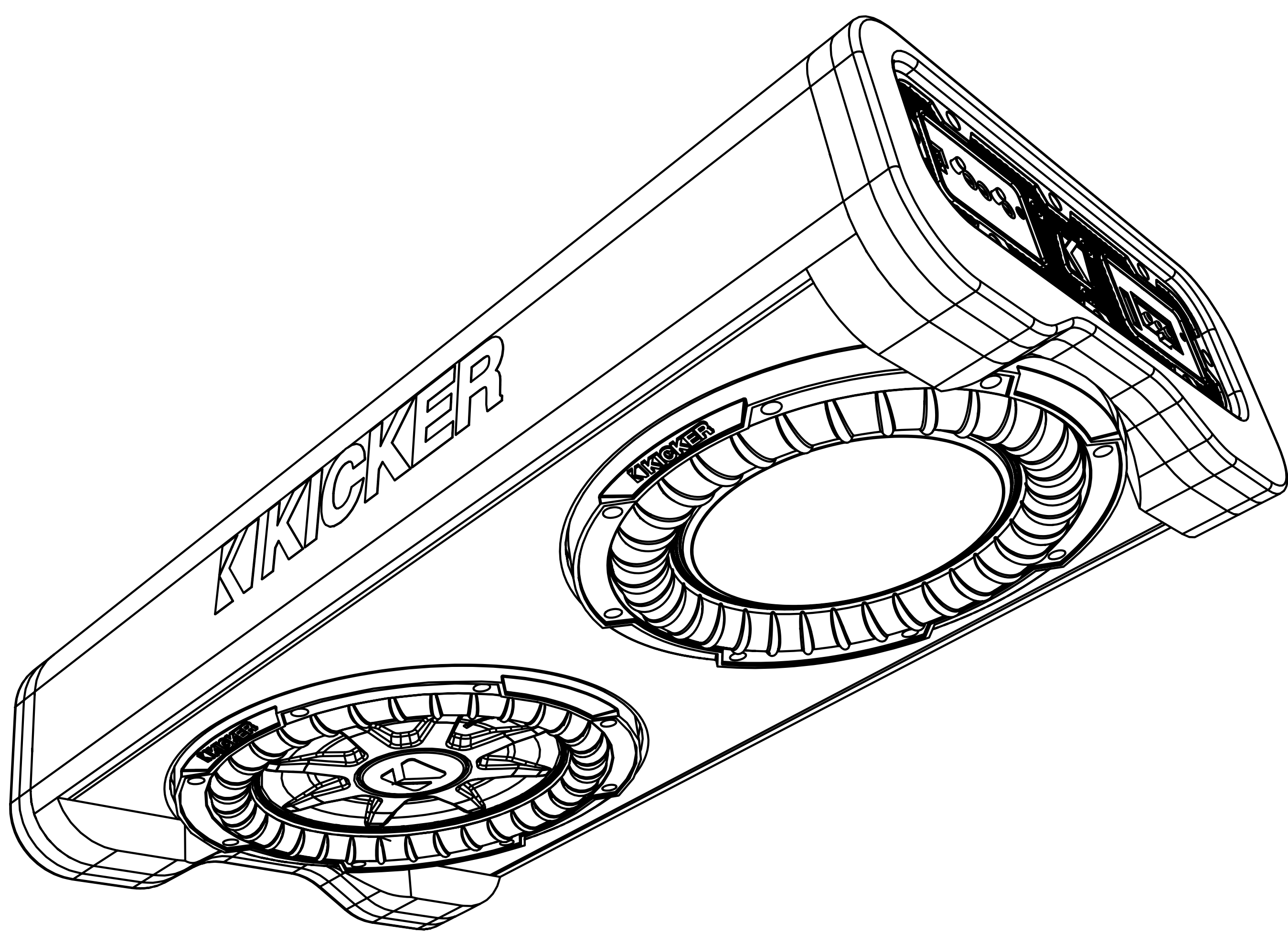

*select language*

*seleccione el idioma*

*choisir la langue*

*sprache auswählen*

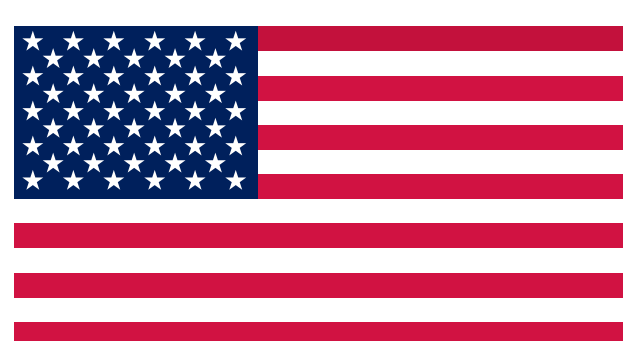

# Contents

---

|   |    |
|---|----|
| Overview .....                                      | 2  |
| Specifications .....                                | 3  |
| Installation .....                                  | 5  |
| Wiring .....  | 5  |
| Mounting.....                                       | 8  |
| Operation .....                                     | 9  |
| Remote Bass Installation .....                      | 11 |
| Troubleshooting .....                               | 12 |
| Warranty .....                                      | 13 |
| International Warranty<br>Garantía   Garantie ..... | 51 |

# Overview

---

## **IMPORTANT SAFETY WARNING**

PROLONGED CONTINUOUS OPERATION OF AN AMPLIFIER, SPEAKER, OR SUBWOOFER IN A DISTORTED, CLIPPED OR OVER-POWERED MANNER CAN CAUSE YOUR AUDIO SYSTEM TO OVERHEAT, POSSIBLY CATCHING FIRE AND RESULTING IN SERIOUS DAMAGE TO YOUR COMPONENTS AND/OR VEHICLE. AMPLIFIERS REQUIRE UP TO 4 INCHES (10CM) OPEN VENTILATION. SUBWOOFERS SHOULD BE MOUNTED WITH AT LEAST 1 INCH (2.5CM) CLEARANCE BETWEEN THE FRONT OF THE SPEAKER AND ANY SURFACE. KICKER PRODUCTS ARE CAPABLE OF PRODUCING SOUND LEVELS THAT CAN PERMANENTLY DAMAGE YOUR HEARING! TURNING UP A SYSTEM TO A LEVEL THAT HAS AUDIBLE DISTORTION IS MORE DAMAGING TO YOUR EARS THAN LISTENING TO AN UNDISTORTED SYSTEM AT THE SAME VOLUME LEVEL. THE THRESHOLD OF PAIN IS ALWAYS AN INDICATOR THAT THE SOUND LEVEL IS TOO LOUD AND MAY PERMANENTLY DAMAGE YOUR HEARING. PLEASE USE COMMON SENSE WHEN CONTROLLING VOLUME.

TO AVOID POTENTIAL INJURY OR POSSIBLE DEATH FROM FORWARD MOVEMENT OF THE ENCLOSURE DURING ABRUPT STOPS OR ACCIDENTS, THE ENCLOSURE MUST BE PROPERLY INSTALLED AND SECURELY FASTENED TO YOUR VEHICLE. YOU ARE SOLELY RESPONSIBLE FOR SECURELY FASTENING THE ENCLOSURE IN YOUR VEHICLE. MAKE SURE THE MOUNTING SCREWS WILL NOT PUNCTURE THE GAS TANK/BRAKE LINES/WIRING OR INTERFERE WITH ANY MECHANICAL PARTS ON THE UNDERSIDE OF THE MOUNTING SURFACE.

The PTRTP builds on the overwhelming success of our down-firing, thin-profile subwoofer enclosure by adding a signature KICKER amplifier to power it. Sporting a passive radiator and KICKER amplification, this box has been perfectly tuned and engineered from all angles, acoustic and electric, to be the absolute best-sounding, most-efficient, and loudest enclosure possible. Complete your system with a pair of KICKER coaxial speakers and multi-channel amplifier for an uncompromising audio experience.

Use this manual to install and operate your PTRTP Enclosure.

# Specifications

| <b>Model:</b>     | <b>PTRTP10</b> | <b>PTRTP12</b> |
|-------------------|----------------|----------------|
| Woofer [in, cm]   | 10, 25         | 12, 30         |
| Height [in, cm]   | 6, 15.2        | 7-1/2, 19.2    |
| Width [in, cm]    | 25-5/8, 65     | 27-1/2, 70     |
| Depth [in, cm]    | 13-1/4, 33.5   | 14-5/8, 37     |
| RMS Power @ 14.4V | 400            | 500            |

## **Specifications Common to All Models**

|                            |  |
|----------------------------|--|
| Frequency response [Hz]    | 25–120   |
| Electronic Crossover       | 12dB/octave Lowpass 50–120Hz;<br>12dB/octave Highpass @ 25Hz |
| Phase Switch               | 0° / 180°  |
| Input Sensitivity          | Low Level 125mV-5V, Hi Level 1V-40V                          |
| Signal-to-Noise ratio [dB] | >90dB, A-weighted, re: rated power                           |
| Remote Bass Control        | Included   |

# PTRTP10

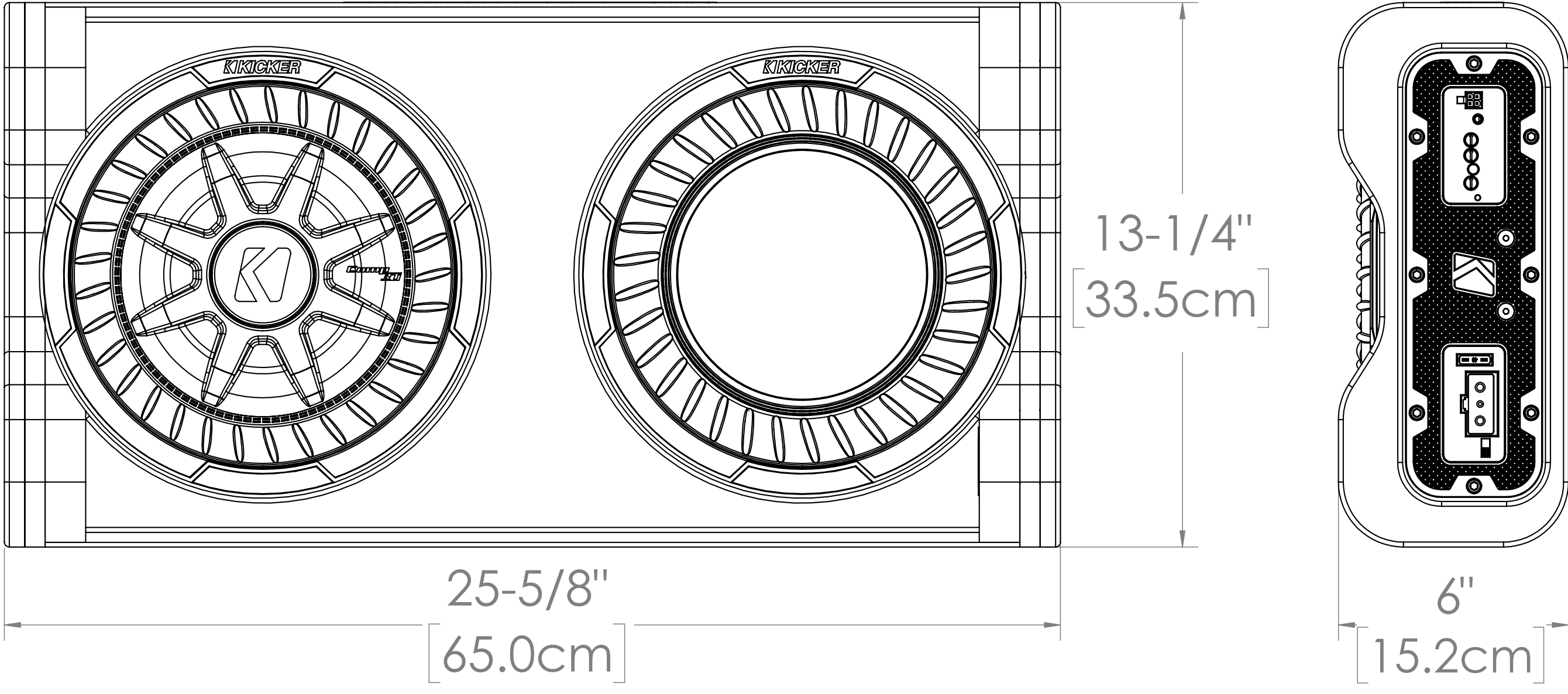

# PTRTP12

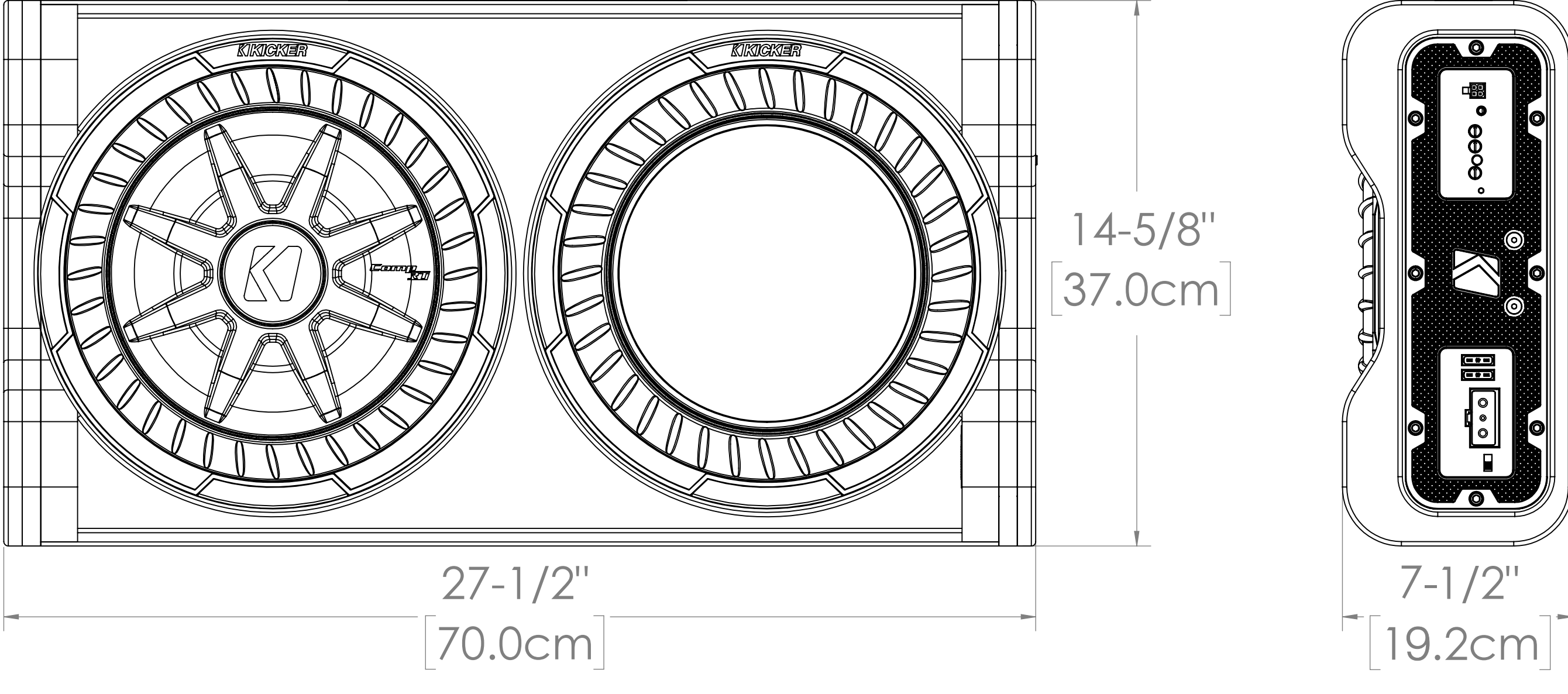

# Installation

---

## Wiring

Disconnect the vehicle's battery to avoid an electrical short.

1. Make the ground wire as short as possible, 24" (60cm) or less, and connect the ground wire to a paint-and-corrosion-free, solid, metal area of the vehicle's chassis.
2. Connect the ground wire to the Quick-Connect Power Plug.
3. Run power wire to the battery.
4. Install a fuse holder in-line with the power wire as close as possible to the battery (within 18"), making sure there is no fuse installed in the fuse holder.
5. Connect the power wire to the Quick-Connect Power Plug.
6. Connect remote wire to the Quick-Connect Power Plug (See Automatic Turn-On section to learn more).
7. Connect the Quick-Connect Power Plug to the amplifier.
8. Install the recommended fuse into the in-line fuse holder.
9. If you ever need to remove the enclosure from the vehicle after it has been installed, please make sure to remove the fuse from the fuse holder on the power wire first before unplugging the quick-connect power plug. The ground wire should be the last wire disconnected – just the opposite as when you installed it.

| Model   | External Fuse (sold separately) | Power/Ground Wire | KICKER Wiring Kit |
|---------|---------------------------------|-------------------|-------------------|
| PTRTP10 | 1 x 30 Ampere                   | 8 Gauge           | VK8, PK8, CK8     |
| PTRTP12 | 1 x 50 Ampere                   | 8 Gauge           | VK8, PK8, CK8     |



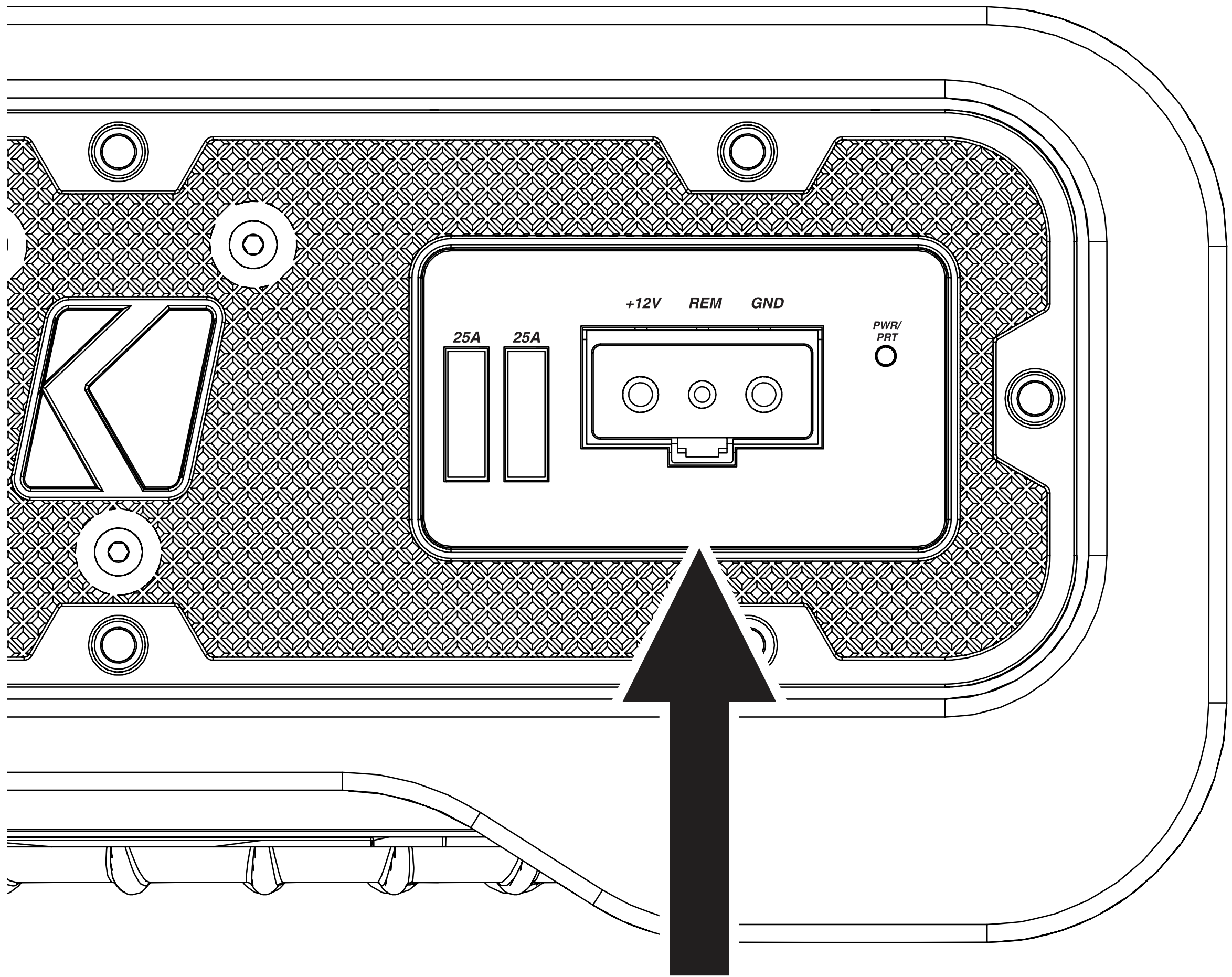

quick-connect  
power plug

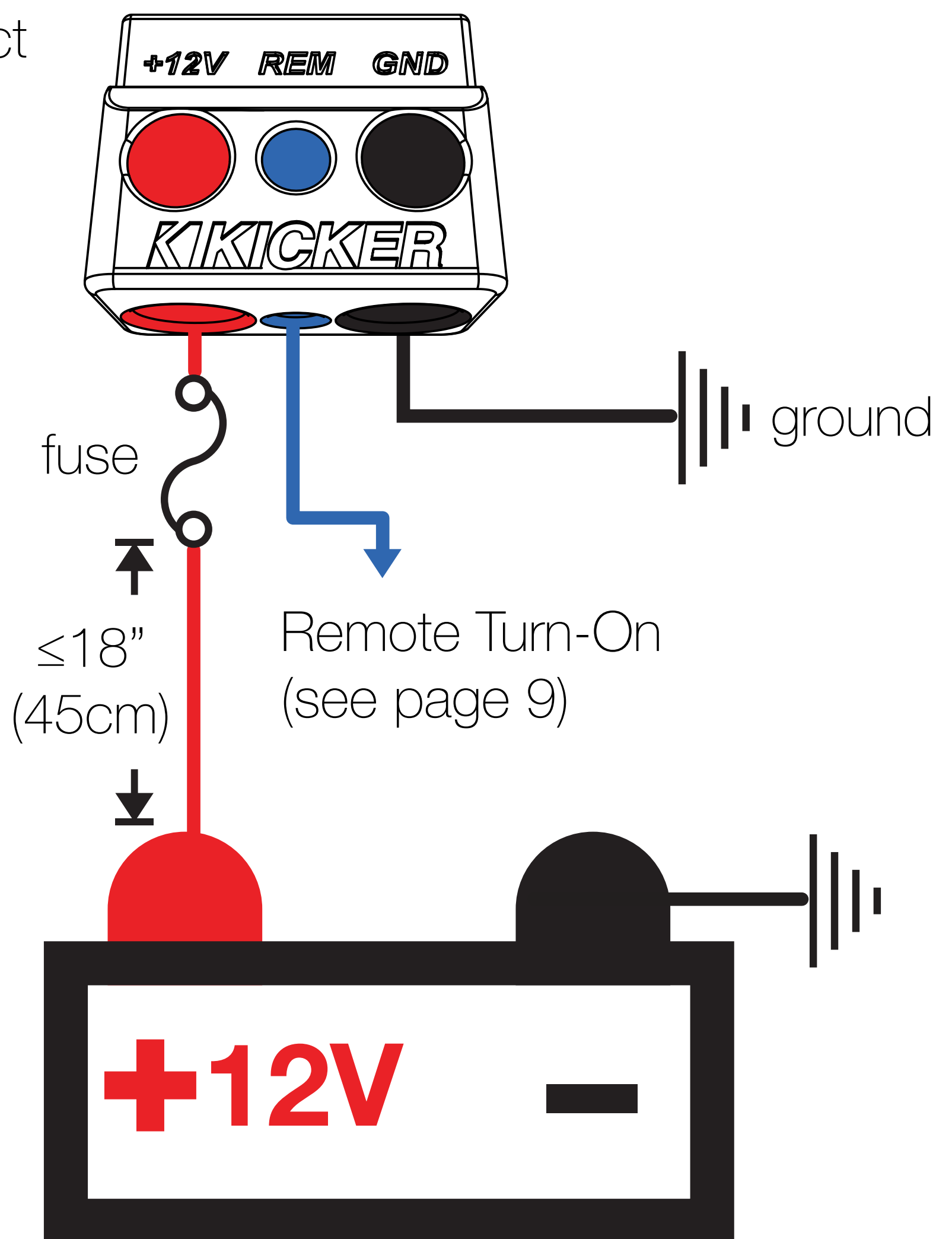

Connect the wiring pigtail to the amplifier's audio inputs, then connect the audio output from your source unit to the RCA inputs.

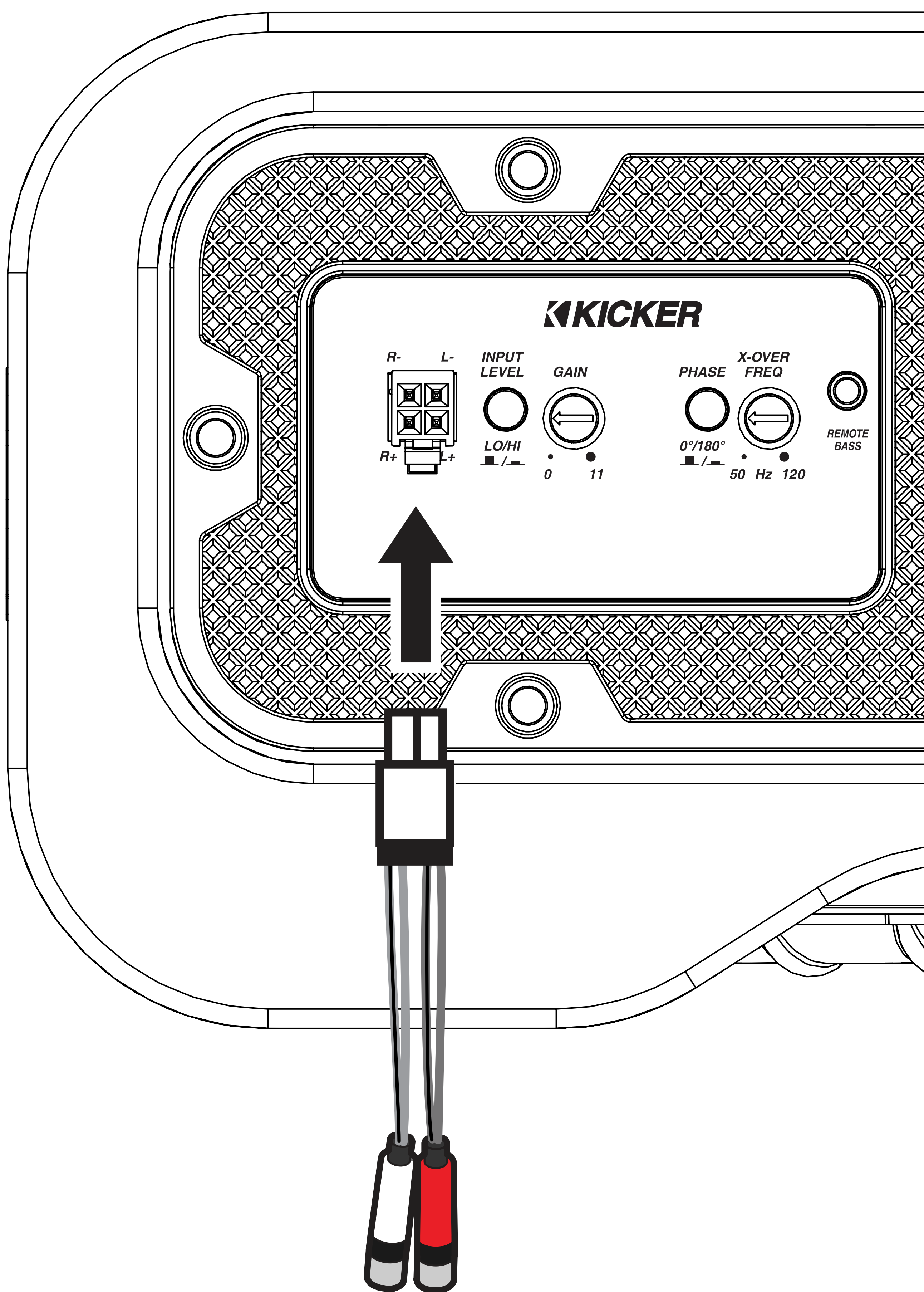

If needed, cut off the RCA connections to use hi-level input, or use the [KICKER KISL Speaker-RCA Converter](#).

quick-connect wiring harness audio inputs:

|             |         |
|-------------|---------|
| White       | Left +  |
| White/Black | Left -  |
| Grey        | Right + |
| Grey/Black  | Right - |



# Mounting

Choose a structurally sound location to mount your KICKER powered subwoofer enclosure. Make sure the mounting screws will not puncture the gas tank/brake lines/wiring or interfere with any mechanical parts on the underside of the mounting surface.

Choose a location that allows at least 4" (10cm) of open ventilation for the amplifier. If possible, mount the enclosure in the climate-controlled passenger compartment. A flat surface is required.

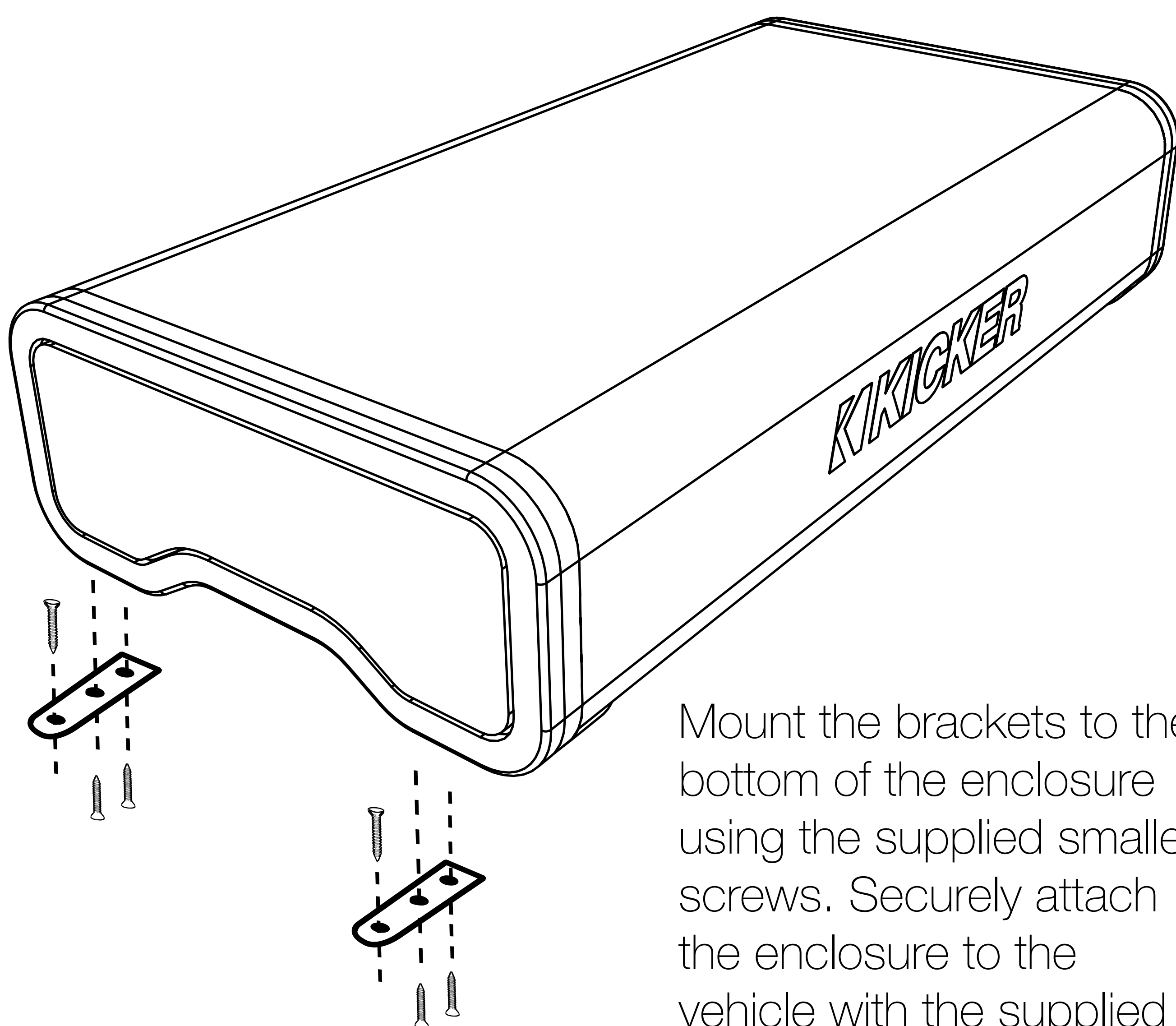

Mount the brackets to the bottom of the enclosure using the supplied smaller screws. Securely attach the enclosure to the vehicle with the supplied larger screws.

If the supplied mounting hardware is not applicable to your installation, some other means of securely attaching the enclosure to the vehicle must be used.

# Operation

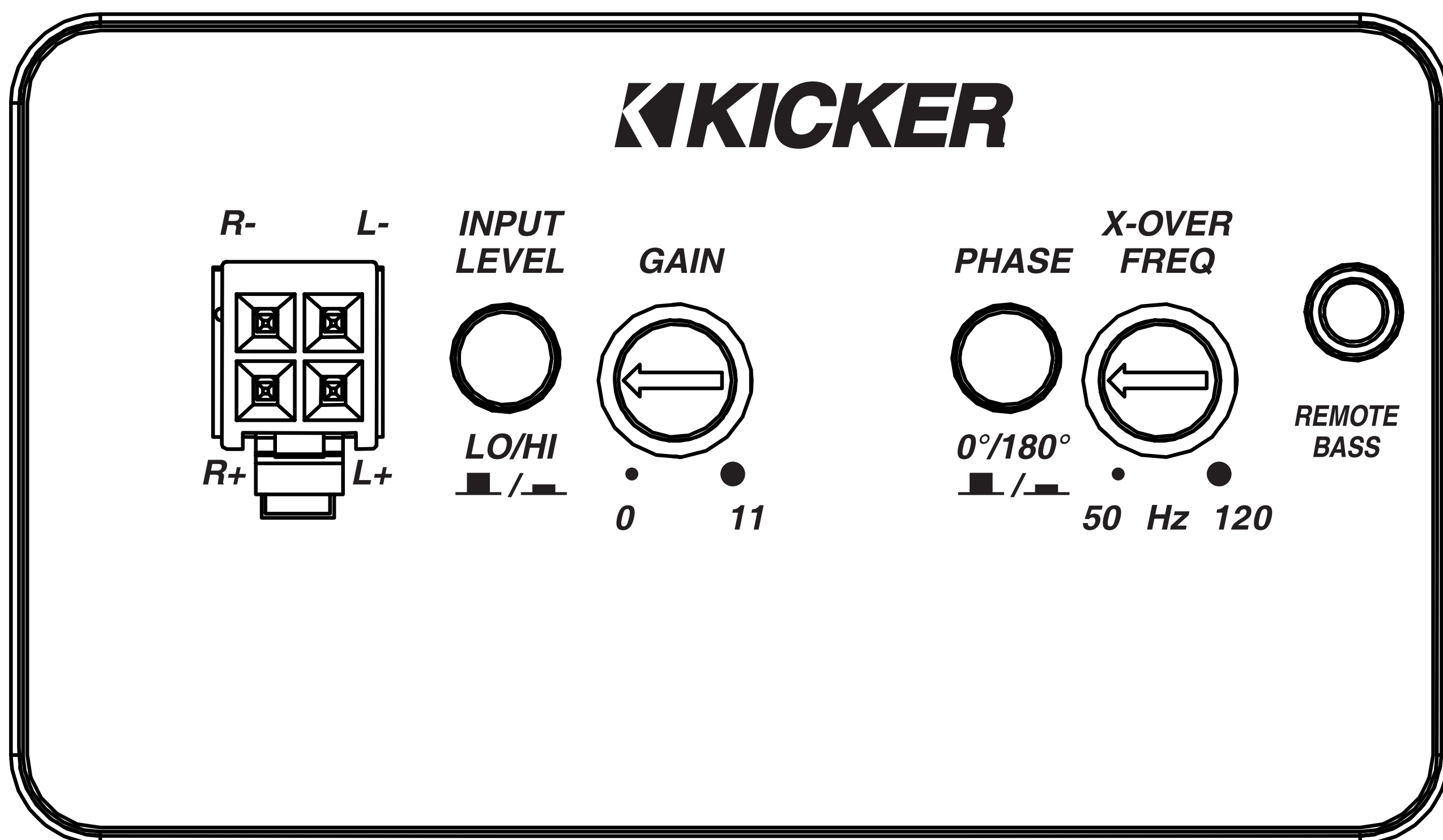

**Automatic Turn-On:** KICKER powered enclosures offer two different automatic turn-on modes; +12V and DC Offset.

- **Remote Turn-On:** Run 18 gauge wire from the Remote Turn-On Lead on your source unit to the Remote Turn-On input of the quick-connect power plug.
- **DC Offset Turn-On:** The DC Offset mode detects a >2.5V DC offset from the HI-Level speaker outputs when the source unit has been turned on.

**Input Level:** The inputs on KICKER powered enclosures are capable of receiving either Hi (speaker-level) or Low-level (RCA) signals from your source unit. Set the Input Level switch on the side panel to match the outputs of your source unit.

**Input Gain Control:** The input gain control is not a volume control. It matches the output of the source unit to the input level of the amplifier. Maximum power out of the amplifier is possible with the gain in the lowest position. Incorrectly setting the gain can result in distorted output or damage to, and premature failure of, your enclosure. For a quick setup, turn the source unit up to about 3/4 volume (if the source unit goes to 30, turn it to 25). Slowly turn up (clockwise) the gain on the amplifier until you can hear audible distortion, then turn it down a little.

**Phase Switch:** The phase switch lets you invert the phase of the signal played through your powered subwoofer. This is useful if the speakers in your system are out of phase with the subwoofer. Toggle this switch to find the position that gives you the best bass response.

**X-Over Freq:** The variable crossover on the side panel allows you to adjust the crossover frequency from 50–120Hz. The setting for this control is subjective; 80Hz is a good place to start.

**Remote Bass Control:** With the included remote bass control, you have the ability to control the output level of your powered enclosure remotely. To surface-mount the remote bass level control, simply screw the remote to the chosen location, then run the cable from the controller to the “Remote Bass” jack on the amplifier panel. Do **NOT** connect/disconnect while the amplifier is on.

# Remote Bass Installation

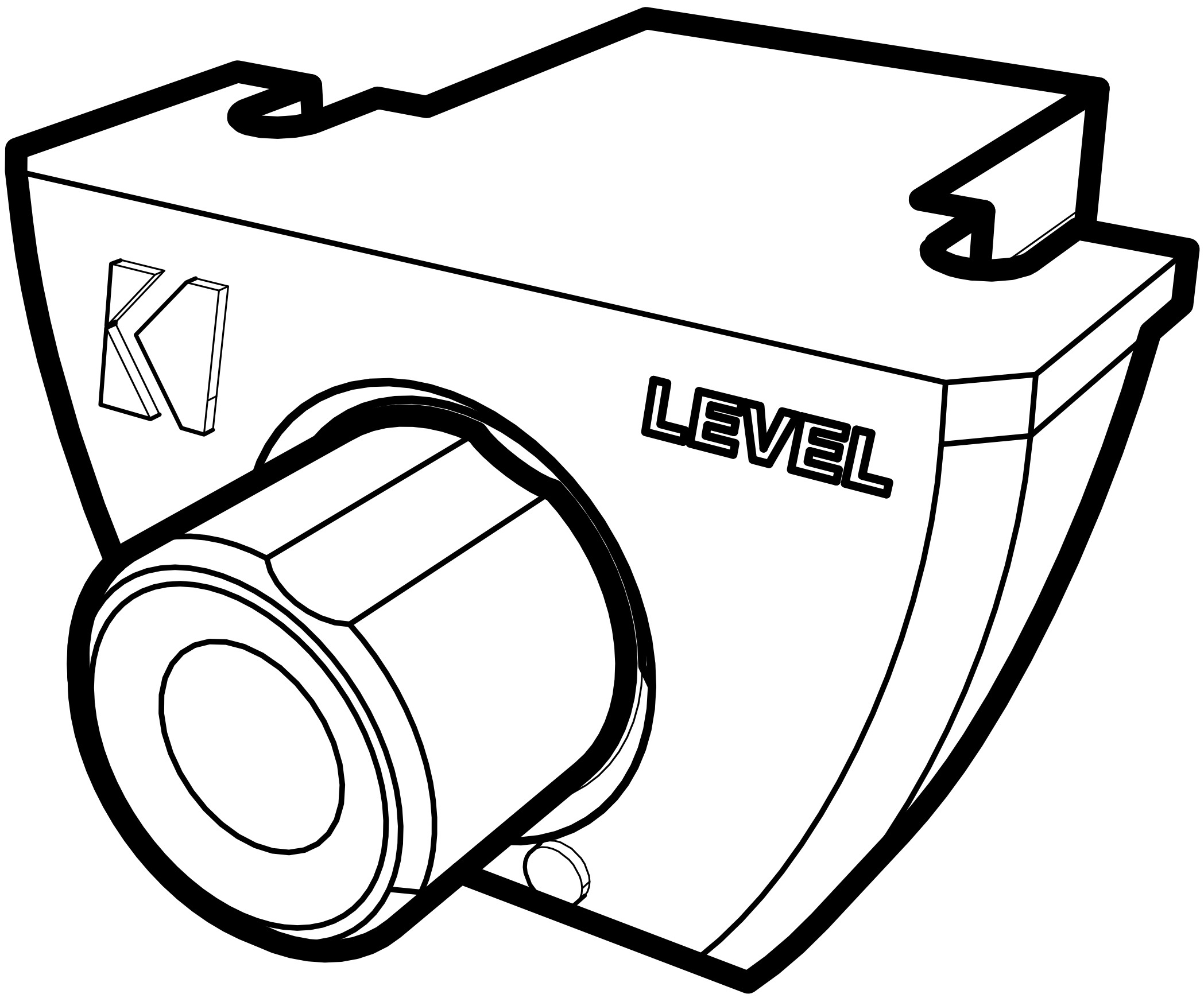

Remote cable passes audio; do not run cable parallel to power wires.

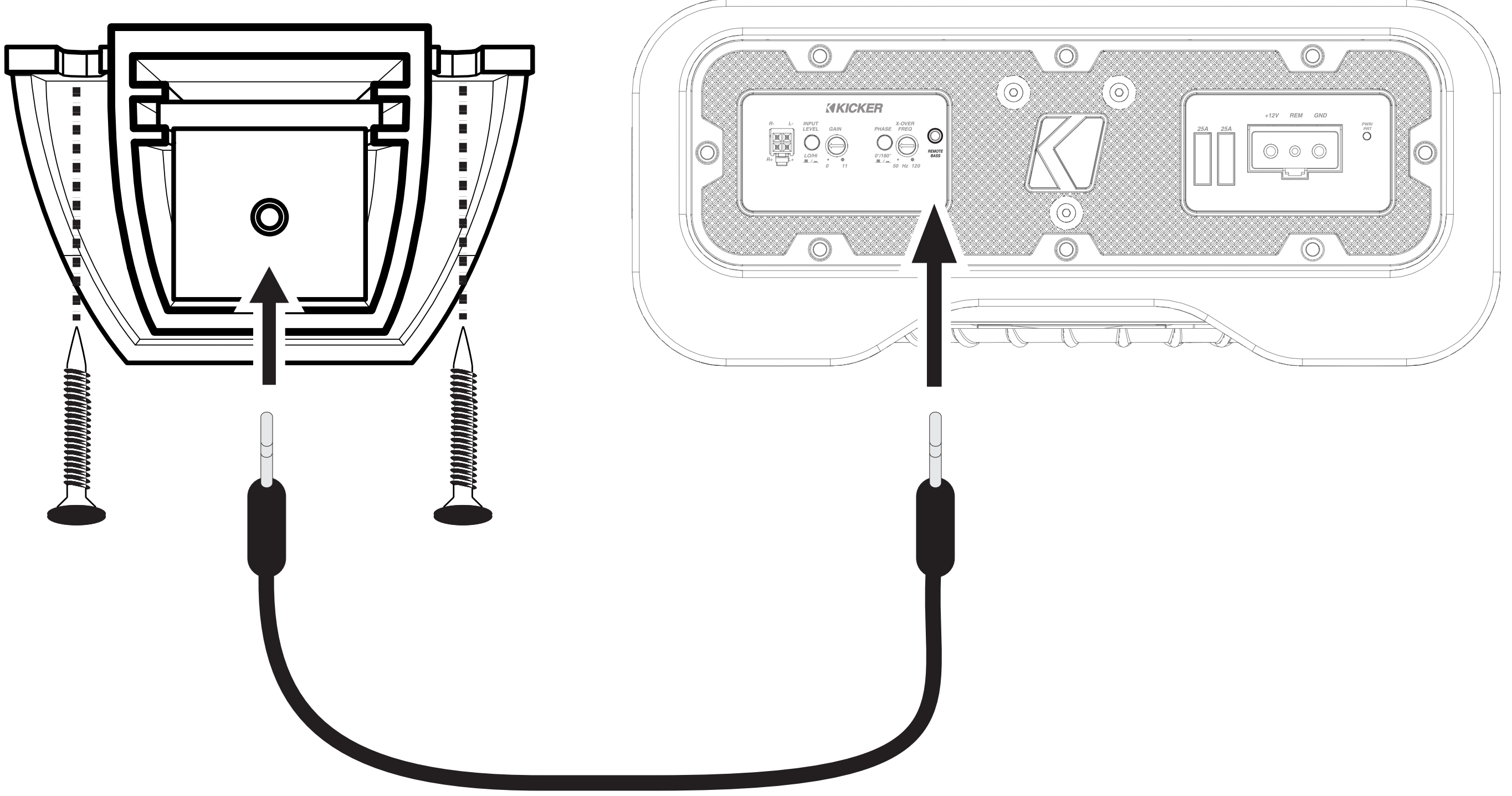

Connect the cable to the remote and the Remote Bass connection on the amplifier



# Troubleshooting

---

If your amplifier does not appear to be working, check the obvious things first such as blown fuses, poor or incorrect wiring connections, incorrect setting of crossover switch and gain controls, etc. The PWR/PRT LED on the side panel of your amplifier will reflect the state of the amplifier and the vehicle's charging system. When the LED is blue, this indicates the amplifier is turned on and no trouble exists.

**Blue LED off, no output?** With a Volt Ohm Meter (VOM) check the following: ❶ +12 volt power terminal (should read +12V to +16V) ❷ Remote turn-on terminal (should read +12V to +16V) ❸ Check for reversed power and ground connections ❹ Ground terminal, for proper conductivity.

**Blue LED on, no output?** Check the following: ❶ RCA connections ❷ Test speaker outputs with a "known" good speaker. ❸ Substitute source unit with a "known" good source unit. ❹ Check for a signal in the RCA cable feeding the amplifier with the VOM meter set to measure "AC" voltage.

**Red LED flickering with loud music?** The red LED indicates low battery voltage. Check all the connections in your vehicle's charging system. It may be necessary to replace or charge your vehicle's battery or replace your vehicle's alternator.

**Red LED on, no output?** ❶ Amplifier is very hot = thermal protection is engaged. Test for proper impedance at the speaker terminals with a VOM meter (see the diagrams in this manual for minimum recommended impedance and multiple speaker wiring suggestions). Also check for adequate airflow around the amplifier. ❷ Amplifier shuts down only while vehicle is running = voltage protection circuitry is engaged. Voltage to the amplifier is not within the 10–16 volt operating range. Have the vehicle's charging and electrical system inspected. ❸ Amplifier will only play at low volume levels = short circuit protection is engaged. Check for speaker wires shorted to each other or to the vehicle chassis. Check for damaged speakers or speaker(s) operating below the minimum recommended impedance.

**No or low output?** ❶ Check the balance control on source unit ❷ Check the RCA (or speaker input) and speaker output connections.

**Alternator noise-whining sound with engine's RPM?** ❶ Check for damaged RCA (or speaker input) cable ❷ Check the routing of RCA (or speaker input) cable ❸ Check the source unit for proper grounding ❹ Check the gain settings and turn them down if they are set too high.

**Ground Noise?** KICKER amplifiers are engineered to be fully compatible with all manufacturers' head units. Some head units may require additional grounding to prevent noise from entering the audio signal. If you are experiencing this problem with your head unit, in most cases running a ground wire from the RCA outputs on the head unit to the chassis will remedy this issue.

**CAUTION:** When jump starting the vehicle, be sure that connections made with jumper cables are correct. Improper connections can result in blown amplifier fuses as well as the failure of other critical systems in the vehicle.

If you have more questions about the installation or operation of your new KICKER product, see the Authorized KICKER Dealer where you made your purchase. For more advice on installation, click on the SUPPORT tab on the KICKER homepage, [www.kicker.com](http://www.kicker.com). Choose the TECHNICAL SUPPORT tab, choose the subject you are interested in, and then download or view the corresponding information. Please E-mail [support@kicker.com](mailto:support@kicker.com) or call Technical Services (405) 624-8583 for unanswered or specific questions.

# Warranty

---

When purchased from an Authorized KICKER Dealer, KICKER warrants this product to be free from defects in material and workmanship under normal use for a period of ONE (1) YEAR from date of original purchase with receipt. If this product is identified as “Refurbished” or “B Goods”, the warranty is limited to a period of THREE (3) MONTHS from the date of original purchase. In all cases you must have the original receipt. Should service be necessary under this warranty for any reason due to manufacturing defect or malfunction during the warranty period, KICKER will repair or replace (at its discretion) the defective merchandise with equivalent merchandise. Warranty replacements may have cosmetic scratches and blemishes. Discontinued products may be replaced with more current equivalent products. This warranty is valid only for the original purchaser and is not extended to owners of the product subsequent to the original purchaser. Any applicable implied warranties are limited in duration to a period of the express warranty as provided herein beginning with the date of the original purchase at retail, and no warranties, whether express or implied, shall apply to this product thereafter. Some states do not allow limitations on implied warranties; therefore, these exclusions may not apply to you. This warranty gives you specific legal rights; however you may have other rights that vary from state to state.

## **WHAT TO DO IF YOU NEED WARRANTY OR SERVICE:**

Defective merchandise should be returned to your local Authorized Stillwater Designs (KICKER) Dealer for warranty service. Assistance in locating an Authorized Dealer can be found at [www.KICKER.com](http://www.KICKER.com) or by contacting Stillwater Designs directly. You can confirm that a dealer is authorized by asking to see a current authorized dealer window decal.

If it becomes necessary for you to return defective merchandise directly to Stillwater Designs (KICKER), call the KICKER Customer Service Department at (405) 624-8510 for a Return Merchandise Authorization (RMA) number. Package only the defective items in a package that will prevent shipping damage, and return to:

**Stillwater Designs**  
**3100 North Husband St**  
**Stillwater, OK 74075**

The RMA number must be clearly marked on the outside of the package. Please return only defective components. The return of functioning items increases your return freight charges. Non-defective items will be returned freight-collect to you. For example, if a subwoofer is defective, only return the defective subwoofer, not the entire enclosure. Include a copy of the original receipt with the purchase date clearly visible, and a “proof-of-purchase” statement listing the Customer’s name, Dealer’s name and invoice number, and product purchased. Warranty expiration on items without proof-of-purchase will be determined from the type of sale and manufacturing date code. Freight must be prepaid; items sent freight-collect, or Cash-On-Demand, will be refused.

## **WHAT IS NOT COVERED?**

This warranty is valid only if the product is used for the purpose for which it was designed. It does not cover:

- o Damage due to improper installation
- o Subsequent damage to other components
- o Damage caused by exposure to moisture, excessive heat, chemical cleaners, and/or UV radiation
- o Damage through negligence, misuse, accident or abuse. Repeated returns for the same damage may be considered abuse
- o Any cost or expense related to the removal or reinstallation of product
- o Speakers damaged due to amplifier clipping or distortion
- o Items previously repaired or modified by any unauthorized repair facility
- o Return shipping on non-defective items
- o Products with tampered or missing barcode labels
- o Products with tampered or missing serial numbers
- o Products returned without a Return Merchandise Authorization (RMA) number
- o Products purchased from an UNAUTHORIZED dealer
- o Freight Damage
- o The cost of shipping product to KICKER
- o Service performed by anyone other than KICKER

## **HOW LONG WILL IT TAKE?**

KICKER strives to maintain a goal of one week turnaround for all electronics (amplifiers, crossovers, equalizers, etc.) & acoustic returns. Delays may be incurred if lack of replacement inventory or parts is encountered. Failure to follow these steps may void your warranty. Any questions can be directed to the KICKER Customer Service Department at (405) 624-8510. Contact your International KICKER dealer or distributor concerning specific procedures for your country’s warranty policies.

# Contenido

---

|  |    |
|--|----|
| Descripción general.....                         | 16 |
| Especificaciones .....                           | 17 |
| Instalación .....                                | 19 |
| Cableado .....                                   | 19 |
| Montaje.....                                     | 22 |
| Funcionamiento .....                             | 23 |
| Instalación del control remoto<br>de graves..... | 25 |
| Resolución de<br>problemas .....                 | 26 |
| Garantía   Garantie.....                         | 51 |



# Descripción general

---

## **ADVERTENCIA IMPORTANTE DE SEGURIDAD**

LA OPERACIÓN CONTINUA Y PROLONGADA DE UN AMPLIFICADOR, ALTAVOZ O SUBWOOFER EN UNA FORMA DISTORSIONADA, CORTADA O CON DEMASIADA POTENCIA PUEDE RECALENTAR SU SISTEMA DE AUDIO Y LLEGAR A INCENDIARLO, ESTO PODRÍA CAUSAR DAÑOS SERIOS A SUS COMPONENTES Y/O VEHÍCULO. LOS AMPLIFICADORES REQUIEREN DE UN MÁXIMO DE 4 PULGADAS (10 CM) DE VENTILACIÓN ABIERTA. LOS SUBWOOFERS DEBEN INSTALARSE CON AL MENOS 1 PULGADA (2.5 CM) DE ESPACIO ENTRE LA PARTE FRONTAL DEL ALTAVOZ Y CUALQUIER SUPERFICIE. ¡LOS PRODUCTOS KICKER TIENEN LA CAPACIDAD DE PRODUCIR NIVELES DE SONIDO QUE PUEDEN DAÑAR DE FORMA PERMANENTE SU AUDICIÓN! AUMENTAR EL VOLUMEN DE UN SISTEMA HASTA UN NIVEL QUE GENERE DISTORSIÓN AUDIBLE ES MÁS DAÑINO PARA SUS OÍDOS QUE ESCUCHAR UN SISTEMA SIN DISTORSIONES AL MISMO NIVEL DE VOLUMEN. EL UMBRAL DEL DOLOR ES SIEMPRE UN INDICADOR DE QUE EL NIVEL DE SONIDO ES DEMASIADO ELEVADO Y PUEDE DAÑAR PERMANENTEMENTE SU AUDICIÓN. UTILICE EL SENTIDO COMÚN CUANDO CONTROLE EL VOLUMEN.

PARA EVITAR POSIBLES LESIONES PERSONALES O LA MUERTE SI LA CARCASA SE MUEVE HACIA ADELANTE DURANTE PARADAS BRUSCAS O ACCIDENTES, LA CARCASA DEBE INSTALARSE CORRECTAMENTE Y ASEGURARSE MUY BIEN A SU VEHÍCULO. USTED ES EL ÚNICO RESPONSABLE DE FIJAR LA CARCASA DE MANERA SEGURA A SU VEHÍCULO. ASEGÚRESE DE QUE LOS TORNILLOS DE MONTAJE Y LAS TUERCAS RÁPIDAS NO PERFOREN EL TANQUE DE GAS/FRENOS/CABLEADO, O QUE INTERFIERAN CON LAS PIEZAS METÁLICAS QUE SE UBICAN EN LA PARTE INFERIOR DE LA SUPERFICIE DE MONTAJE.

La PTRTP aprovecha el enorme éxito de nuestra carcasa de subwoofer lineal y de perfil delgado agregando un amplificador emblemático KICKER para alimentarla. Con un radiador pasivo y la amplificación KICKER, esta caja ha sido perfectamente adaptada y diseñada para todos los ángulos, acústicos y eléctricos, para ser la carcasa con el mejor sonido, eficiencia y potencia posibles. Complete su sistema con un par de altavoces coaxiales KICKER y un amplificador multicanal para una experiencia de sonido de alta calidad.

Utilice este manual para instalar y operar su carcasa PTRTP.

# Especificaciones

| <b>Modelo:</b>   | <b>PTRTP10</b>   | <b>PTRTP12</b> |
|--|--|----------------|
| Woofer [in, cm]  | 10, 25   | 12, 30         |
| Altura [pulgadas, cm]                                  | 6, 15.2  | 7-1/2, 19.2    |
| Ancho [pulgadas, cm]                                   | 25-5/8, 65   | 27-1/2, 70     |
| Profundidad [in, cm]                                   | 13-1/4, 33.5   | 14-5/8, 37     |
| Potencia RMS, 14.4V                                    | 400  | 500            |
| <b>Especificaciones aplicables a todos los modelos</b> |  |                |
| Respuesta de frecuencia [Hz]                           | 25–120   |                |
| Crossover electrónico                                  | 12dB/octava Paso bajo 50–120Hz;<br>12dB/octava Paso alto, 25Hz |                |
| Interruptor de fase                                    | 0° / 180°  |                |
| Sensibilidad de entrada                                | Nivel inferior 125mV-5V, Nivel superior<br>1V-40V              |                |
| Relación señal-ruido [dB]                              | >90dB, ponderación A, referencia:<br>potencia nominal          |                |
| Control de graves remoto                               | Incluido   |                |

# PTRTP10

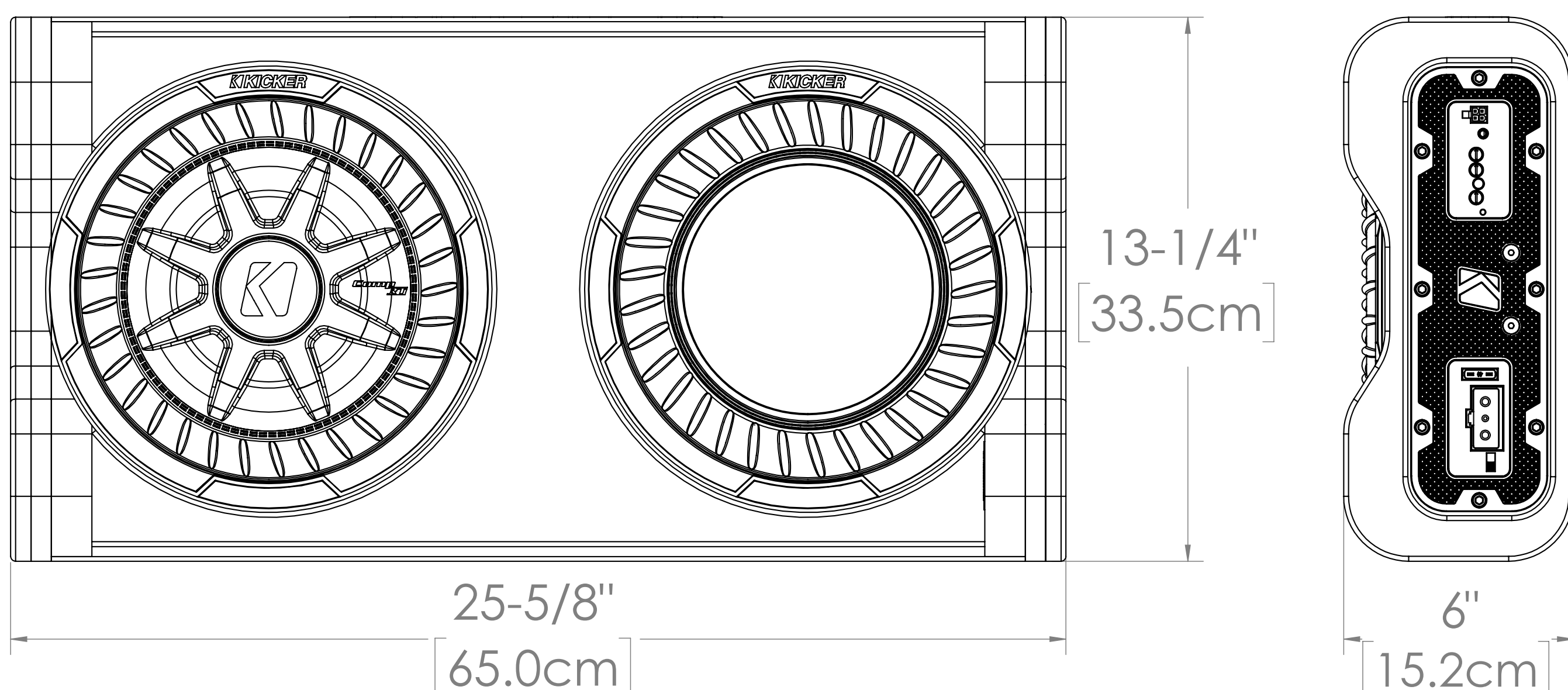

# PTRTP12

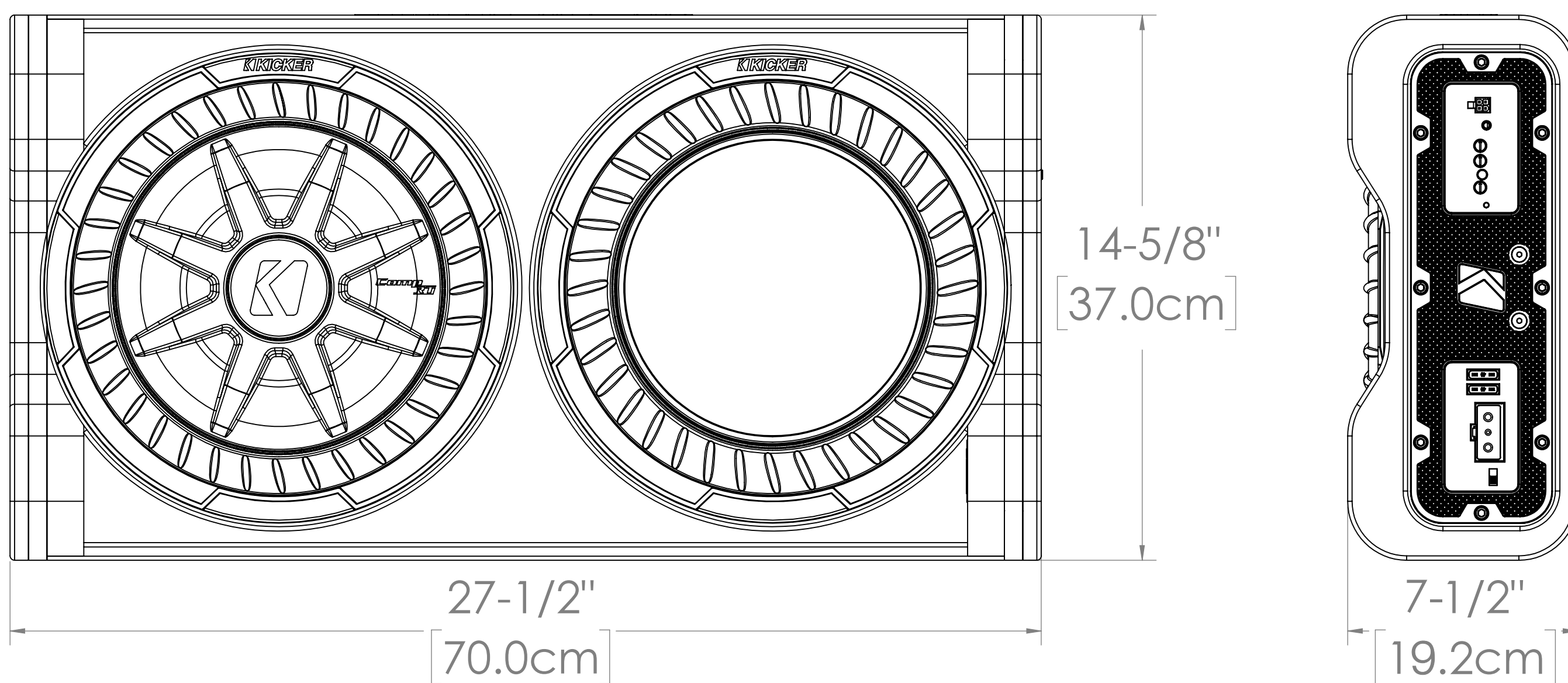

# Instalación

## Cableado

Desconecte la batería del vehículo para evitar un cortocircuito.

1. Recorte el cable de tierra tanto como sea posible, 24" (60 cm) o menos, y conecte el cable de tierra a un área metálica, sólida, sin pintura ni corrosión de la carrocería del vehículo.
2. Conecte el cable de tierra a la toma de corriente de conexión rápida.
3. Deslice el cable hasta la batería.
4. Instale un portafusible incorporado con el cable de alimentación tan cerca como sea posible de la batería (a 18" [45 cm] como máximo), asegurándose de que no haya un fusible en el portafusible.
5. Conecte el cable de alimentación a la toma de corriente de conexión rápida.
6. Conecte el cable remoto a la toma de corriente de conexión rápida (consulte la sección Encendido para obtener más información).
7. Conecte la toma de corriente de conexión rápida al amplificador.
8. Instale el fusible recomendado al portafusible incorporado.
9. Si llega a necesitar retirar la carcasa del vehículo después de su instalación, asegúrese de retirar el fusible del portafusible en el cable de alimentación primero antes de desconectar la toma de corriente de conexión rápida. El cable de tierra debe ser el último cable que desconecte, justamente al revés que cuando lo instaló.

| Modelo  | Fusible externo<br>(se vende por separado) | Cable de<br>alimentación/tierra | Kit de cableado KICKER |
|---------|--|---------------------------------|------------------------|
| PTRTP10 | 1 x 30 Amperios                            | Calibre 8                       | VK8, PK8, CK8          |
| PTRTP12 | 1 x 50 Amperios                            | Calibre 8                       | VK8, PK8, CK8          |



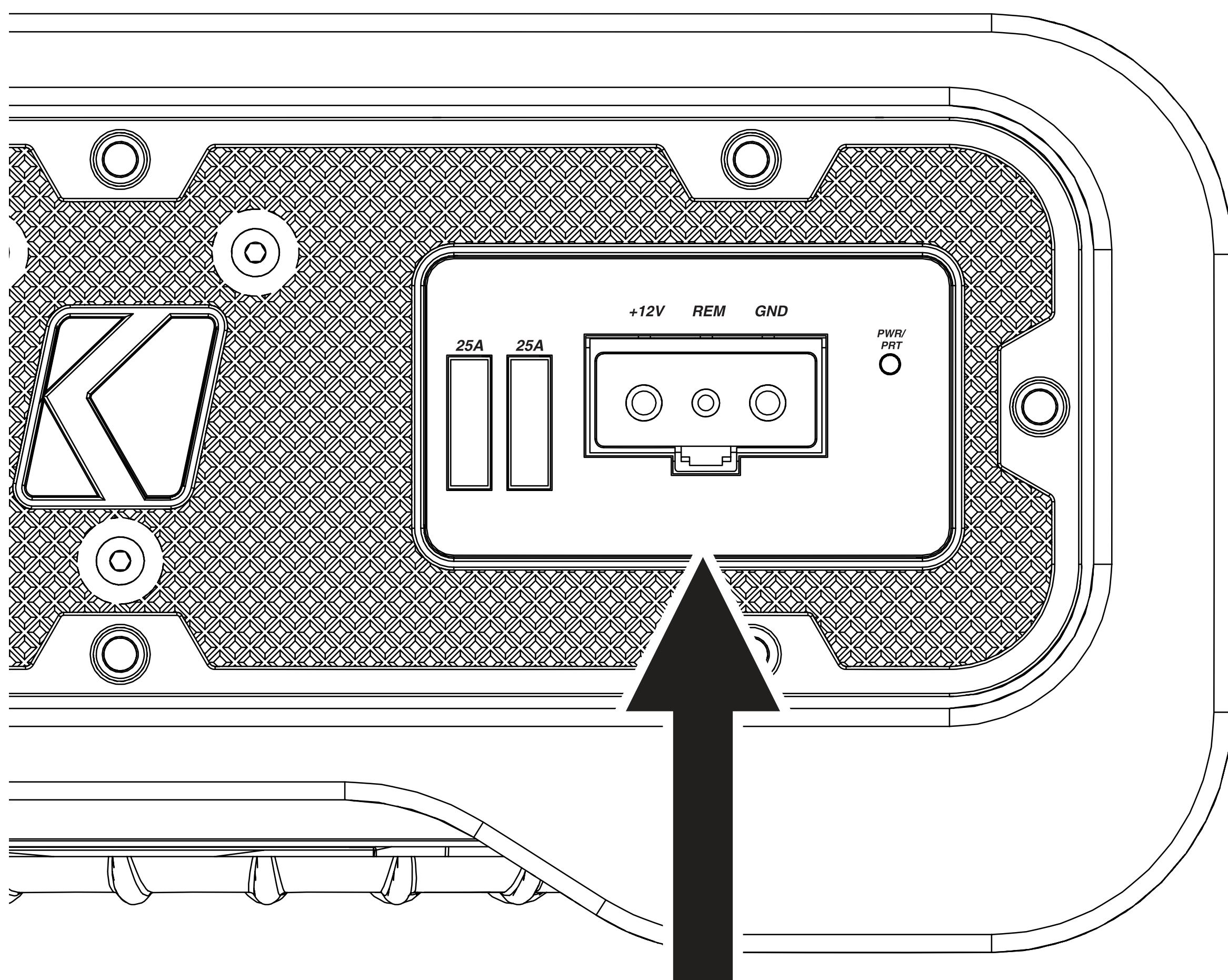

toma de corriente  
de conexión rápida

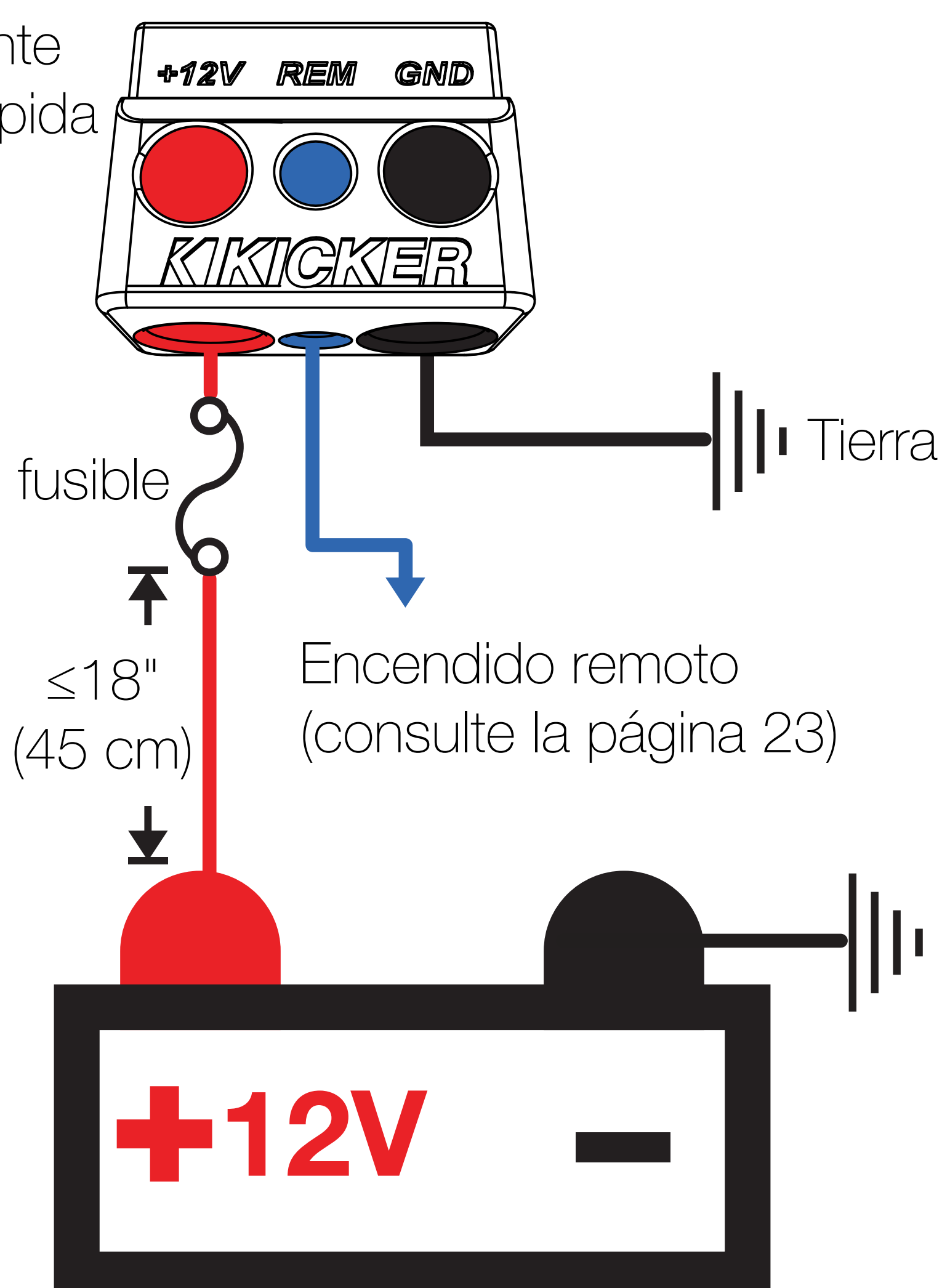

Conecte el cable flexible de conexión a las entradas de audio del amplificador y a continuación conecte la salida de audio desde su unidad fuente a las entradas de RCA.

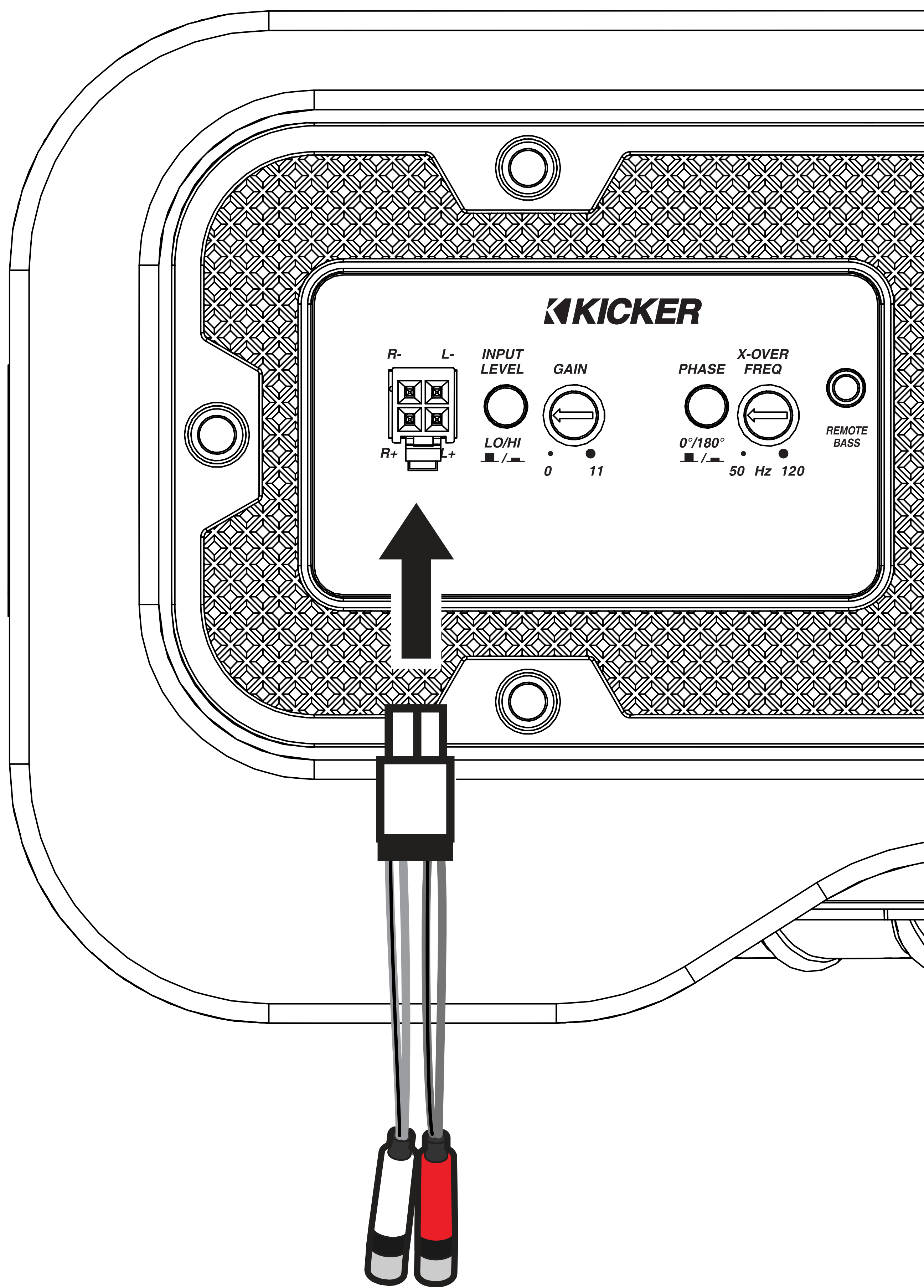

Si es necesario, desconecte las conexiones RCA para usar la entrada de nivel alto, o use el [Convertidor de salida de altavoz a RCA KISL de KICKER](#).

cable de conexión rápida  
entradas de audio del arnés:

|              |             |
|--------------|-------------|
| Blanco       | Izquierda + |
| Blanco/Negro | Izquierda - |
| Gris         | Derecha +   |
| Gris/Negro   | Derecha -   |

# Montaje

Elija una ubicación estructuralmente sólida para instalar su carcasa energizada para subwoofer de KICKER. Asegúrese de que los tornillos de montaje y las tuercas rápidas no perforen el tanque de gas/frenos/cableado, o que interfieran con las piezas metálicas que se ubican en la parte inferior de la superficie de montaje. Seleccione una ubicación que permita al menos 4" (10 cm) de ventilación para el amplificador. Si es posible, instale la carcasa en el compartimento climatizado del pasajero. Se requiere una superficie plana.

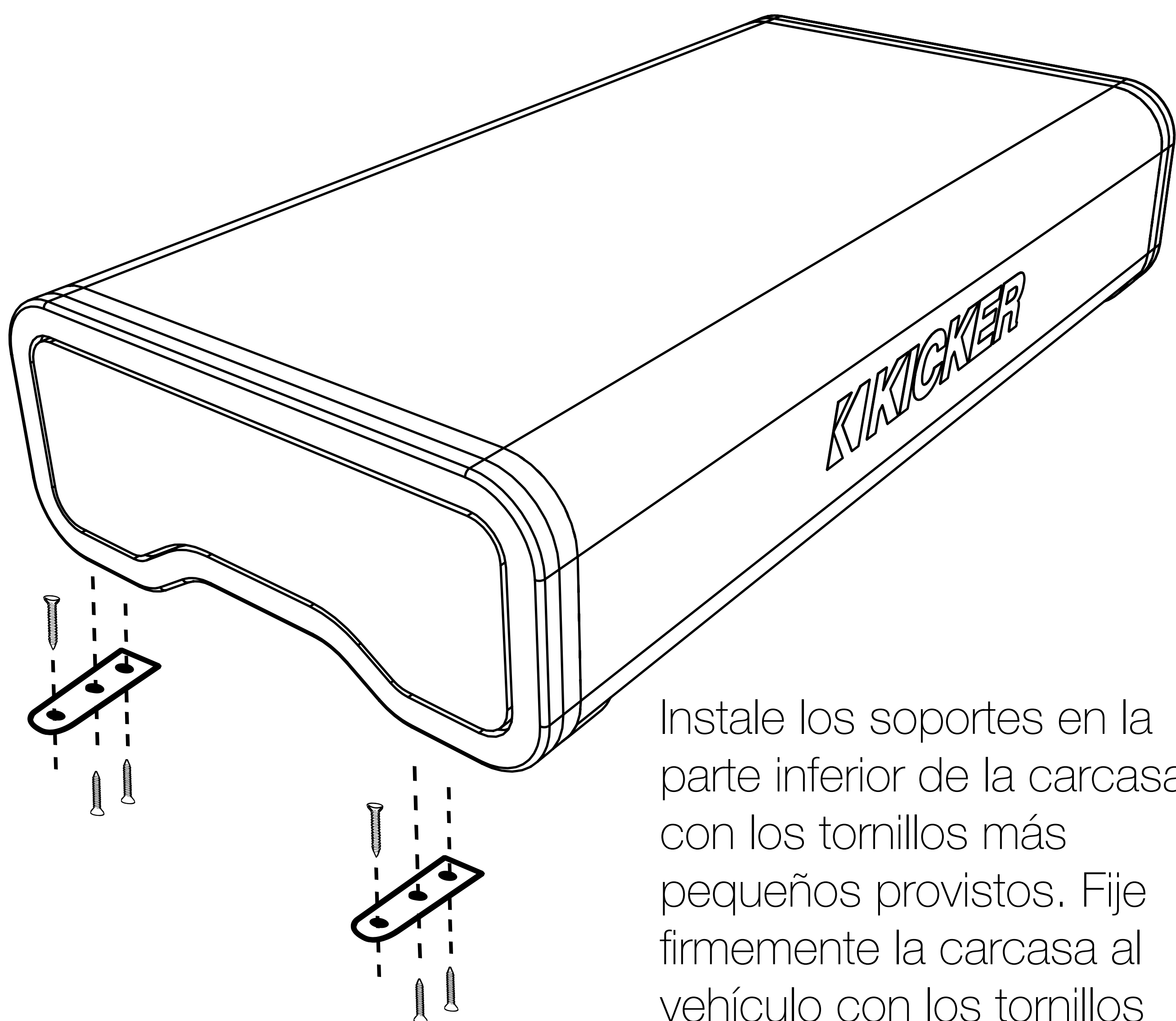

Instale los soportes en la parte inferior de la carcasa con los tornillos más pequeños provistos. Fije firmemente la carcasa al vehículo con los tornillos más grandes provistos.

Si los accesorios de montaje provistos no son útiles para su instalación, deberá utilizarse algún otro medio para fijar la carcasa de forma segura al vehículo.



# Funcionamiento

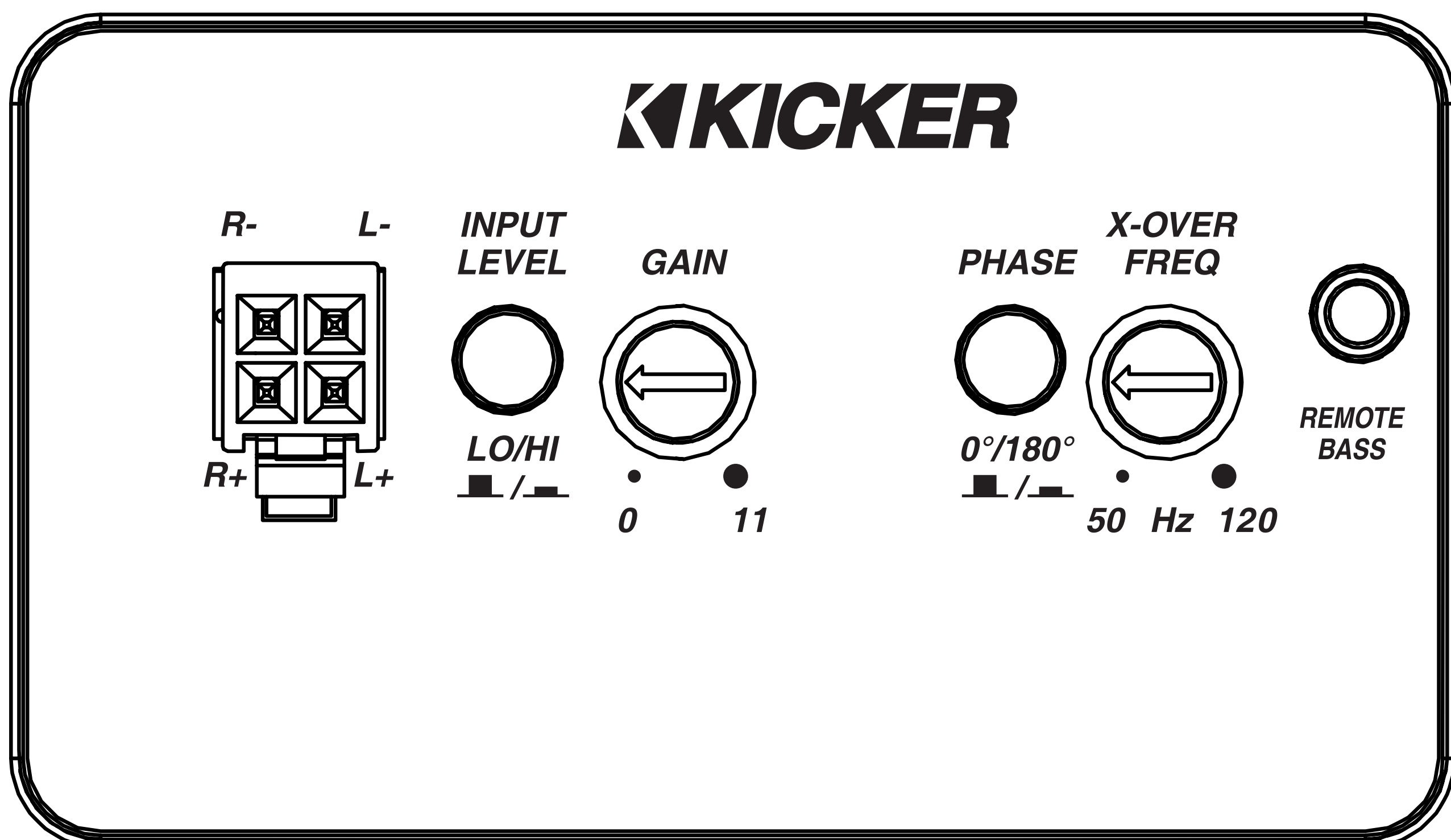

**Encendido automático:** Las carcasas energizadas de KICKER ofrecen dos modos diferentes de encendido automático: +12V y compensación de CC.

- Encendido remoto: deslice el calibre 18 desde el conductor de encendido remoto de su unidad fuente a la entrada de encendido remoto de la toma de corriente de conexión rápida.
- Encendido de modo de compensación de CC: el modo Compensación de CC detecta una compensación de CC  $>2.5$  V en las salidas del altavoz de nivel superior cuando se enciende la unidad fuente.

**Nivel de entrada:** las entradas de las carcasas energizadas de KICKER tienen la capacidad de recibir señales de nivel alto (nivel del altavoz) o nivel bajo (RCA) desde su unidad fuente. Coloque el interruptor de nivel de entrada en el panel lateral de forma que coincida con las salidas de su unidad fuente.



**Control de ganancia de entrada:** el control de ganancia de entrada no es un control de volumen. Hace coincidir la salida de la unidad fuente al nivel de entrada del amplificador. Es posible obtener la máxima potencia del amplificador con la ganancia en su posición más baja. Ajustar la ganancia de forma incorrecta puede provocar una salida distorsionada o el daño y falla prematura de su carcasa. Para una configuración rápida, encienda la unidad fuente a 3/4 de volumen (si la unidad fuente sube hasta 30, enciéndala a 25). Gire lentamente (a la derecha) la ganancia en el amplificador hasta que pueda escuchar distorsión audible, después bájela un poco.

**Cambio de fase:** el cambio de fase le permite invertir la fase de la señal reproducida a través de su subwoofer energizado. Esto es útil si los altavoces de su sistema están desfasados con el subwoofer. Mueva este interruptor para encontrar la posición que le ofrezca la mejor respuesta de graves.

**Frecuencia de crossover:** el crossover variable en el panel lateral le permite ajustar la frecuencia de crossover de 50 a 120 Hz. El ajuste para este control es subjetivo; 80 Hz es un buen punto de inicio.

**Control remoto de graves:** con el control remoto de graves incluido, puede controlar el nivel de salida de su carcasa energizada a distancia. Para montar en superficie el control remoto del nivel de graves, solo fije el control remoto en la ubicación deseada, después extienda el cable desde el controlador hasta el conector del "Control remoto de graves" en el panel del amplificador. **NO** conecte/desconecte mientras el amplificador está encendido.

# Instalación del control remoto de graves

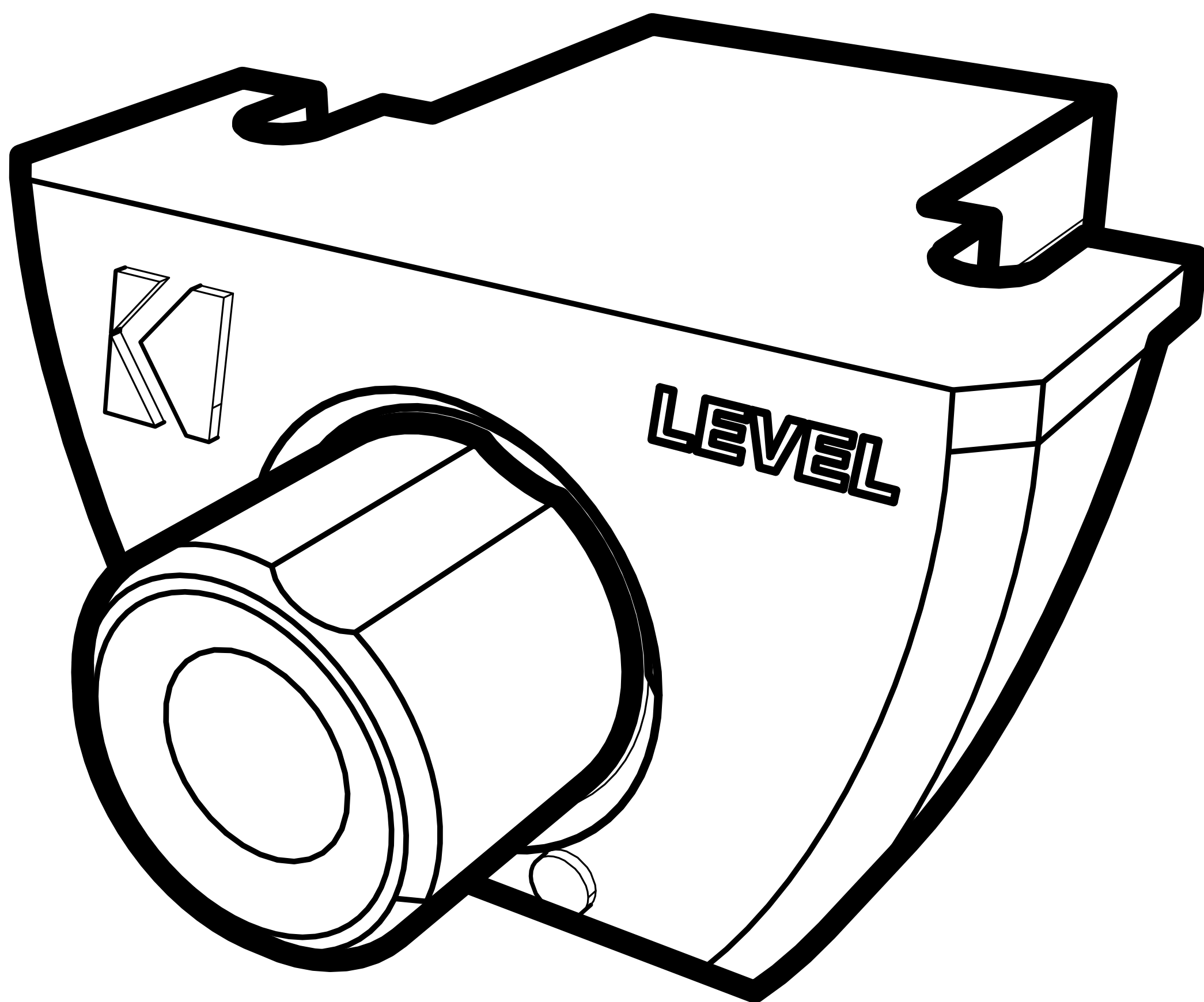

El cable remoto pasa el audio; no extienda el cable paralelo a los de alimentación.

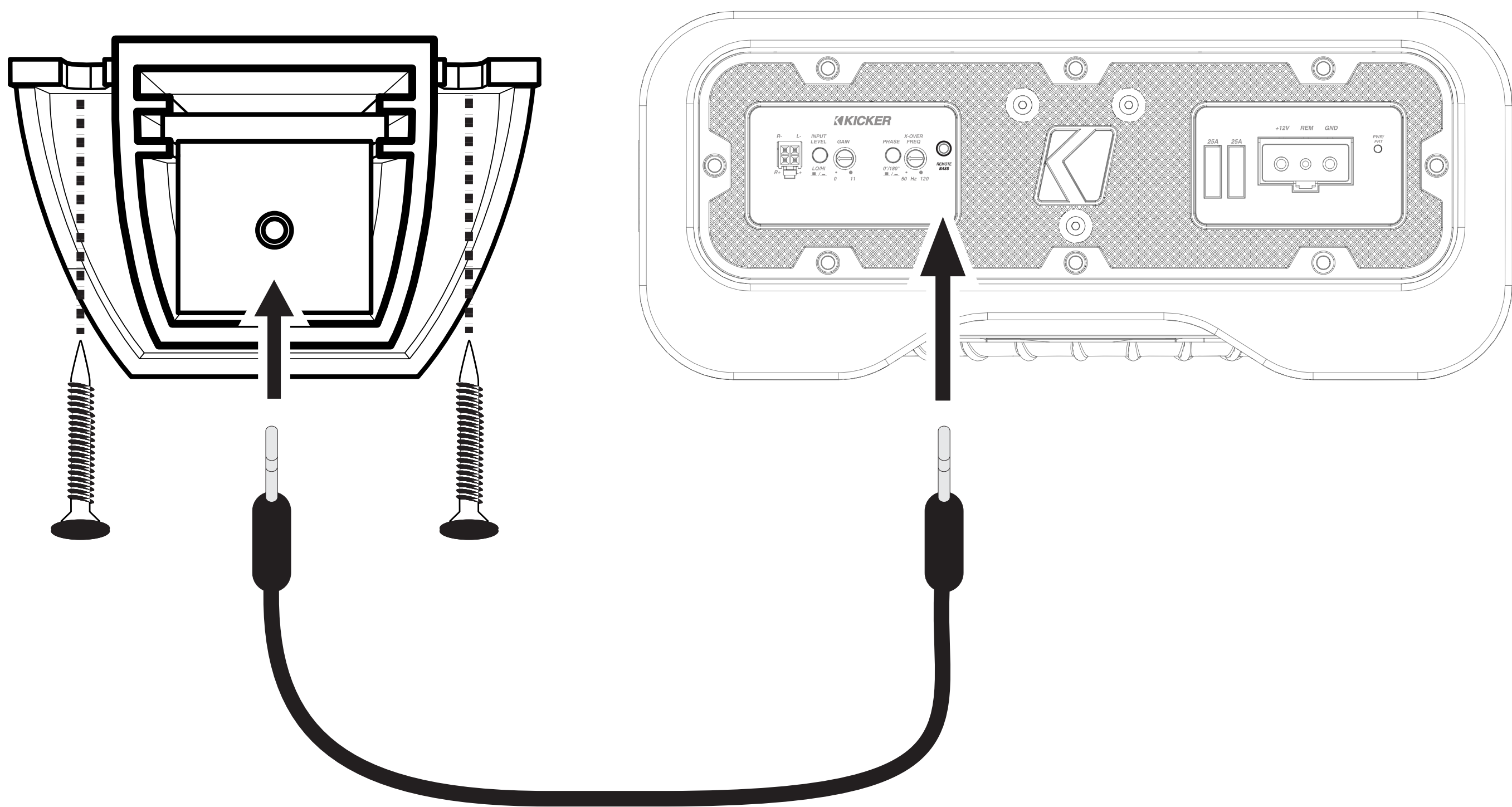

Conecte el cable al control remoto y la conexión del control remoto de graves en el amplificador

# Resolución de problemas

Si parece que su amplificador no funciona, revise las posibilidades obvias primero, como fusibles fundidos, conexiones del cableado incorrectas o deficientes, configuración incorrecta del interruptor del crossover y de los controles de ganancia, etc. El LED PWR/PRT en el panel lateral de su amplificador reflejará el estado del amplificador y el sistema de carga del vehículo. Cuando el LED está azul, esto indica que el amplificador está encendido y que no hay ningún problema.

**¿El LED azul está apagado y no hay salida?** Con un multímetro (VOM) revise lo siguiente: ❶ Terminal de voltaje de alimentación +12 (debe tener una lectura de +12V a +16V) ❷ Terminal de encendido remoto (debe tener una lectura de +12V a +16V) ❸ Revise la potencia inversa y las conexiones a tierra ❹ Terminal a tierra para la conductividad apropiada.

**¿El LED azul está encendido y no hay salida?** Verifique lo siguiente: ❶ Conexiones RCA ❷ Pruebe las salidas del altavoz con un altavoz que esté seguro que funciona. ❸ Sustituya la unidad fuente con una unidad fuente que esté seguro que funcione. ❹ Revise si hay señal en el cable RCA que alimenta al amplificador con el multímetro configurado para medir voltaje de CA.

**¿El LED rojo parpadea si la música está a alto volumen?** El LED rojo indica bajo voltaje de la batería. Revise todas las conexiones en el sistema de carga de su vehículo. Tal vez sea necesario reemplazar o cargar la batería de su vehículo, o reemplazar el alternador de su vehículo.

**¿El LED rojo encendido pero no hay salida?** ❶ El amplificador está muy caliente = la protección térmica está activada. Pruebe la impedancia apropiada en las terminales del altavoz con un multímetro (consulte los diagramas en este manual para conocer la impedancia mínima recomendada y sugerencias sobre cableado para múltiples altavoces). Revise también si existe el flujo de aire adecuado alrededor del amplificador. ❷ El amplificador se apaga solo mientras el vehículo está en marcha = el circuito de protección de voltaje está activado El voltaje hacia el amplificador no se encuentra dentro del rango de voltaje de operación de entre 10 y 16. Lleve a revisar el sistema de carga y eléctrico del vehículo. ❸ El amplificador solo reproducirá en niveles de volumen bajos = protección contra cortocircuito está activada. Revise si existe un cortocircuito entre los cables del altavoz o con la carrocería del vehículo. Revise si los altavoces están dañados o si su operación está por debajo de la impedancia mínima recomendada.

**¿No hay salida o es muy baja?** ❶ Revise el control de balance en la unidad fuente ❷ Revise las conexiones de RCA (o de entrada del altavoz) y las de salida del altavoz.

**¿Sonido parecido a un chirrido en el alternador con el RPM del motor?**

❶ Revise si el cable RCA está dañado (o en la entrada del altavoz) ❷ Verifique el enrutamiento del cable RCA (o de la entrada del altavoz) ❸ Compruebe si la unidad fuente tiene la conexión a tierra apropiada ❹ Revise las configuraciones de ganancia y redúzcalas si están configuradas a un nivel demasiado alto.

**¿Ruido de fondo?** Los amplificadores KICKER están diseñados para ser completamente compatibles con todas las unidades de control de los fabricantes. Algunas unidades de control pueden requerir de conexión a tierra adicional para evitar ruidos producidos cuando ingresa la señal de audio. Si tiene este problema con su unidad de control, en la mayoría de los casos conectar un cable de tierra desde las salidas RCA en la unidad de control al chasis solucionará esta situación.

**PRECAUCIÓN:** cuando ponga en marcha el vehículo, asegúrese que las conexiones realizadas con los cables de arranque estén correctas. Conexiones inadecuadas pueden provocar que los fusibles del amplificador se fundan así como la falla en otros sistemas críticos en el vehículo.

Si tiene más preguntas sobre la instalación u operación de su nuevo producto KICKER, consulte al distribuidor autorizado KICKER cuando realice la compra. Para mayor asesoramiento sobre la instalación, presione la pestaña de SOPORTE en la página de inicio de KICKER, **www.kicker.com**. Seleccione la pestaña SOPORTE TÉCNICO, elija el tema que le interese y después descargue o revise la información correspondiente. Envíe un correo electrónico a support@kicker.com o llame a Servicio Técnico al (405) 624-8583 para preguntas específicas o no contestadas.

# Contenu

---

|                                    |    |
|------------------------------------|----|
| Présentation .....                 | 28 |
| Spécifications .....               | 29 |
| Installation .....                 | 31 |
| Câblage .....                      | 31 |
| Montage .....                      | 34 |
| Utilisation .....                  | 35 |
| Installation des basses à distance | 37 |
| Dépannage .....                    | 38 |
| Garantía   Garantie .....          | 51 |



# Présentation

---

## **AVERTISSEMENT DE SÉCURITÉ IMPORTANT**

UNE UTILISATION CONTINUE ET PROLONGÉE D'UN AMPLIFICATEUR, D'UN HAUT-PARLEUR OU D'UN CAISSON DE GRAVES AVEC UN SON DISTORDU, ÉCRÊTÉ OU EXCESSIF PEUT FAIRE SURCHAUFFER VOTRE SYSTÈME AUDIO, QUI RISQUE DE PRENDRE FEU ET DE CAUSER DE SÉRIEUX DÉGÂTS À VOS COMPOSANTS ET/OU VOTRE VÉHICULE. LES AMPLIFICATEURS REQUIÈRENT UN ÉVENT D'AÉRATION JUSQU'À 10 CM (4 POUCES). LES CAISSONS DE GRAVES DOIVENT ÊTRE MONTÉS AVEC AU MOINS 2,5 CM (1 POUCE) D'ÉCART ENTRE L'AVANT DU HAUT-PARLEUR ET TOUTE SURFACE. LES PRODUITS KICKER SONT CAPABLES DE PRODUIRE DES NIVEAUX SONORES POUVANT ENDOMMAGER VOTRE AUDITION DE MANIÈRE IRRÉVERSIBLE ! LE RÉGLAGE D'UN SYSTÈME À UN NIVEAU PRODUISANT UNE DISTORSION AUDIBLE ENDOMMAGE D'AVANTAGE L'AUDITION QUE L'ÉCOUTE D'UN SYSTÈME SANS DISTORSION AU MÊME VOLUME. LE SEUIL DE LA DOULEUR INDIQUE TOUJOURS QUE LE NIVEAU SONORE EST TROP ÉLEVÉ ET POURRAIT ENDOMMAGER VOTRE AUDITION DE MANIÈRE IRRÉVERSIBLE. VEUILLEZ RÉGLER LE VOLUME SONORE EN FAISANT PREUVE DE BON SENS.

POUR ÉVITER TOUT RISQUE DE BLESSURE OU DE DÉCÈS DÙ À UN DÉPLACEMENT VERS L'AVANT DE L'ENCEINTE LORS D'UN ARRÊT BRUSQUE OU D'UN ACCIDENT, L'ENCEINTE DOIT ÊTRE CORRECTEMENT INSTALLÉE ET SOLIDEMENT FIXÉE À VOTRE VÉHICULE. VOUS ÊTES SEUL RESPONSABLE DE LA BONNE FIXATION DE L'ENCEINTE DANS VOTRE VÉHICULE. VEUILLEZ À CE QUE LES VIS DE MONTAGE NE PERFORENT PAS LE RÉSERVOIR DE CARBURANT/LÉS CONDUITES DE FREIN/LE CÂBLAGE OU N'INTERFÈRENT PAS AVEC LES PIÈCES MÉCANIQUES SITUÉES SOUS LA SURFACE DE MONTAGE.

Le PTRTP s'appuie sur le succès incroyable de notre caisson de basses profilé et orienté vers le bas en ajoutant un amplificateur emblématique KICKER pour le renforcer. Associant un radiateur passif à une amplification KICKER, ce caisson a été parfaitement réglé et conçu sous tous les angles, acoustique et électrique, afin d'être l'enceinte absolue, au meilleur son, la plus efficace et la plus forte possible. Complétez votre système avec une paire d'enceintes coaxiales KICKER et un amplificateur multicanal pour une expérience sonore sans compromis.

Utilisez ce manuel pour installer et utiliser votre enceinte PTRTP.



# Spécifications

| <b>Modèle :</b>                                   | <b>PTRTP10</b>  | <b>PTRTP12</b> |
|---|---|----------------|
| Haut-parleur de graves<br>[po, cm]                | 10, 25  | 12, 30         |
| Hauteur [po, cm]                                  | 6, 15,2   | 7-1/2, 19,2    |
| Largeur [po, cm]                                  | 25-5/8, 65  | 27-1/2, 70     |
| Profondeur [po, cm]                               | 13-1/4, 33,5  | 14-5/8, 37     |
| Puissance efficace (RMS)<br>@ 14,4 V              | 400   | 500            |
| <b>Spécifications communes à tous les modèles</b> |   |                |
| Réponse en fréquence [Hz]                         | 25–120  |                |
| Filtre électronique                               | 12 dB/octave passe-bas 50–120 Hz ;<br>12 dB/octave passe-haut @ 25 Hz |                |
| Commutateur de phase                              | 0° / 180°   |                |
| Sensibilité d'entrée                              | Bas niveau : 125 mV–5 V, Haut<br>niveau : 1 V–40 V                    |                |
| Rapport signal/bruit [dB]                         | >90 dB, pondéré A, re : puissance<br>nominale                         |                |
| Télécommande du niveau<br>des basses              | Incluse   |                |

# PTRTP10

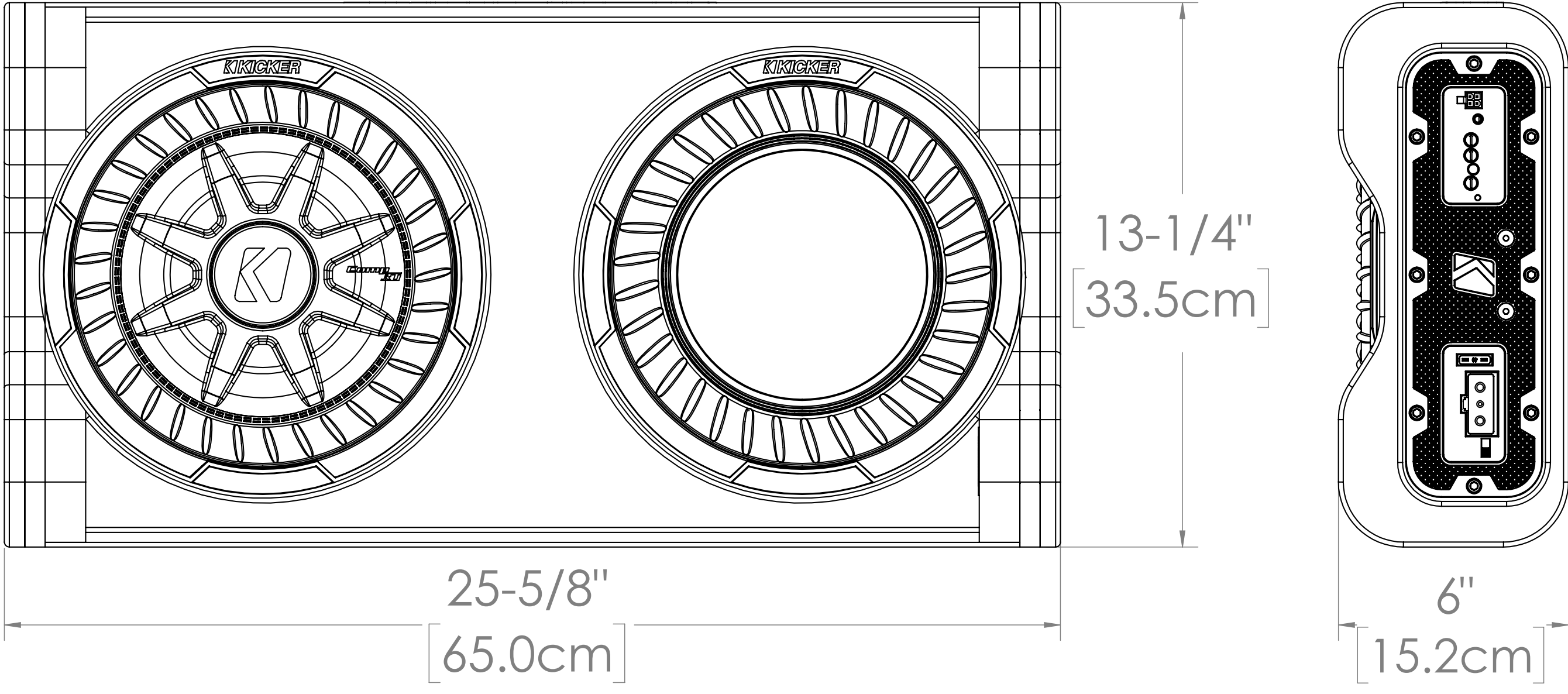

# PTRTP12

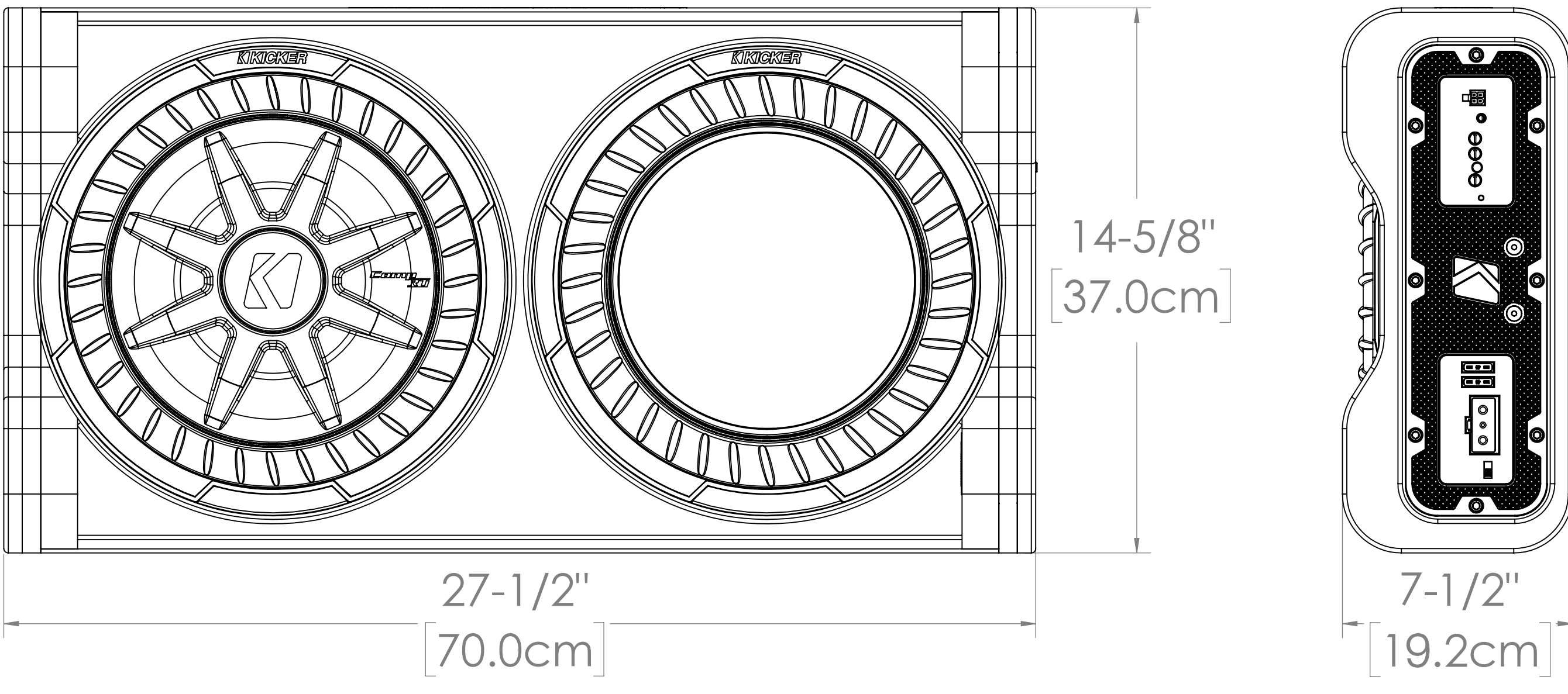

# Installation

## Câblage

Débranchez la batterie du véhicule pour éviter un court-circuit.

1. Faites en sorte que le fil de terre soit aussi court que possible, 24 po (60 cm) ou moins, et connectez le fil de terre à une zone métallique solide, sans peinture ni corrosion, du châssis du véhicule.
2. Branchez le fil de terre à la fiche d'alimentation à connexion rapide.
3. Raccordez le fil d'alimentation à la batterie.
4. Installez un porte-fusible en ligne avec le fil d'alimentation aussi près que possible de la batterie (à moins de 18 po, soit 45 cm), en vous assurant qu'aucun fusible n'est installé dans le porte-fusible.
5. Branchez le fil d'alimentation à la fiche d'alimentation à connexion rapide.
6. Branchez le fil de la télécommande à la fiche d'alimentation à connexion rapide (voir la section sur la mise en marche automatique pour en savoir plus).
7. Connectez la fiche d'alimentation à connexion rapide à l'amplificateur.
8. Installez le fusible recommandé dans le porte-fusible en ligne.
9. Si jamais vous avez besoin de retirer l'enceinte du véhicule après son installation, veillez à retirer d'abord le fusible du porte-fusible sur le fil d'alimentation avant de débrancher la fiche d'alimentation à connexion rapide. Le fil de terre doit être le dernier fil déconnecté, c'est-à-dire le contraire de la façon dont vous l'avez installé.

| Modèle  | Fusible externe<br>(vendu séparément) | Fil d'alimentation/<br>de terre | Kit de câblage KICKER |
|---------|---------------------------------------|---------------------------------|-----------------------|
| PTRTP10 | 1 x 30 ampères                        | Calibre 8                       | VK8, PK8, CK8         |
| PTRTP12 | 1 x 50 ampères                        | Calibre 8                       | VK8, PK8, CK8         |

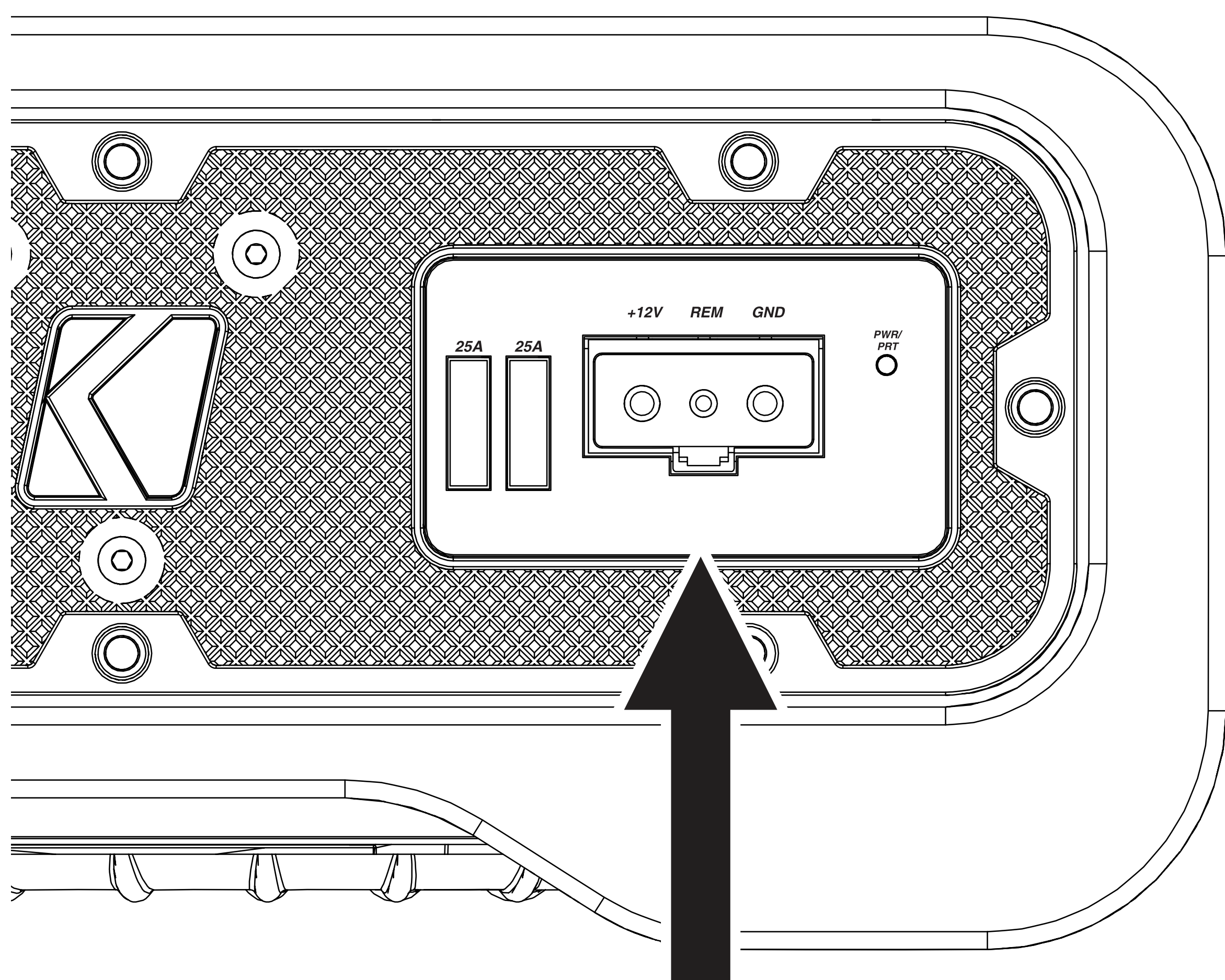

fiche d'alimentation  
à connexion rapide

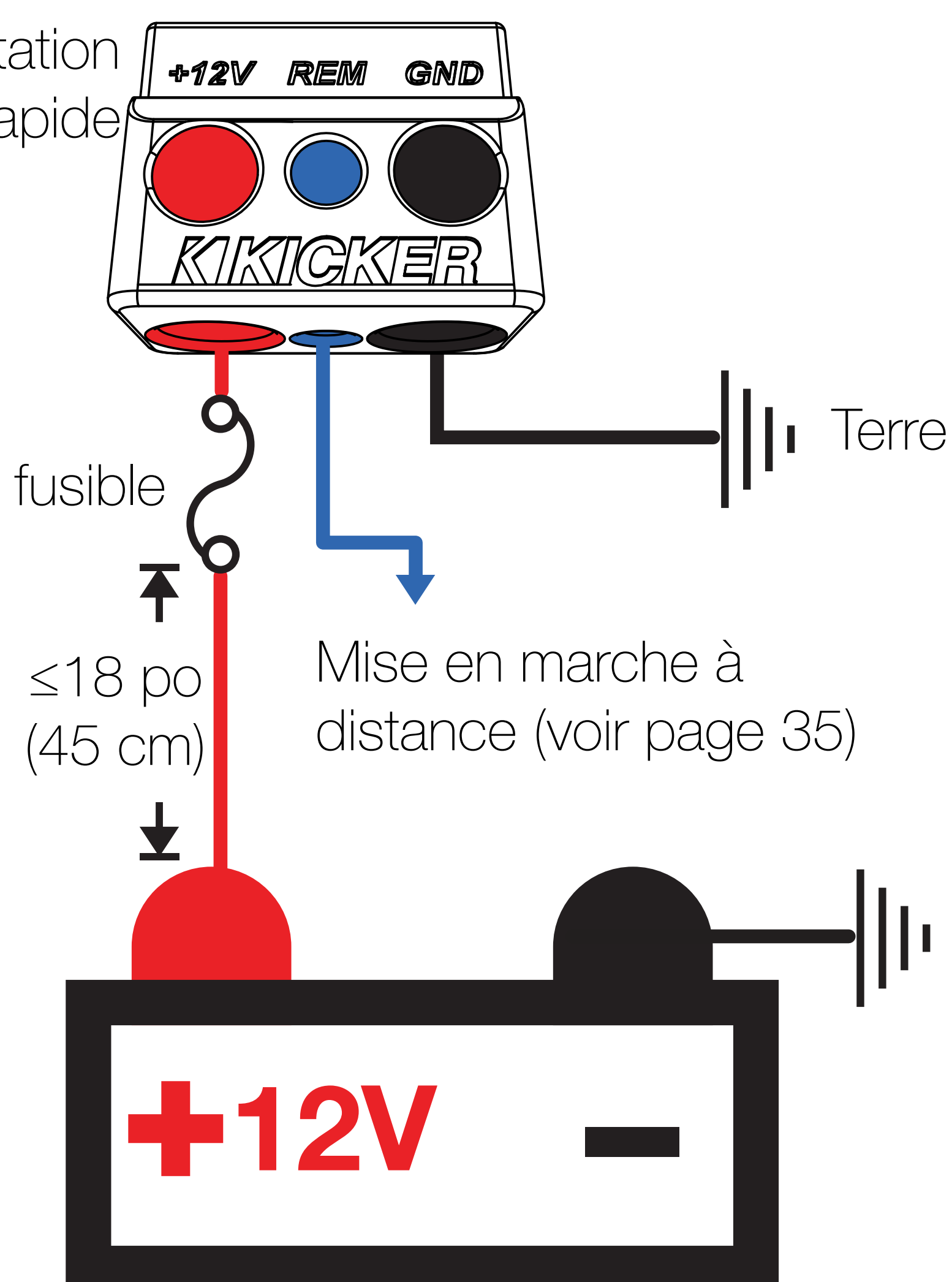



Connectez le cordon de câblage aux entrées audio de l'amplificateur, puis connectez la sortie audio de votre unité source aux entrées RCA.

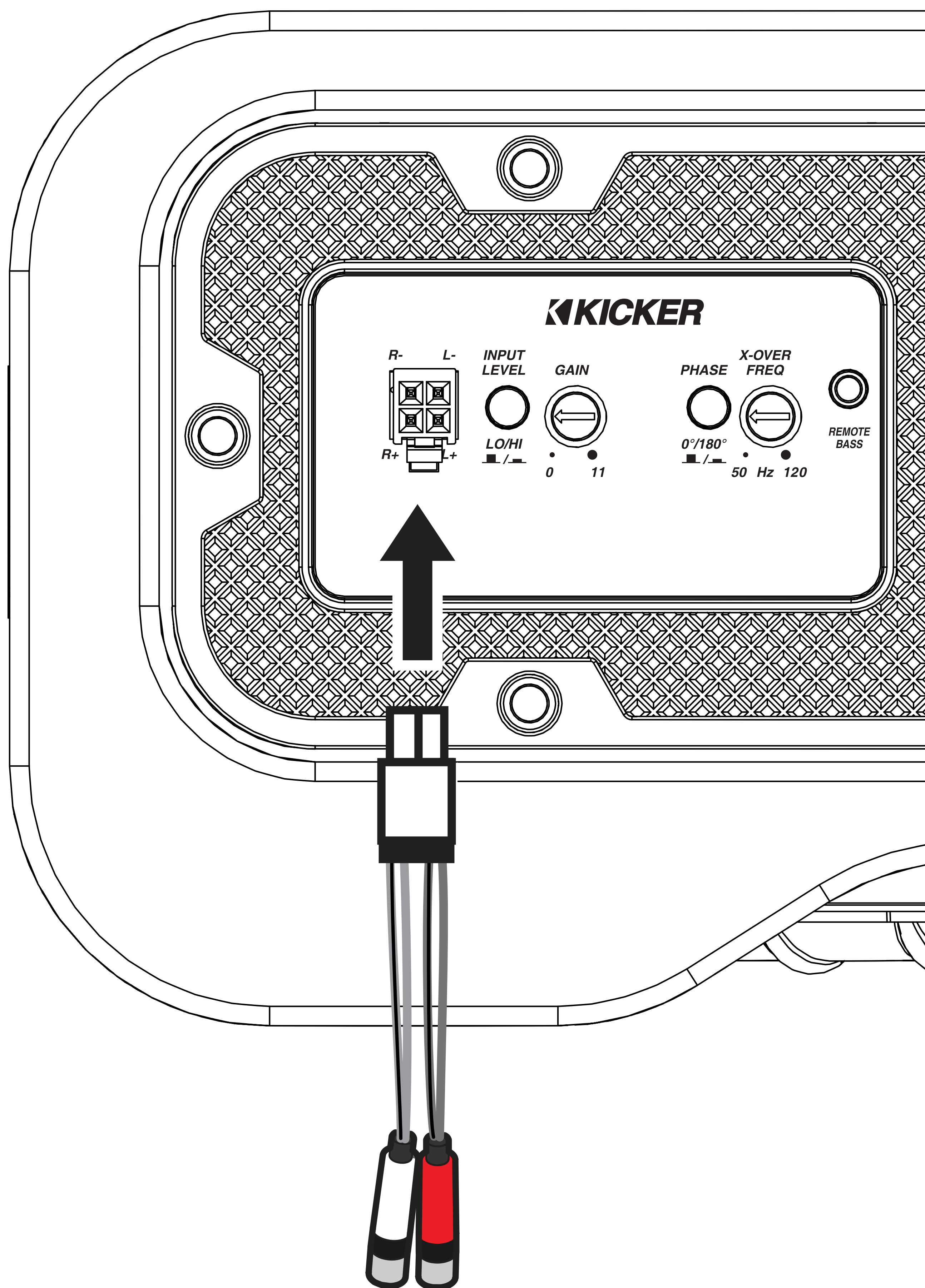

Si nécessaire, coupez les connexions RCA pour utiliser l'entrée à haut niveau ou utilisez le [convertisseur haut-parleur-RCA KICKER KISL](#).

Entrées audio du faisceau de câblage à connexion rapide :

|            |          |
|------------|----------|
| Blanc      | Gauche + |
| Blanc/Noir | Gauche - |
| Gris       | Droit +  |
| Gris/Noir  | Droit -  |



# Montage

Choisissez un emplacement structurellement solide pour monter votre caisson de basses KICKER amplifié. Veillez à ce que les vis de montage ne perforent pas le réservoir de carburant/les conduites de frein/le câblage ou n'interfèrent pas avec les pièces mécaniques situées sous la surface de montage. Choisissez un emplacement qui offre un espace libre d'au moins 4 po (10 cm) pour la ventilation de l'amplificateur. Dans la mesure du possible, montez l'enceinte dans l'habitacle climatisé. Une surface plate est requise.

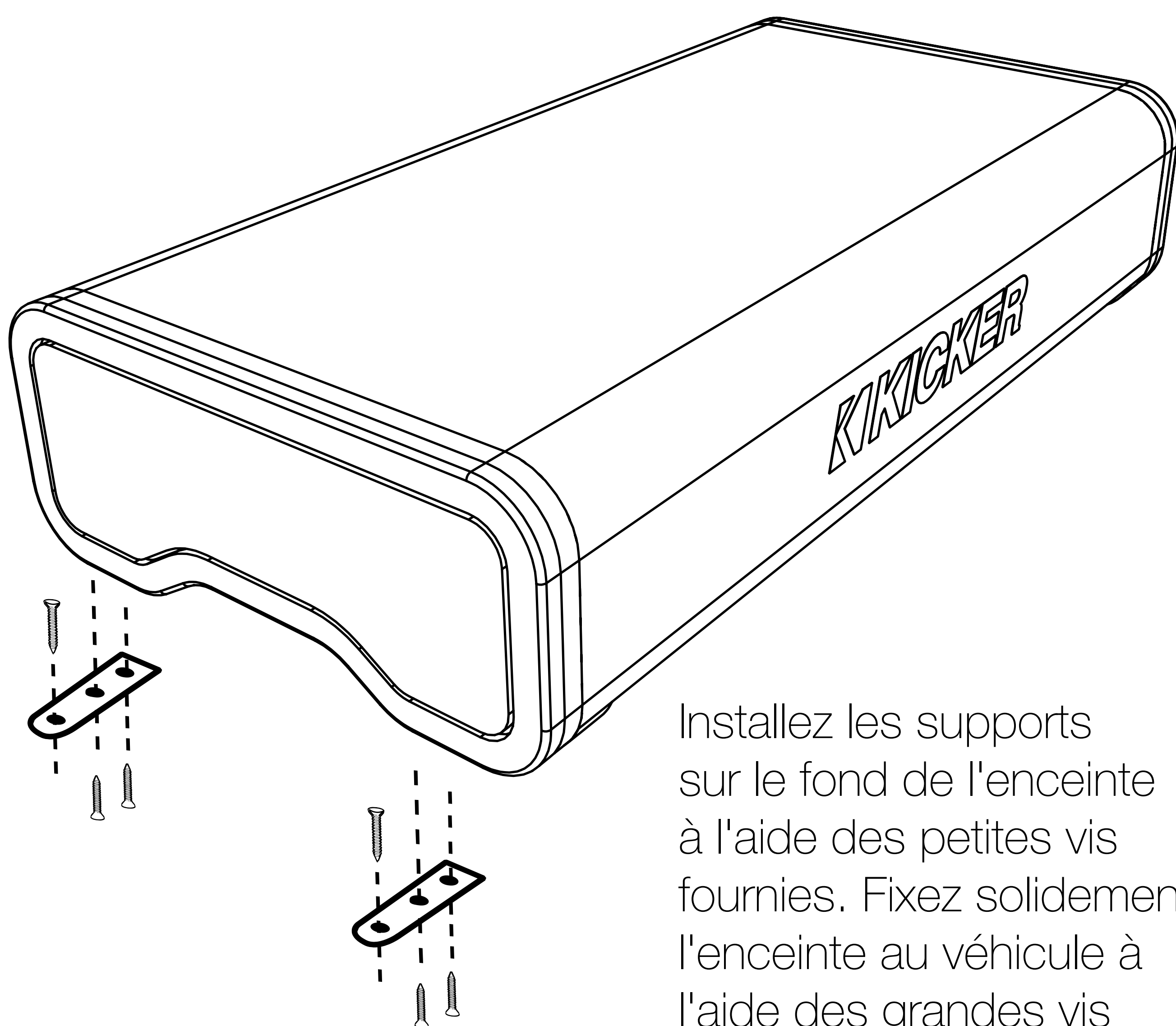

Installez les supports sur le fond de l'enceinte à l'aide des petites vis fournies. Fixez solidement l'enceinte au véhicule à l'aide des grandes vis fournies.

Si les accessoires de fixation fournis ne conviennent pas à votre installation, veuillez utiliser un autre moyen de fixer solidement l'enceinte au véhicule.

# Utilisation

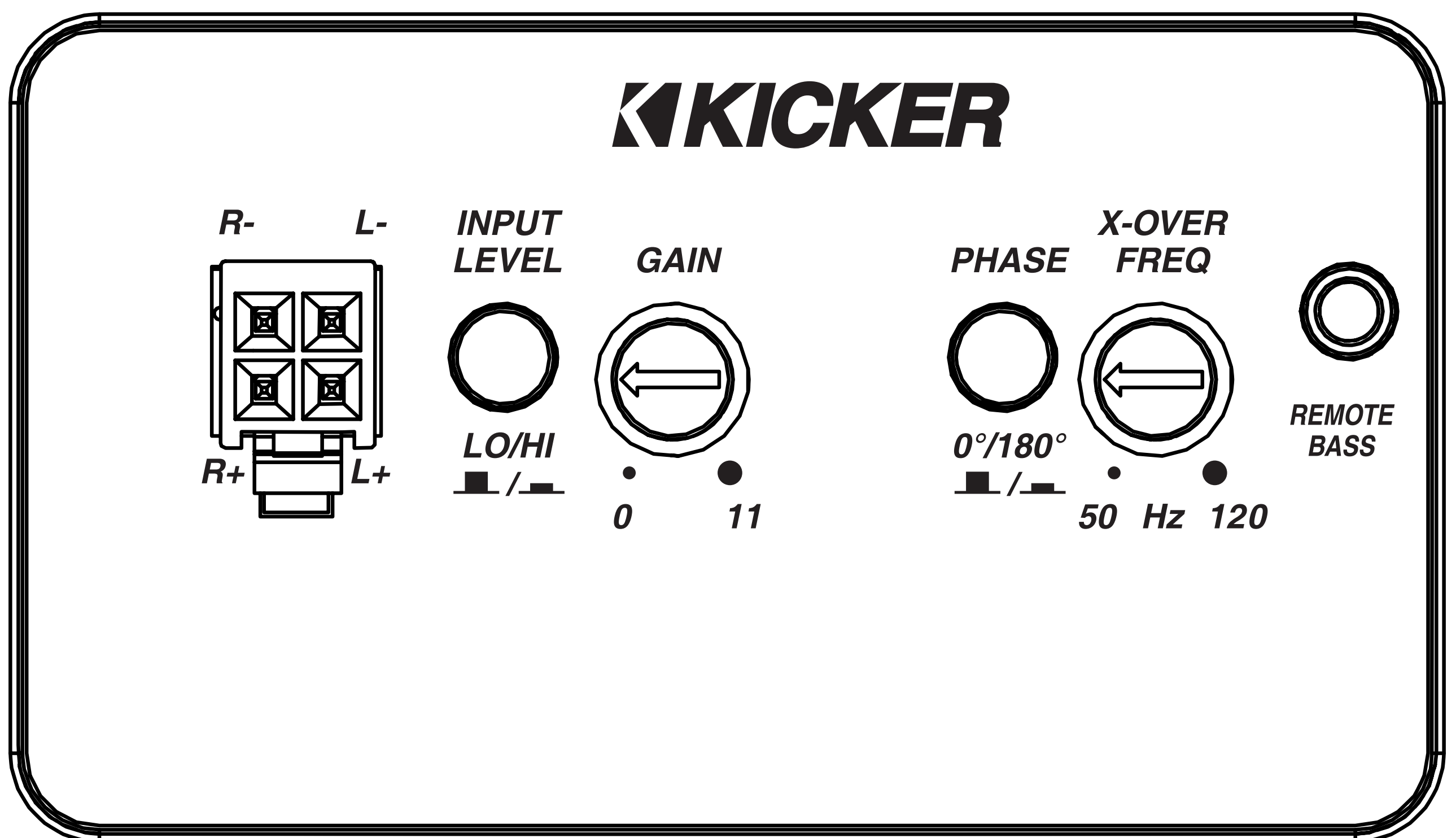

**Mise en marche automatique :** les enceintes KICKER amplifiées offrent deux modes de mise en marche automatiques différents ; +12 V et DC Offset.

- Mise en marche à distance : raccordez le fil de calibre 18 de mise sous tension à distance sur votre unité source à l'entrée de mise en marche à distance de la fiche d'alimentation à connexion rapide.
- Mise sous tension DC Offset : le mode DC Offset détecte un décalage de 2,5 V CC sur les câbles des sorties audio de niveau haut-parleur lorsque l'unité source a été mise sous tension.

**Niveau d'entrée :** les entrées des enceintes KICKER amplifiées sont capables de recevoir des signaux de niveau élevé (niveau haut-parleur) ou bas (RCA) de votre unité source. Réglez le commutateur de niveau d'entrée sur le panneau latéral pour qu'il corresponde aux sorties de votre unité source.

**Contrôle de gain d'entrée :** le contrôle de gain d'entrée n'est pas un contrôle du volume. Il fait correspondre la sortie de l'unité source au niveau d'entrée de l'amplificateur. La puissance maximum de sortie de l'amplificateur est possible si le gain est réglé à la position la plus basse. Un mauvais réglage du gain peut entraîner une sortie déformée ou encore des dommages ou un dysfonctionnement prématuré de votre enceinte. Pour une installation rapide, tournez l'unité source jusqu'à environ 3/4 du volume (si l'unité source va jusqu'à 30, réglez-la sur 25). Tournez doucement (dans le sens des aiguilles d'une montre) le gain sur l'amplificateur jusqu'à ce que vous entendiez une distorsion, puis diminuez-le un peu.

**Commutateur de phase :** le commutateur de phase vous permet d'inverser la phase du signal lu par votre caisson de basses amplifié. Cette fonction est utile si les haut-parleurs de votre système sont déphasés par rapport au caisson de basses. Réglez ce commutateur sur la position qui vous donne la meilleure réponse dans les graves.

**Fréquence de coupure :** le filtre variable situé sur le panneau latéral vous permet de régler la fréquence de coupure entre 50 et 120 Hz. Le réglage de cette commande est subjectif ; 80 Hz est un bon point de départ.

**Commande Remote Bass :** avec la télécommande du niveau des basses incluse, vous avez la possibilité de contrôler à distance le niveau de sortie de votre enceinte amplifiée. Pour monter en surface la télécommande du niveau des basses, vissez simplement la télécommande à l'emplacement choisi, puis raccordez le câble du contrôleur à la prise « Remote Bass » sur le panneau de l'amplificateur. **Ne PAS** brancher/débrancher lorsque l'amplificateur est en marche.

# Installation des basses à distance

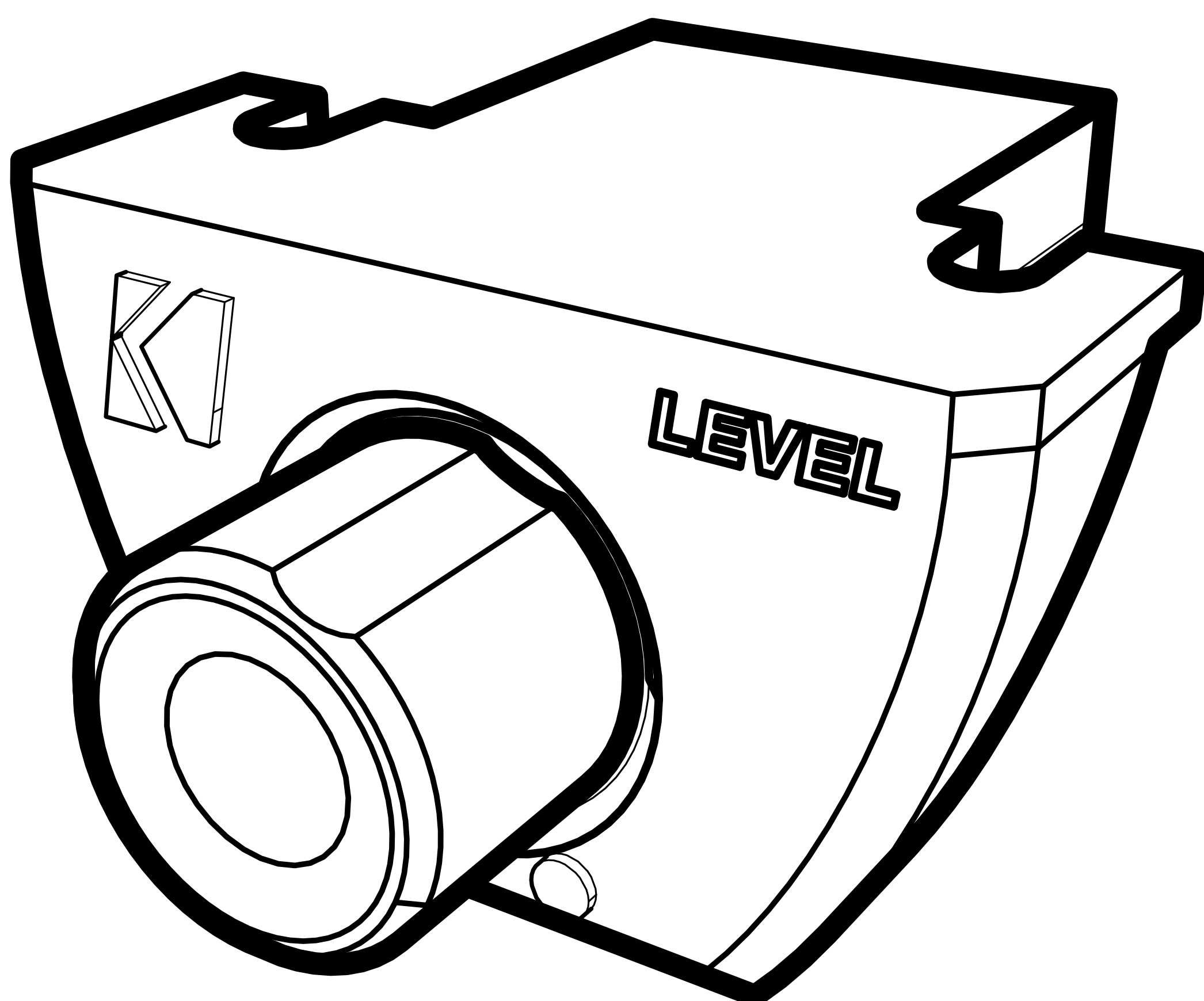

Le câble de la télécommande passe l'audio ; ne passez pas le câble parallèlement aux fils d'alimentation.

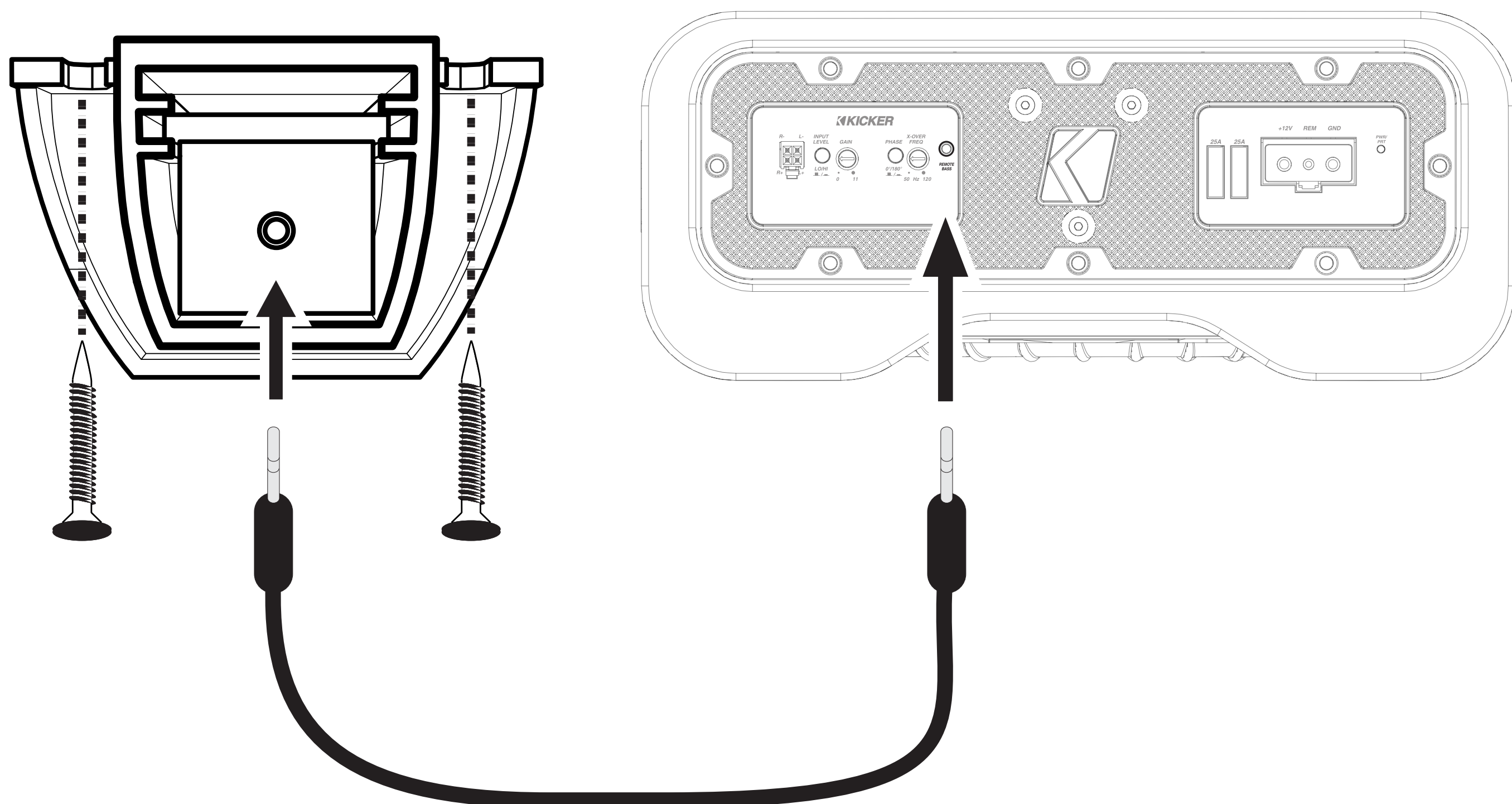

Connectez le câble à la télécommande et à la connexion Remote Bass de l'amplificateur.



# Dépannage

Si votre amplificateur ne semble pas fonctionner, vérifiez d'abord les éléments évidents tels que les fusibles grillés, les connexions de câblage médiocres ou incorrectes, le réglage incorrect du commutateur de filtre et des commandes de gain, etc. La LED PWR/PRT sur le panneau latéral de votre amplificateur indique l'état de l'amplificateur et du système de charge du véhicule. Lorsque la LED est bleue, cela indique que l'amplificateur est sous tension et qu'il n'y a aucun problème.

**LED bleue éteinte, pas de sortie ?** À l'aide d'un multimètre (VOM), vérifiez les éléments suivants : ❶ Borne d'alimentation +12 V (devrait indiquer entre +12 V et +16 V) ❷ Borne de mise sous tension à distance (devrait indiquer entre +12 V et +16 V) ❸ Vérifiez que les connexions d'alimentation et de terre ne sont pas inversées ❹ Bonne connectivité de la borne de terre.

**LED bleue allumée, pas de sortie ?** Vérifiez les points suivants : ❶ Connexions RCA ❷ Testez les sorties des haut-parleurs avec un bon haut-parleur « connu ». ❸ Remplacez l'unité source par une bonne unité source « connue ». ❹ Vérifiez s'il y a un signal dans le câble RCA alimentant l'amplificateur avec le multimètre réglé pour mesurer la tension « CA ».

**La LED rouge clignote avec de la musique forte ?** La LED rouge indique une tension de batterie faible. Vérifiez toutes les connexions du système de charge de votre véhicule. Il peut être nécessaire de remplacer ou de recharger la batterie de votre véhicule ou de remplacer son alternateur.

**LED rouge allumée, pas de sortie ?** ❶ L'amplificateur est très chaud : la protection thermique est activée. Vérifiez l'impédance appropriée aux bornes des haut-parleurs à l'aide d'un multimètre (voir les schémas dans ce manuel pour l'impédance minimale recommandée et les suggestions de câblage de plusieurs haut-parleurs). Vérifiez également que le flux d'air autour de l'amplificateur est adéquat. ❷ L'amplificateur ne s'éteint que lorsque le véhicule est en marche : le circuit de protection de tension est activé. La tension d'alimentation de l'amplificateur ne se situe pas dans la plage de fonctionnement de 10 à 16 volts. Faites inspecter le système de charge et le système électrique du véhicule. ❸ L'amplificateur ne jouera qu'à des niveaux de volume faibles : la protection contre les courts-circuits est activée. Vérifiez si les fils des haut-parleurs sont court-circuités entre eux ou avec le châssis du véhicule. Vérifiez si les haut-parleurs sont endommagés ou s'ils fonctionnent en dessous de l'impédance minimale recommandée.

**Pas de sortie ou sortie faible ?** ❶ Vérifiez les commandes de balance sur l'unité source ❷ Vérifiez les connexions RCA (ou entrée haut-parleur) et de sortie haut-parleur.

**Bruit sifflant de l'alternateur avec le régime du moteur ?** ❶ Vérifiez si le câble RCA (ou entrée haut-parleur) est endommagé ❷ Vérifiez l'acheminement du câble RCA (ou entrée haut-parleur) ❸ Vérifiez la mise à la terre de l'unité source ❹ Vérifiez les réglages de gain et baissez-les s'ils sont trop élevés.

**Bruit de fond ?** Les amplificateurs KICKER sont conçus pour être pleinement compatibles avec toutes les unités principales du fabricant. Certaines unités principales peuvent nécessiter une mise à terre supplémentaire pour éviter que du bruit vienne polluer le signal audio. Si vous rencontrez ce problème avec votre unité principale, dans la plupart des cas faire courir un fil de terre des sorties RCA sur l'unité principale jusqu'au châssis règlera ce problème.

**ATTENTION :** Lors du démarrage du véhicule, assurez-vous que les connexions effectuées avec les câbles de démarrage sont correctes. Des connexions incorrectes peuvent entraîner des fusibles d'amplificateur grillés ainsi que la défaillance d'autres systèmes critiques du véhicule.

Si vous avez d'autres questions sur l'installation ou le fonctionnement de votre nouveau produit KICKER, consultez le revendeur agréé KICKER chez qui vous avez effectué votre achat. Pour plus de conseils sur l'installation, cliquez sur l'onglet SUPPORT sur la page d'accueil de KICKER : [www.kicker.com](http://www.kicker.com). Choisissez l'onglet ASSISTANCE TECHNIQUE, le sujet qui vous intéresse, puis téléchargez ou visualisez les informations correspondantes. Veuillez envoyer un courriel à [support@kicker.com](mailto:support@kicker.com) ou appeler les services techniques au (405) 624-8583 pour des questions sans réponse ou particulières.



# Inhalt

---

|                                     |    |
|-------------------------------------|----|
| Übersicht .....                     | 40 |
| Spezifikationen .....               | 41 |
| Installation .....                  | 43 |
| Verkabelung .....                   | 43 |
| Montage .....                       | 46 |
| Betrieb .....                       | 47 |
| Installation der Bass-Fernsteuerung | 49 |
| Fehlersuche .....                   | 50 |
| Garantía   Garantie .....           | 51 |

# Übersicht

---

## **WICHTIGER SICHERHEITSHINWEIS**

LÄNGERER DAUERBETRIEB EINES VERSTÄRKERS, LAUTSPRECHERS ODER SUBWOOFERS IN VERZERRTER, BESCHNITTENER ODER ÜBERSTEUERTER FORM KANN ZU EINER ÜBERHITZUNG IHRES AUDIOSYSTEMS FÜHREN, DAS MÖGLICHERWEISE FEUER FÄNGT UND ZU SCHWEREN SCHÄDEN AN IHREN KOMPONENTEN UND/ODER IHREM FAHRZEUG FÜHRT. VERSTÄRKER BENÖTIGEN BIS ZU 10 CM (4 ZOLL) OFFENE BELÜFTUNG. SUBWOOFER SOLLTEN MIT EINEM ABSTAND VON MINDESTENS 2,5 CM (1 ZOLL) ZWISCHEN DER VORDERSEITE DES LAUTSPRECHERS UND EINER OBERFLÄCHE MONTIERT WERDEN. KICKER-PRODUKTE SIND IN DER LAGE, SCHALLPEGEL ZU ERZEUGEN, DIE IHR GEHÖR DAUERHAFT SCHÄDIGEN KÖNNEN! WENN SIE EIN SYSTEM AUF EINEN PEGEL AUFDREHEN, DER HÖRBARE VERZERRUNGEN AUFWEIST, SCHADET DIES IHREN OHREN MEHR, ALS WENN SIE EIN UNVERZERRTES SYSTEM MIT DERSELBEN LAUTSTÄRKE HÖREN. DIE SCHMERZGRENZE IST IMMER EIN INDIKATOR DAFÜR, DASS DER SCHALLPEGEL ZU LAUT IST UND IHR GEHÖR DAUERHAFT SCHÄDIGEN KANN. BITTE BENUTZEN SIE BEIM EINSTELLEN DER LAUTSTÄRKE IHREN GESUNDEN MENSCHENVERSTAND.

UM MÖGLICHE VERLETZUNGEN ODER GAR DEN TOD DURCH VORWÄRTSBEWEGUNGEN DES GEHÄUSES BEI ABRUPTEN BREMSMANÖVERN ODER UNFÄLLEN ZU VERMEIDEN, MUSS DAS GEHÄUSE ORDNUNGSGEMÄSS INSTALLIERT UND SICHER AN IHREM FAHRZEUG BEFESTIGT WERDEN. SIE ALLEIN SIND FÜR DIE SICHERE BEFESTIGUNG DES GEHÄUSES IN IHREM FAHRZEUG VERANTWORTLICH. VERGEWISSERN SIE SICH, DASS DIE MONTAGESCHRAUBEN NICHT DEN BENZINTANK, DIE BREMSLEITUNGEN ODER DIE VERKABELUNG DURCHSTOSSEN UND KEINE MECHANISCHEN TEILE AN DER UNTERSEITE DER MONTAGEFLÄCHE BEHINDERN.

Das PTRTP baut auf dem überwältigenden Erfolg unseres Down-Firing-Subwoofer-Gehäuses mit schlankem Profil auf, mit einem zusätzlichen unverwechselbaren KICKER-Verstärker für den Betrieb. Mit ihrem passivem Radiator und KICKER-Verstärkung wurde diese Lautsprecherbox in jeglicher Hinsicht perfekt getunt und konzipiert, sowohl akustisch als auch elektrisch, um das bestklingende, effizienteste und lauteste mögliche Gehäuse zu kreieren. Vervollständigen Sie Ihr System mit einem Paar KICKER-Koaxial-Lautsprecher und einem Multi-Kanal-Verstärker, um eine kompromisslose Audio-Erfahrung zu erhalten.

Verwenden Sie dieses Handbuch, um Ihr PTRTP-Gehäuse zu installieren und zu bedienen.

# Spezifikationen

| <b>Modell:</b>                          | <b>PTRTP10</b>   | <b>PTRTP12</b> |
|---|--|----------------|
| Subwoofer [Zoll; cm]                    | 10; 25   | 12; 30         |
| Höhe [Zoll; cm]                         | 6; 15,2  | 7-1/2; 19,2    |
| Breite [Zoll; cm]                       | 25-5/8; 65   | 27-1/2; 70     |
| Tiefe [Zoll; cm]                        | 13-1/4; 33,5   | 14-5/8; 37     |
| RMS-Leistung bei 14,4 V                 | 400  | 500            |
| <b>Spezifikationen für alle Modelle</b> |  |                |
| Frequenzgang [Hz]                       | 25 - 120   |                |
| Elektronische Frequenzweiche            | 12 dB/Oktave Tiefpass 50 - 120Hz;<br>12 dB/Oktave Hochpass bei 25 Hz |                |
| Phasenschalter                          | 0° / 180°  |                |
| Eingangsempfindlichkeit                 | Niedriger Pegel: 125 mV - 5 V,<br>Hoher Pegel: 1 V - 40 V            |                |
| Signal-Rausch-Verhältnis [dB]           | >90 dB, A-bewertet,<br>bezogen auf die Nennleistung                  |                |
| Bass-Fernsteuerung                      | Im Lieferumfang enthalten  |                |

# PTRTP10

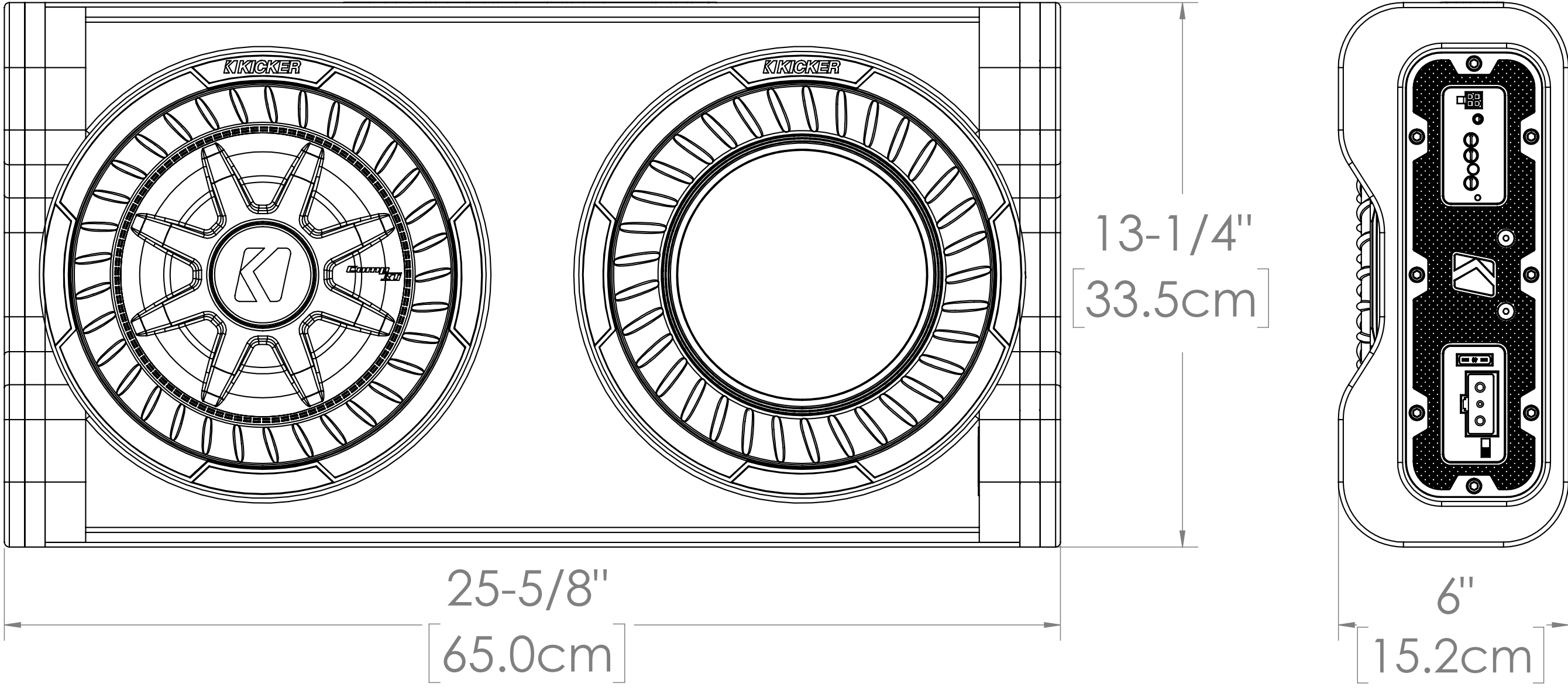

# PTRTP12

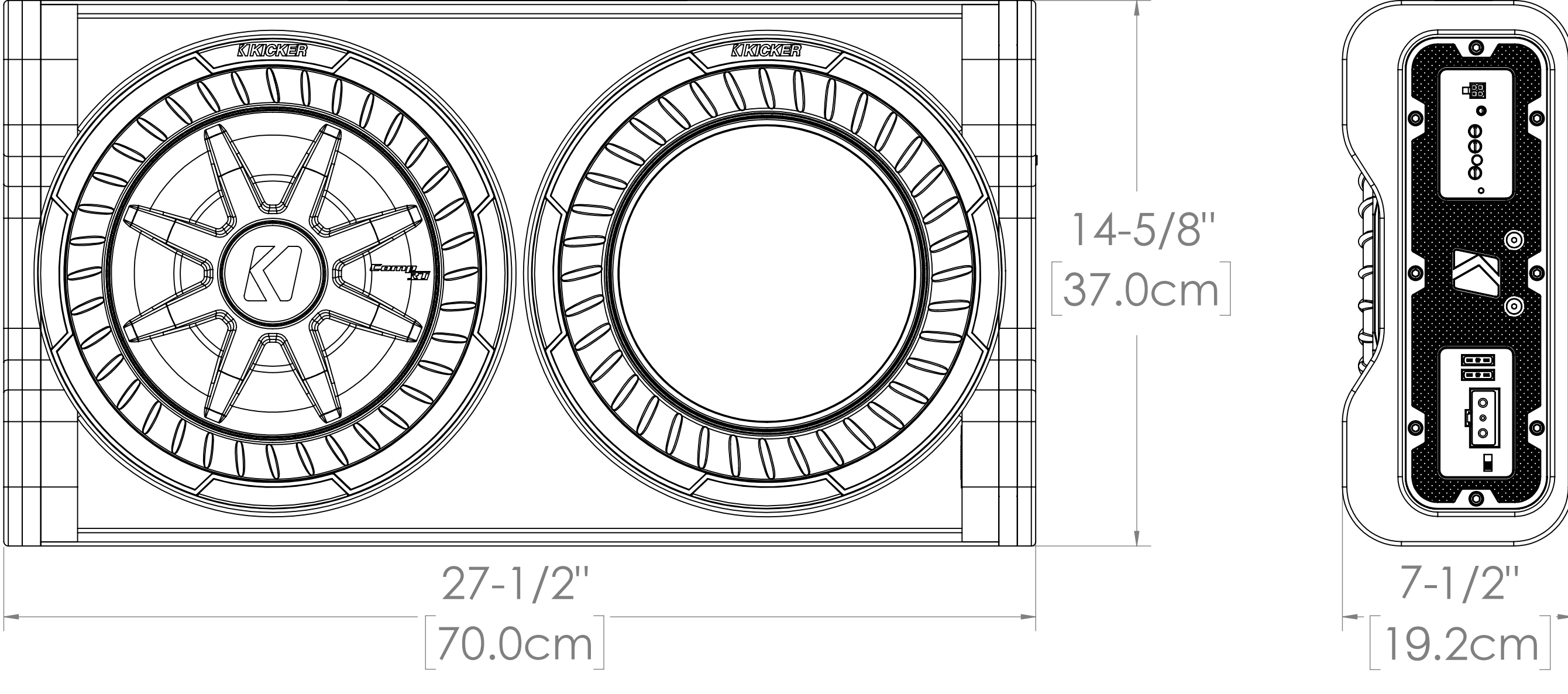



# Installation

## Verkabelung

Klemmen Sie die Fahrzeugbatterie ab, um einen elektrischen Kurzschluss zu vermeiden.

1. Halten Sie das Erdungskabel so kurz wie möglich, maximal 60 cm, und schließen Sie das Erdungskabel an einen lack- und korrosionsfreien massiven Metallbereich des Fahrzeugchassis an.
2. Verbinden Sie das Erdungskabel mit dem Schnellstecker.
3. Führen Sie das Stromkabel zur Batterie.
4. Installieren Sie einen Sicherungshalter in einer Linie mit dem Stromkabel so nahe wie möglich an der Batterie (innerhalb von 18 Zoll bzw. 46 cm) und stellen Sie sicher, dass sich keine Sicherung im Sicherungshalter befindet.
5. Verbinden Sie das Stromkabel mit dem Schnellstecker.
6. Verbinden Sie das Fernbedienungskabel mit dem Schnellstecker (siehe Abschnitt „Automatisches Einschalten“, um mehr zu erfahren).
7. Verbinden Sie den Schnellstecker mit dem Verstärker.
8. Setzen Sie die empfohlene Sicherung in den In-Line-Sicherungshalter ein.
9. Wenn Sie das Gehäuse nach der Installation aus dem Fahrzeug entfernen müssen, stellen Sie bitte sicher, dass Sie zuerst die Sicherung aus dem Sicherungshalter am Stromkabel entfernen, bevor Sie den Schnellstecker entfernen. Das Erdungskabel sollte das letzte Kabel sein, das abgeklemmt wird – genau umgekehrt zur Reihenfolge der Installation.

| Modell  | Externe Sicherung<br>(separat erhältlich) | Strom-/Erdungskabel | KICKER-VerdrahtungsKit |
|---------|---|---------------------|------------------------|
| PTRTP10 | 1 x 30 Ampere                             | 8 Gauge             | VK8, PK8, CK8          |
| PTRTP12 | 1 x 50 Ampere                             | 8 Gauge             | VK8, PK8, CK8          |

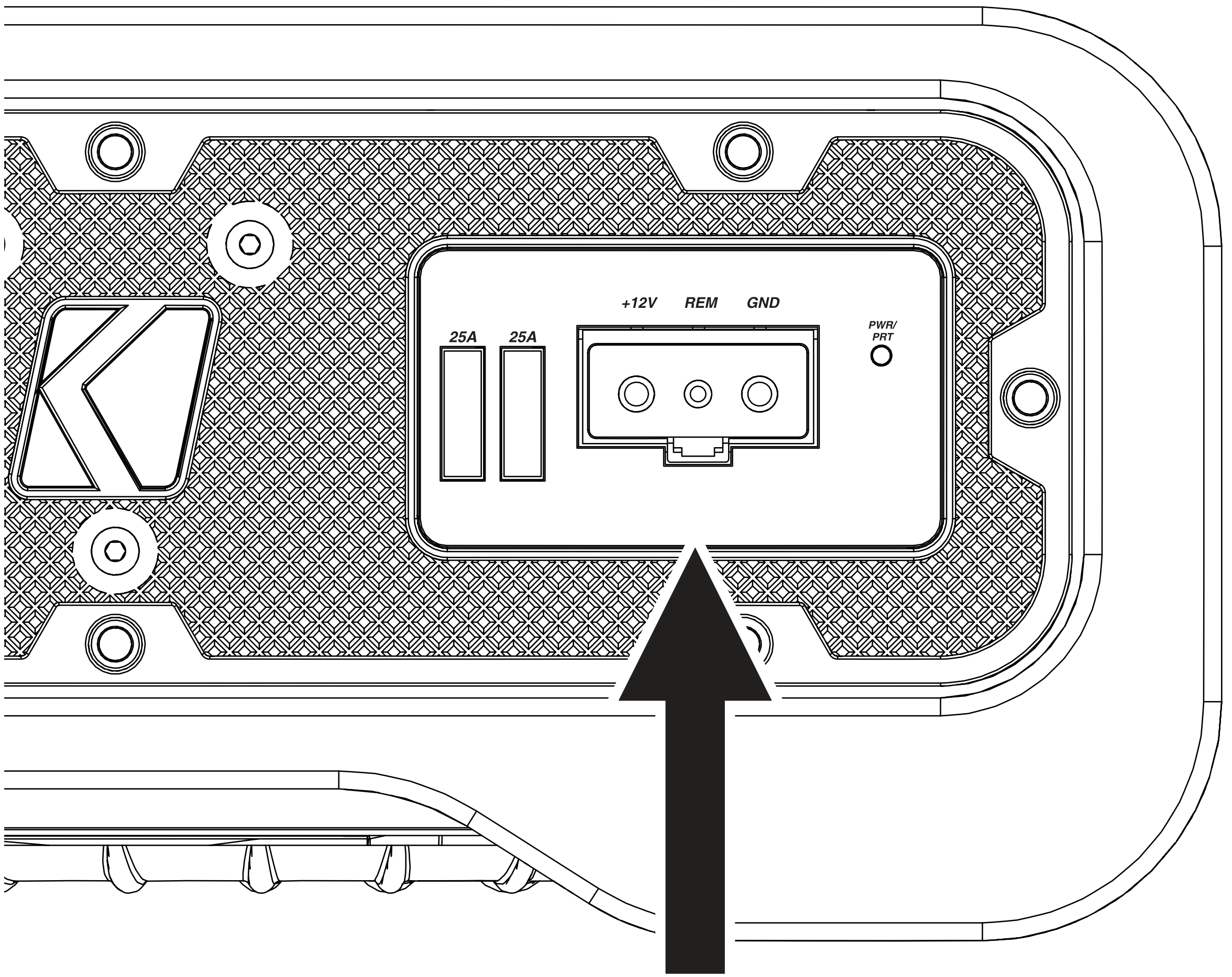

Schnellstecker

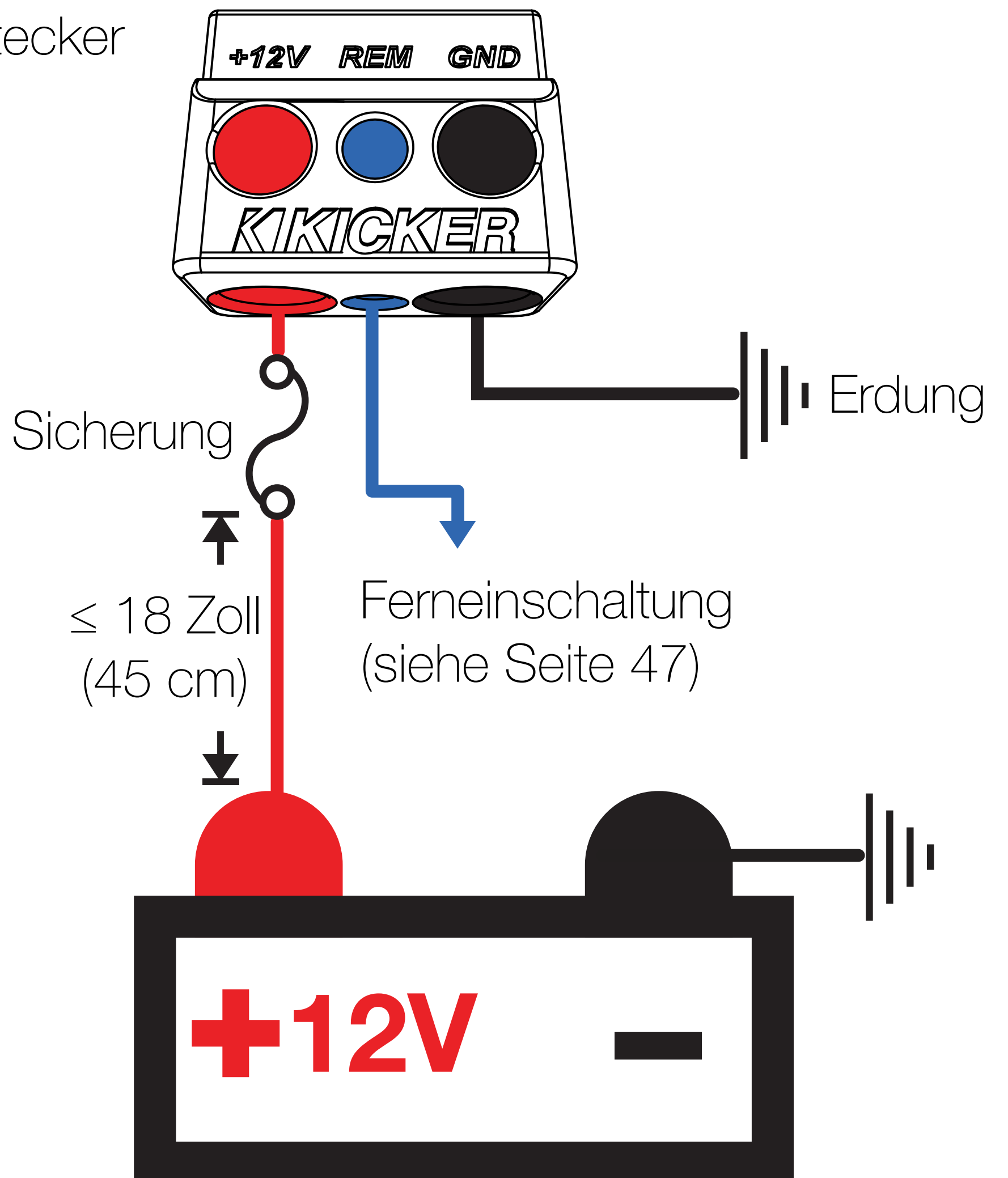

Schließen Sie den Kabelschwanz an die Audioeingänge des Verstärkers an und verbinden Sie dann den Audioausgang Ihres Quellgeräts mit den Cinch-Eingängen.

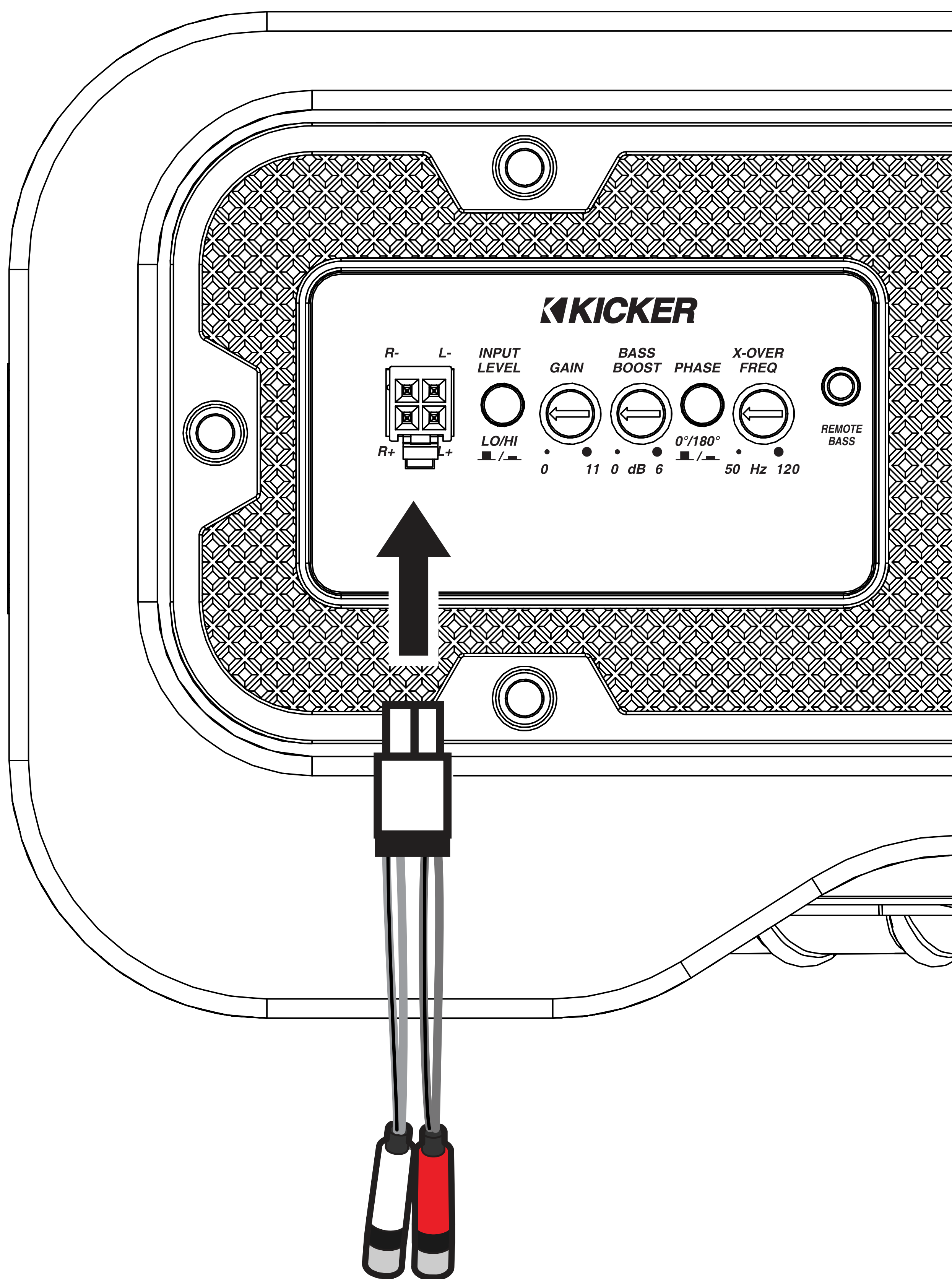

Schneiden Sie bei Bedarf die Cinch-Anschlüsse ab, um einen Hochpegel-Eingang zu verwenden, oder verwenden Sie den [KICKER-KISL Speaker-RCA Converter](#).

Schnellanschluss-Kabelbaum  
Audioeingänge:

|              |          |
|--------------|----------|
| Weiß         | Links +  |
| Weiß/Schwarz | Links -  |
| Grau         | Rechts + |
| Grau/Schwarz | Rechts - |



# Montage

Wählen Sie für die Montage Ihres KICKER-Subwoofer-Gehäuses einen statisch einwandfreien Ort.

Vergewissern Sie sich, dass die Montageschrauben nicht den Benzintank, die Bremsleitungen oder die Verkabelung durchstoßen und keine mechanischen Teile an der Unterseite der Montagefläche behindern.

Wählen Sie einen Standort, der mindestens 10 cm (4 Zoll) offene Belüftung für den Verstärker bietet.

Wenn möglich, montieren Sie das Gehäuse im klimatisierten Fahrgastraum. Eine flache Oberfläche ist erforderlich.

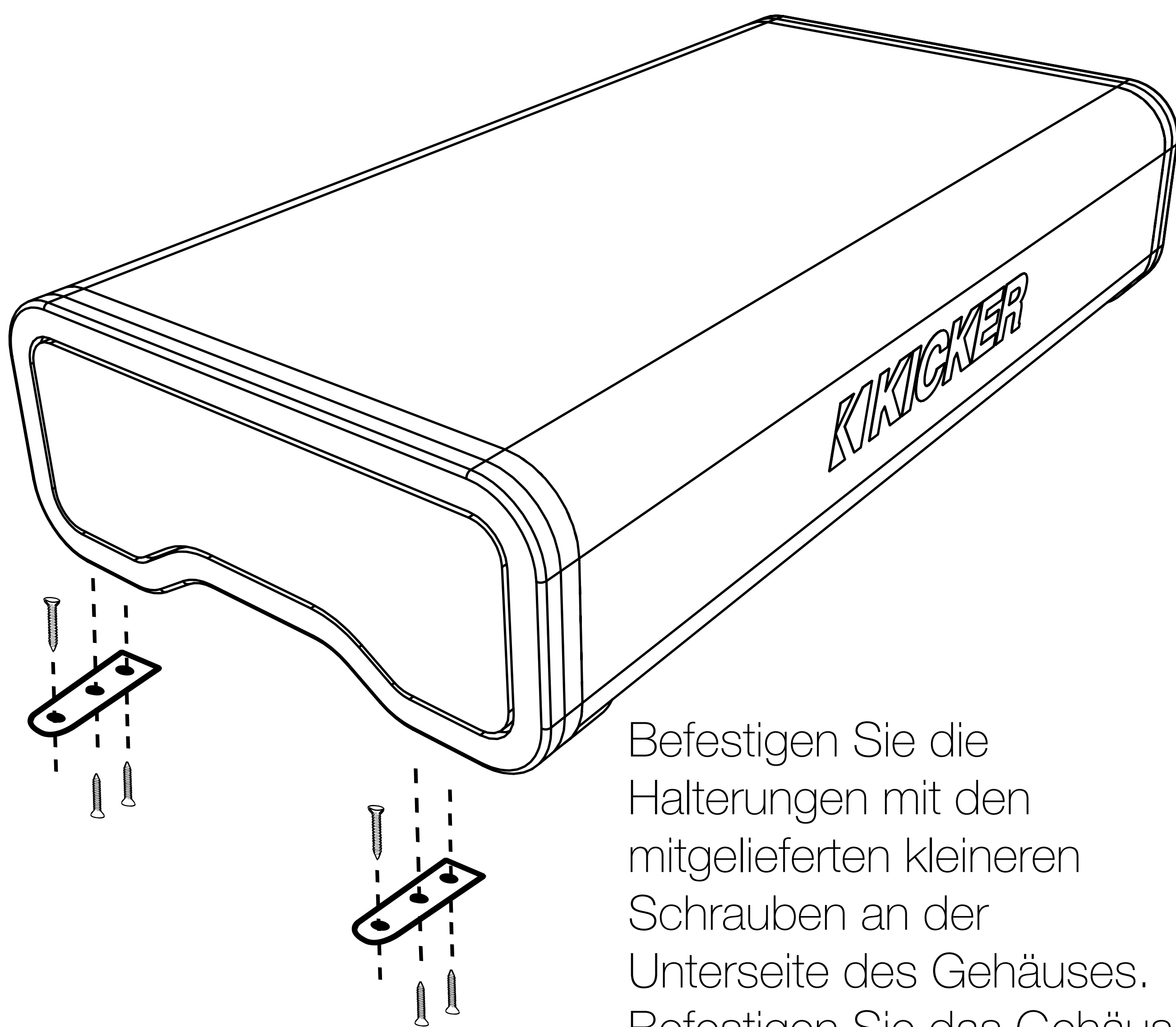

Befestigen Sie die Halterungen mit den mitgelieferten kleineren Schrauben an der Unterseite des Gehäuses. Befestigen Sie das Gehäuse mit den mitgelieferten größeren Schrauben sicher am Fahrzeug.

Wenn das mitgelieferte Befestigungsmaterial für Ihre Installation nicht geeignet ist, müssen Sie andere Mittel verwenden, um das Gehäuse sicher am Fahrzeug zu befestigen.



# Betrieb

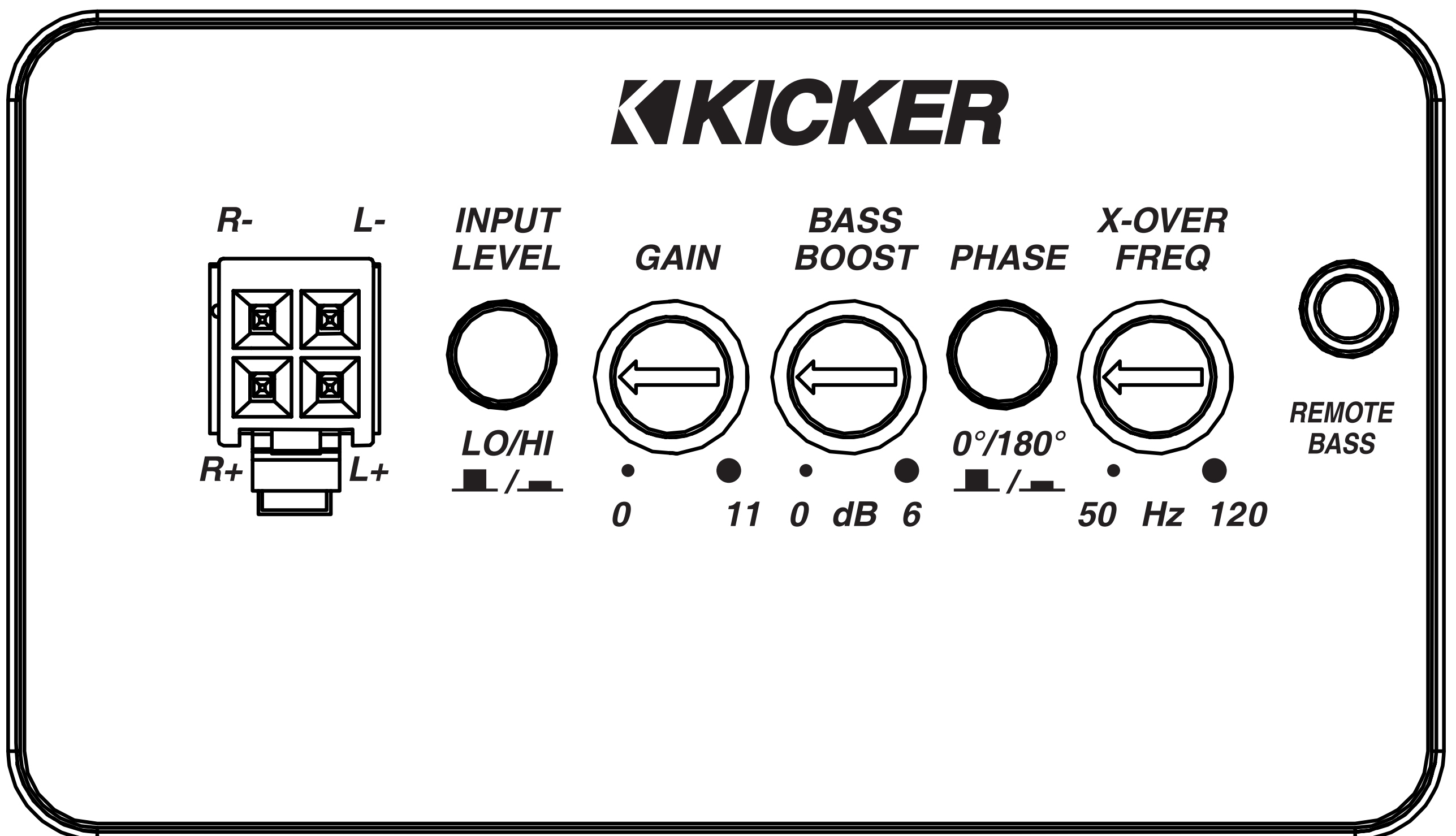

**Automatische Einschaltung:** Die KICKER-Aktivboxen bieten zwei verschiedene automatische Einschaltmodi: +12 V und DC-Offset.

- Ferneinschaltung: Verlegen Sie ein 18-Gauge-Kabel von der Ferneinschaltleitung Ihres Quellgeräts zum Ferneinschalteingang des Schnellsteckers.
- Gleichstrom-Offset-Einschaltung: Der Gleichstrom-Offset-Modus erkennt einen  $>2,5\text{-V}$ -Gleichstrom-Offset an den hochstufigen Lautsprecherausgaben, wenn die Quelleinheit eingeschaltet wurde

**Eingangspegel:** Die Eingänge der KICKER-Aktivboxen können entweder Hochpegel- (Lautsprecherpegel) oder Niederpegelsignale (Cinch) von Ihrem Quellgerät empfangen. Stellen Sie den Eingangspegelschalter an der Seite des Geräts so ein, dass er mit den Ausgängen Ihres Quellgeräts übereinstimmt.

## **Eingangsverstärkungsregelung:**

Der Eingangsverstärkungsregler ist kein Lautstärkereglер. Er passt den Ausgang des Quellgeräts an den Eingangspegel des Verstärkers an. Maximale Leistungsausgabe vom Verstärker ist mit der niedrigsten Verstärkungseinstellung möglich. Eine falsche Einstellung der Verstärkung kann zu einer verzerrten Ausgabe oder zur Beschädigung und zum vorzeitigen Ausfall Ihres Gehäuses führen. Für eine schnelle Einrichtung können Sie die Quelleinheit bis auf 3/4 der Lautstärke einstellen (wenn die Quelleinheit bis 30 geht, gehen Sie bis 25). Drehen Sie die Verstärkung am Verstärker (im Uhrzeigersinn) langsam auf, bis Sie eine Verzerrung hören können, und drehen Sie sie dann etwas herunter.

**Phasenschalter:** Mit dem Phasenschalter lässt sich die Phase des über Ihren aktiven Subwoofer wiedergegebenen Signals umkehren. Dies ist insbesondere dann nützlich, wenn die Lautsprecher Ihres Systems nicht in Phase mit dem Subwoofer sind. Schalten Sie diesen Schalter um, um die Position zu finden, die Ihnen die beste Basswiedergabe bietet.

**Frequenzweiche:** Mit der variablen Frequenzweiche an der Seitenwand lässt sich die Übergangsfrequenz von 50 bis 120 Hz einstellen. Die Einstellung für diesen Regler ist subjektiv; 80 Hz ist ein guter Anfang.

**Bass-Fernsteuerung:** Mit der im Lieferumfang enthaltenen Fernsteuerung für den Bass haben Sie die Möglichkeit, den Ausgangspegel Ihrer Aktivboxen aus der Ferne zu steuern. Zur Aufbaumontage des Fernbedienungs-Bassreglers schrauben Sie die Fernbedienung einfach an die gewünschte Stelle und führen das Kabel vom Regler zur „Remote Bass“-Buchse auf dem Verstärkerpanel. **NICHT** anschließen oder trennen, während der Verstärker eingeschaltet ist.

# Installation der Bass-Fernsteuerung

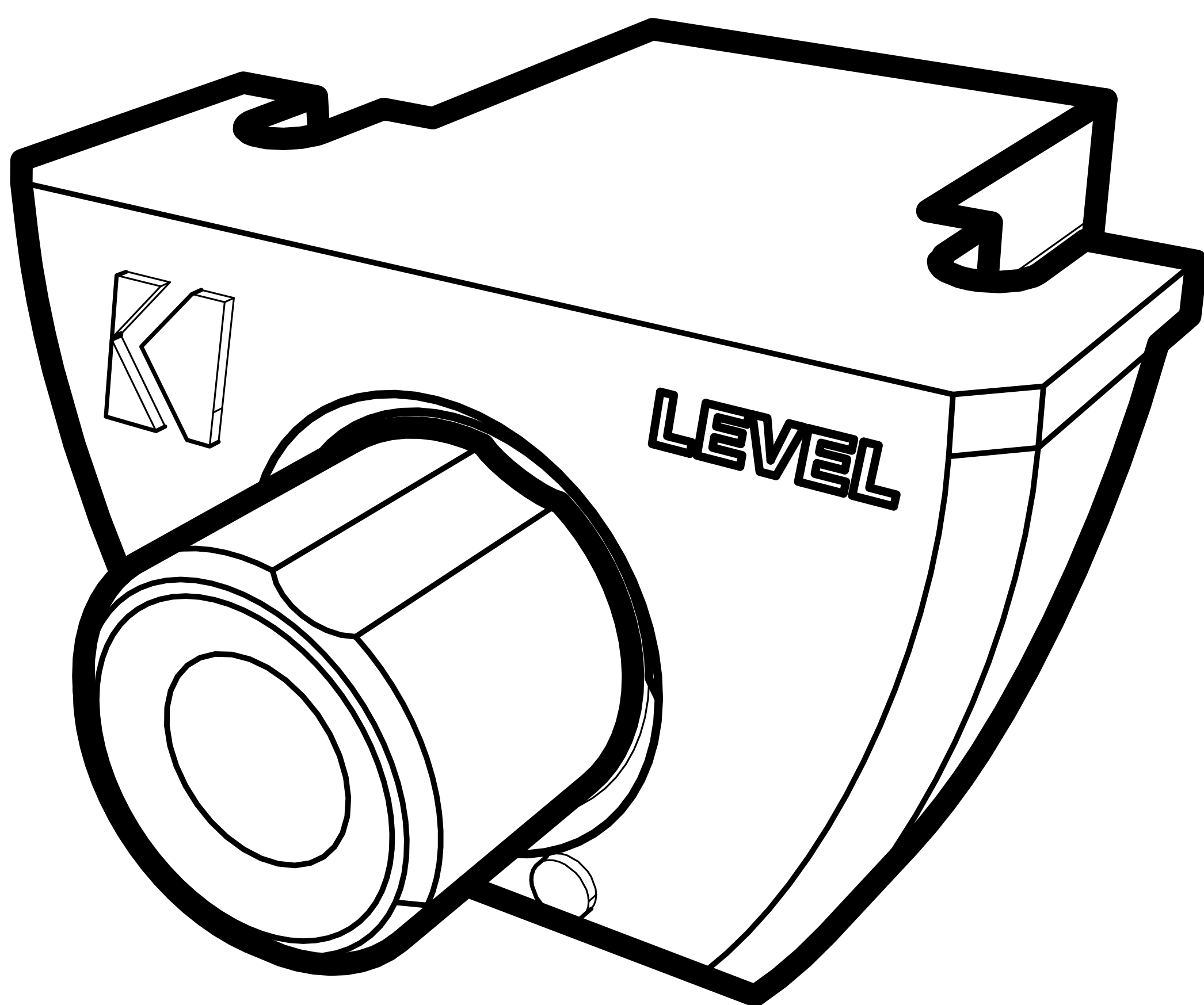

Das Fernbedienungskabel leitet die Audiosignale weiter; das Kabel darf nicht parallel zu den Stromkabeln verlegt werden.

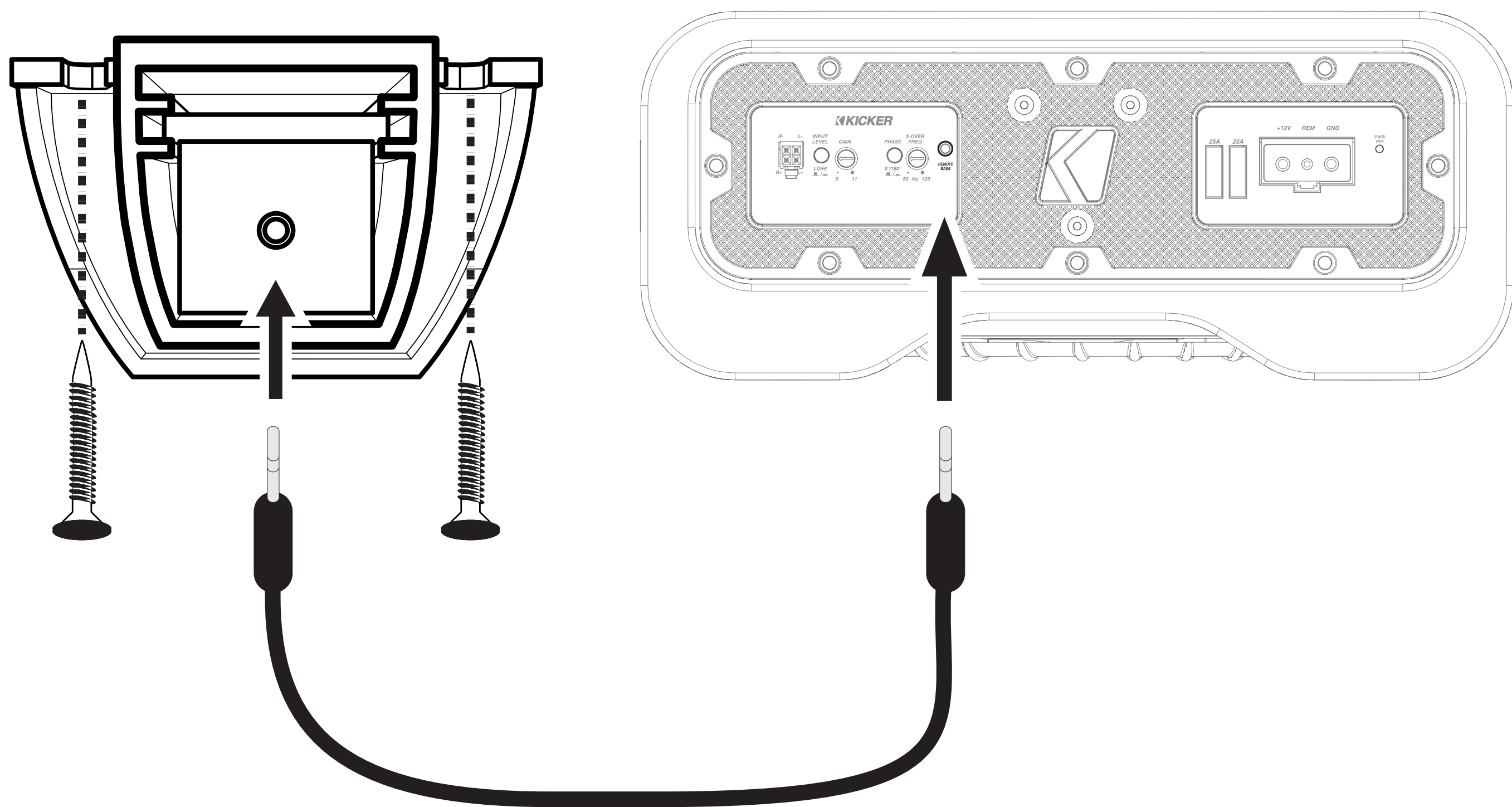

Verbinden Sie das Kabel mit der Fernbedienung und dem Anschluss „Remote Bass“ am Verstärker.



# Fehlersuche

---

Wenn Ihr Verstärker nicht zu funktionieren scheint, überprüfen Sie zuerst die offensichtlichen Dinge, wie z. B. durchgebrannte Sicherungen, schlechte oder falsche Verkabelung, falsche Einstellung der Frequenzweichenschalter und Verstärkungsregler usw. Die LED „PWR/PRT“ an der Seite Ihres Verstärkers zeigt den Zustand des Verstärkers und des Ladesystems des Fahrzeugs an. Wenn die LED blau leuchtet, bedeutet dies, dass der Verstärker eingeschaltet ist und keine Störung vorliegt.

**Blaue LED aus, keine Ausgabe?** Überprüfen Sie mit einem Volt-Ohm-Meter (VOM) die folgenden Punkte: **❶** +12-Volt-Stromanschluss (sollte +12 V bis +16 V anzeigen) **❷** Ferneinschaltanschluss (sollte +12 V bis +16 V anzeigen) **❸** Vergewissern Sie sich, ob die Strom- und Erdungsanschlüsse vertauscht sind **❹** Prüfen Sie den Erdungsanschluss auf ordnungsgemäße Leitfähigkeit.

**Blaue LED an, keine Ausgabe?** Überprüfen Sie Folgendes: **❶** Cinch-Anschlüsse **❷** Testen Sie die Lautsprecherausgänge mit einem „bekanntem“, ordnungsgemäß funktionierendem Lautsprecher. Ersetzen Sie das Quellgerät durch ein „bekanntes“, ordnungsgemäß funktionierendes Quellgerät. Prüfen Sie, ob das Cinch-Kabel, das den Verstärker speist, ein Signal liefert, indem Sie das VOM-Meter auf „Wechselspannung“ einstellen.

**Flackert die rote LED bei lauter Musik?** Die rote LED zeigt eine niedrige Batteriespannung an. Überprüfen Sie alle Verbindungen im Ladesystem Ihres Fahrzeugs. Es kann erforderlich sein, die Batterie Ihres Fahrzeugs zu ersetzen oder aufzuladen oder die Lichtmaschine Ihres Fahrzeugs zu ersetzen.

**Rote LED leuchtet, keine Ausgabe?** **❶** Verstärker ist sehr heiß = Überhitzungsschutz ist aktiviert. Prüfen Sie die korrekte Impedanz an den Lautsprecherklemmen mit einem VOM-Meter (siehe die Diagramme in diesem Handbuch für die empfohlene Mindestimpedanz und Vorschläge für die Verkabelung mehrerer Lautsprecher). Prüfen Sie auch, ob die Luftzirkulation um den Verstärker herum ausreichend ist. **❷** Verstärker schaltet sich nur bei laufendem Fahrzeug ab = Spannungsschutzschaltung ist aktiviert. Die Spannung am Verstärker liegt nicht innerhalb des Betriebsbereichs von 10 bis 16 Volt. Lassen Sie das Lade- und Elektrosystem des Fahrzeugs überprüfen. **❸** Der Verstärker spielt nur bei geringer Lautstärke = Kurzschlusschutz ist aktiviert. Prüfen Sie, ob die Lautsprecherkabel untereinander oder mit der Fahrzeugkarosserie kurzgeschlossen sind. Überprüfen Sie, ob die Lautsprecher beschädigt sind oder ob sie unter der empfohlenen Mindestimpedanz arbeiten.

**Keine oder leise Ausgabe?** **❶** Prüfen Sie den Balanceregler am Quellgerät. **❷** Prüfen Sie den Cinch-Eingang (oder Lautsprechereingang) und den Lautsprecherausgang.

**Macht der Wechselstromgenerator ein Heulgeräusch mit der Motorumdrehung?**

**❶** Prüfen Sie, ob das Cinch-Kabel (oder das Lautsprechereingangskabel) beschädigt ist **❷** Prüfen Sie die Verlegung des Cinch-Kabels (oder des Lautsprechereingangskabels). **❸** Prüfen Sie, ob das Quellgerät richtig geerdet ist. **❹** Prüfen Sie die Verstärkungseinstellungen und drehen Sie sie herunter, wenn sie zu hoch eingestellt sind.

**Erdrauschen?** KICKER-Verstärker wurden so entwickelt, dass sie mit den Bedieneinheiten aller Hersteller vollständig kompatibel sind. Bei einigen Bedieneinheiten ist unter Umständen eine zusätzliche Erdung erforderlich, um zu verhindern, dass Rauschen in das Audiosignal geht. Falls Sie dieses Problem bei Ihrer Bedieneinheit feststellen, kann es in den meisten Fällen dadurch behoben werden, dass Sie ein Erdungskabel von den Cinch-Ausgängen zum Fahrzeugchassis verlegen.

**VORSICHT:** Achten Sie bei der Starthilfe darauf, dass die Anschlüsse der Starthilfekabel korrekt angeschlossen sind. Unsachgemäße Anschlüsse können zu durchgebrannten Verstärkersicherungen sowie zum Ausfall anderer kritischer Systeme im Fahrzeug führen.

Wenn Sie weitere Fragen zur Installation oder zum Betrieb Ihres neuen KICKER-Produkts haben, wenden Sie sich an den autorisierten KICKER-Händler, bei dem Sie Ihr Produkt gekauft haben. Weitere Tipps zur Installation finden Sie auf der KICKER-Homepage unter der Registerkarte SUPPORT auf [www.kicker.com](http://www.kicker.com). Wählen Sie die Registerkarte TECHNISCHER SUPPORT, wählen Sie das Thema, das Sie interessiert, und laden Sie dann die entsprechenden Informationen herunter oder rufen Sie sie auf. Bitte senden Sie eine E-Mail an [support@kicker.com](mailto:support@kicker.com) oder rufen Sie den Technischen Kundenservice unter (405) 624-8583 an, wenn Sie spezifische oder unbeantwortete Fragen haben.



# Int. Warranty | Garantía | Garantie

---

Contact your International KICKER dealer or distributor concerning specific procedures for your country's warranty policies.

Our goods come with guarantees that cannot be excluded under the **Australian Consumer Law**. You are entitled to a replacement or refund for a major failure and for compensation for any other reasonably foreseeable loss or damage. You are also entitled to have the goods repaired or replaced if the goods fail to be of acceptable quality and the failure does not amount to a major failure.

The phrase "Fuel for Livin' Loud" refers to the uncompromising quality and unyielding energy associated with KICKER car stereos and the fact that we encourage our customers to strive for the best ("Livin' Loud") in all aspects of their lives. KICKER loudspeakers and amplifiers are leaders in the mobile audio system market and are therefore the "fuel" for our customers' car stereo experience. We encourage all of our customers to follow local noise regulations regarding the permitted and appropriate volume levels outside the car.

## **GARANTÍA INTERNACIONAL**      **Versión Español**

Comuníquese con su concesionario o distribuidor KICKER internacional para obtener información sobre procedimientos específicos relacionados con las normas de garantía de su país.

La frase "combustible para vivir la vida Livin' Loud™ a todo volumen" se refiere al entusiasmo por la vida que la marca KICKER de estéreos de automóvil representa y a la recomendación a nuestros clientes de que vivan lo mejor posible ("a todo volumen") en todo sentido. La línea de altavoces y amplificadores KICKER es la mejor del mercado de audio de automóviles y por lo tanto representa el "combustible" para vivir a todo volumen en el área de "estéreos de automóvil" de la vida de nuestros clientes. Recomendamos a todos nuestros clientes que obedezcan todas las reglas y reglamentos locales sobre ruido en cuanto a los niveles legales y apropiados de audición fuera del vehículo.

## **GARANTIE INTERNATIONALE**      **Version Française**

Pour connaître les procédures propres à la politique de garantie de votre pays, contactez votre revendeur ou distributeur International KICKER.

L'expression "carburant pour vivre plein pot" fait référence au dynamisme de la marque KICKER d'équipements audio pour véhicules et a pour but d'encourager nos clients à faire le maximum ("vivre plein pot") dans tous les aspects de leur vie. Les haut-parleurs et amplificateurs KICKER sont les meilleurs dans le domaine des équipements audio et représentent donc pour nos clients le "carburant pour vivre plein pot" dans l'aspect "installation audio de véhicule" de leur vie. Nous encourageons tous nos clients à respecter toutes les lois et réglementations locales relatives aux niveaux sonores acceptables à l'extérieur des véhicules.

## **INTERNATIONALE GARANTIE**      **Deutsche Version**

Nehmen Sie mit Ihren internationalen KICKER-Fachhändler oder Vertrieb Kontakt auf, um Details über die Garantieleistungen in Ihrem Land zu erfahren.

Der Slogan "Treibstoff für Livin' Loud" bezieht sich auf die mit den KICKER-Autostereosystemen assoziierte Lebensfreude und die Tatsache, dass wir unsere Kunden ermutigen, in allen Aspekten ihres Lebens nach dem Besten ("Livin' Loud") zu streben. Die Lautsprecher und Verstärker von KICKER sind auf dem Markt für Auto-Soundsysteme führend und stellen somit den "Treibstoff" für das Autostereoerlebnis unserer Kunden dar. Wir empfehlen allen unseren Kunden, sich bezüglich der zugelassenen und passenden Lautstärkepegel außerhalb des Autos an die örtlichen Lärmvorschriften zu halten.



P.O. Box 459  
Stillwater, Oklahoma 74076  
USA  
(405) 624-8510